

“ТАСДИКЛАЙМАН”

«УзЧасис» МЧЖ ҚК

Бош директори

Кодиров Р.Ш.



« 04 » 10 2022й.

ТЕХНИК ШАРТЛАР

**“УзАвтоМоторс” АЖ хамда “Автоваз” да ишлаб чиқарилаётган
автомобилларга бутловчи қисмлар ишлаб чиқаришда
фойдаланиладиган пластик ярим бутловчи қисмларни Ўзбекистон
Республикаси худудидаги маҳаллий корхоналарда аутсорсинг тарзда
ишлаб чиқариш ва етказиб бериш**

Наманган ш. 2022й.

Амалга ошириладиган ишлар ва кўрсатиладиган хизматларнинг номи ва мақсади:

- 1) Gentra (J-200),
- 2) Cobalt (GSVEM),
- 3) Damas (B-150) автомобиллари учун ишлатиладиган 34 хил турдаги Пластик деталларни ишлаб чиқариш;

Буюртмачи:

«УзЧасис» МЧЖ ҚК (кейинги ўринларда – Буюртмачи).

Ташкилий-ҳуқуқий шакли:

Масъулияти Чекланган Жамият

Корхона манзили:

Ўзбекистан Республикаси,
Наманган ш., Курувчилар кўча №
50.

Банк реквизитлари:

р/с 2021 4000 9047 3792 7001 в
АКБ «ЎзСаноатқурилиш»
Наманган ш.
МФО 00224
ИНН 206978481
ОКЭД: 27 400

Бош директор

Қодиров Рустам Шухратович

Ижрочи: Аутсорсинг хизматини кўрсатиш конкурси натижаларига кўра энг яхши таклифларни танлаш орқали Ижрочи аниқланади.

Хизмат кўрсатиш объекти ва унинг қисқача тавсифи:

«ЎзЧасис» МЧЖ ҚК томонидан 1-иловада номлари кўрсатилаган 34 хил турдаги пластик махсулотларни чизмалари, техник шартлари ва технологик қолиплари Ижрочига тақдим қилинади. Ижрочи ўзида мавжуд ишчи кучи ва ТПА дастгоҳлари орқали Буюртмачи томонидан буюртма қилинган ойлик ишлаб чиқариш графиги асосида пластик деталларни ишлаб чиқариб, белгиланган сифат талаблари асосида махсулотни хавфсиз ҳамда узлуксизлигини таъминлаган ҳолда Буюртмачи манзилига етказиш. Ижрочи, Буюртмачи томонидан тақдим қилинган хом-ашёларни, литник, глиба ва тайёр

махсулотлар бўйича ҳар ой якуни бўйича ҳисоботни тайёрлаб, кейинги ойнинг 5-санасигача тасдиқланган ҳолда тақдим қилиши лозим.

Ижрочига қўйилган талаблар:

Ускуналар ва технологик ускуналарни доимий ишлашини таъминлайдиган техник хизмат кўрсатиш тизими мавжудлиги;

Қолипларни ўрнатиш, алмаштириш ва техник хизмат кўрсатиш учун махсус кўтариш крани ёки талл мавжудлиги;

Бутловчи қисмларни қадоқлаш ва лойихалаш тажрибасига эга бўлиши;

Махсулотларни етказиб беришни таъминлайдиган ва назорат қиладиган тизим мавжудлиги;

Номувофик махсулотларни назорат қилиш тизими ва бутловчи қисмларни вужудга келадиган сифат муаммоларини таҳлил қила оладиган малакали ишчи ходимлари мавжудлиги;

SPC, MSA, APQP, FMEA, PPAP, IATF-16949 ва ISO-9001 каби стандартларини тушуниши ва амалда қўллашни билиши;

Тўлов тартиби:

Буюртмачи қабул қилганлигини тасдиқловчи ҳужжатни имзолаган кундан бошлаб 30 кун ичида бажарилган хизматлар учун 100% миқдорда тўловни Ижрочининг ҳисоб рақамига, Ўзбек сўмида ўтказилиши орқали амалга оширади. Махсулотларнинг нархи томонларнинг келишуви асосида ўзгартирилиши мумкин. Белгиланган нархлар 6(олти) ой ичида қайта кўриб чиқилмайди.

Махсулотларни қабул қилиш ва топшириш тартиби: Ижрочи хом-ашё махсулотини Буюртмачи омборидан олиб кетади, икки томонлама тасдиқланган сарф-меъёр бўйича махсулот ишлаб чиқариб, етказиб бериш жадвалида келишилган муддат ичида тайёр махсулотни Буюртмачи омборига жўнатиш мажбуриятини олади.

Қадоқлаш ва етказиб бериш

Бутловчи қисмларни етказиб беришда шакли ва ҳажми Ижрочи томонидан ишлаб чиқилган ва буюртмачи билан келишилган ҳолда махсус идишларда ишлатилади. Бир марта ишлатиладиган идишлар ва қадоқлаш сақлаш ва ташиш пайтида компонентлар сифати сақланишини таъминлаши керак.

Қадоқланган кути ва етказиб бериладиган махсулотлар Буюртмачи билан келишилган талабларга мувофиқ этикеткаланади.

Махсулотларни етказиб беришда қадокларга тегишли маълумотлар бириктирилган, унда қўйидаги маълумотлар кўрсатилган:

-Детал рақами; -Детал номи; Деталлар сони; Буюртма рақами; Етказиб берувчини коди; Етказиб бериш жойи; контейнер хажми; қадоклаш саналари; назорат ҳолати; партия рақами ва бошқалар.

Махсулот сифатига қўйилган талаблар: Ижрочи махсулот ишлаб чиқариш жараёнида Буюртмачи билан келишилган Master sample ва 2Д чизмалар, спецификацияларга мос тарзда махсулотлар сифатини назорат чек листлари асосида назорат қилиши ҳамда Буюртмачи омбуридаги кириш назорати талаблари бўйича текшириш ҳисоботлари, яъни стандарт на контроль ҳамда ведомость контроль ҳужжатларини тақдим қилиши лозим. Ижрочи буюртмачи томонидан ўтказиладиган BIQS Lite бўйича аудитларга доимий шароит яратиш ва аудит давомида аниқланган камчиликларни бартараф этиш чора-тадбирлар режасини ишлаб чиқиш ва буюртмачига ҳисоботларни тақдим қилиш. Ижрочи томонидан номувофиқ деталлар ишлаб чиқарилган ёки буюртмачига етказиб берилган тақдирда буюртмачи томонидан юборилган эътирознома, рекламацияни Ижрочининг масъул ходими томонидан 24 соат муддат ичида кўриб чиқиб сана ва имзосини қўйган ҳолда тасдиқлаб бериш. Келгусида тасдиқланган ушбу рекламация, Буюртмачига етказиб берилган номувофиқ деталларни тўлиқ қоплаб бериш учун асос бўлади. Ижрочи аниқланган номувофиқликларни келгусида қайта такрорланмаслиги учун чора-тадбирлар режаси ҳамда муаммони бартараф этиш ҳисоботлари(PSR ёки 8D Report)ни Буюртмачига тақдим қилиши лозим.

Аутсорсинг хизматини кўрсатишда хавфсизлик талаблари:

Ижрочи ижара асосида олинган қолипларни ўз мақсадларида фойдаланмаслиги, Буюртмачидан бошқа харидорга махсулотларни сотиш қатъий тақиқланади. Буюртмачи томонидан тақдим этилган қолипларни тўғри эксплуатация қилиш, хавфсизлигини таъминлашни, қолипларга шикаст етказмаслик мажбуриятини Ижрочи олади.

Қўшимча шартлар: Ижрочи махсулотларни ишлаб чиқаришда фақат Буюртмачи томонидан бериладиган 1-иловага мувофиқ техник шартларда кўрсатилган хом-ашёлардан фойдаланиши шартлигини ва хом-ашёдан бошқа мақсадларда фойдаланмаслик бўйича мажбуриятни ўз зиммасига олади. Ижрочи томонидан “УзЧасис” МЧЖ ҚҚ га 2-иловага мувофиқ белгиланган хажмда махсулот етказиб беради, махсулот етказиб бериш хажми “Узавтомоторс” АЖ ишлаб чиқариш режасига бевосита боғлиқ бўлиб, ҳар қандай жадвалдаги ўзгартирилиш бўйича “УзЧасис” МЧЖ ҚҚ томонидан Ижрочига хабар берилади.

Ишлаб чиқариш бўйича
Бош директор ўринбосари

 Юнусов С.

ЯЛТҚ ва Маҳаллийлаштириш
дирекцияси бошлиғи

 Бойматов Х.

Таъминот бўлими бошлиғи

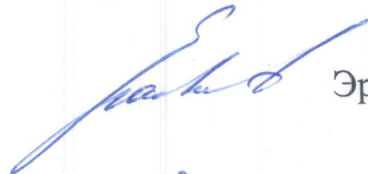
 Эргашев Д.

Ишлаб чиқариш бўлими бошлиғи

 Нишанов Л.

ТХК ва К бўлими бошлиғи

 Куролов А.

Сифат назорати ва стандартизация
дирекцияси бошлиғи

 Мамадалиев Ф.

Бош Технолог

 Алиназаров А.

Ишлаб чиқариш бўлими координатори

 Каримов С.



ТЕХНИК ҚИСМ

«УзЧасис» МЧЖ ҚК эҳтиёжи учун харид қилишга техник қисм

Товар (иш, хизмат)лар сони, миқдори ва уларга бўлган талаблар.

Товар (иш, хизмат)лар иштирокчи томонидан ушбу харид хужжатининг техник қисмидаги техник топшириғида кўрсатилган талаб ва шартларда етказиб берилиши керак

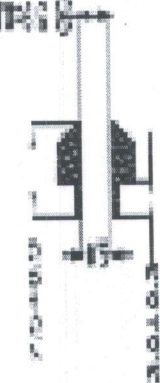
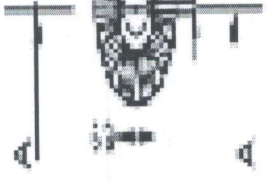
Техник қисмнинг 1-иловаси: чизмалвари ва техник топшириқ:

PARTS IDENTIFICATION	DESIGNATION NUMBER	REVISED	REVISION NUMBER
 57 SECTION 57	 SECTION A-A	 SECTION A-A	
NOTES: 1) PART SHOULD BE FREE FROM VISUAL DEFECTS. 2) CHECK ED FOR PROFILE DIMENSIONS.			
DESIGN / SOCIETY REG. NO. <input type="checkbox"/> PROJECT NO. <input type="checkbox"/>		DRAWN BY <input type="checkbox"/> CHECKED BY <input type="checkbox"/>	
MATERIAL: <input type="checkbox"/>		PART NO. <input type="checkbox"/>	
REVISED: <input type="checkbox"/>		DATE: <input type="checkbox"/>	
TITLE: <input type="checkbox"/>		SCALE: <input type="checkbox"/>	

REV. NO.	REV. NO.	DATE	CHKD.	DRG. APPR.
5	5			
IDENTIFICATION				

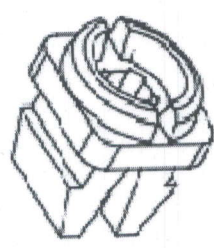
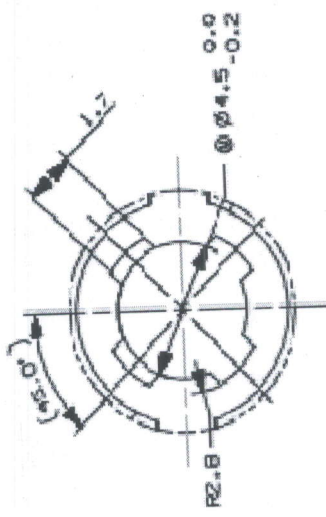
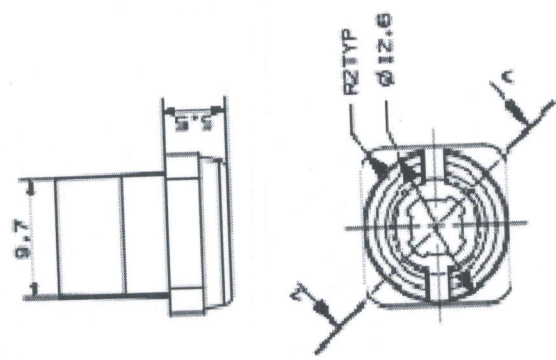
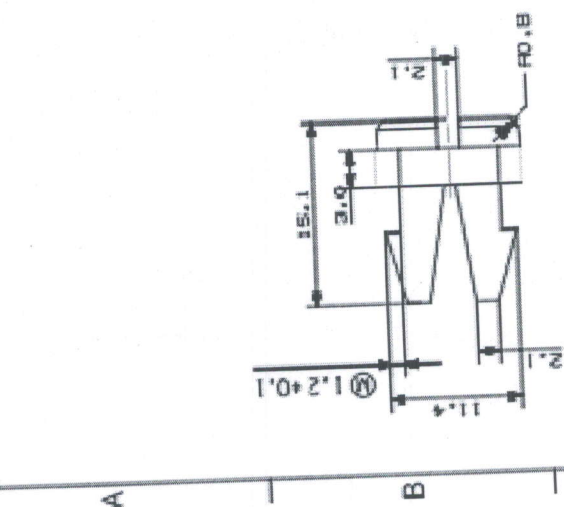

DETAIL C
SCALE 5:1

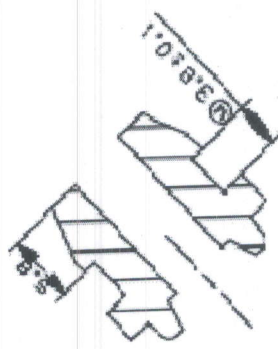

SECTION A-A

NOTES:-
 1) PARTS SHOULD BE FREE FROM VISUAL & MOUNDING DEFECTS.
 2) UNSPECIFIED DRAFT ANGLE IS 1:1 SEE RANGE.
 3) MASS OF PART SHOULD BE IN SEE RANGE.
 4) REFER 3D DATA FOR PROFILE DIMENSION.
 5) UNSPECIFIED RADIUS 0.4mm.

SYMBOL	DESCRIPTION	UNIT	QTY
1	RECTANGULAR BUSH	mm	1

UNSPECIFIED TOL.	1000 CODE	UNSPECIFIED	SCALE	1:1
UNSPECIFIED TOL.	1000 CODE	UNSPECIFIED	SCALE	1:1

TITLE	RECTANGULAR BUSH
DATE	---
BY	---
CHECKED	---
APPROVED	---

A4

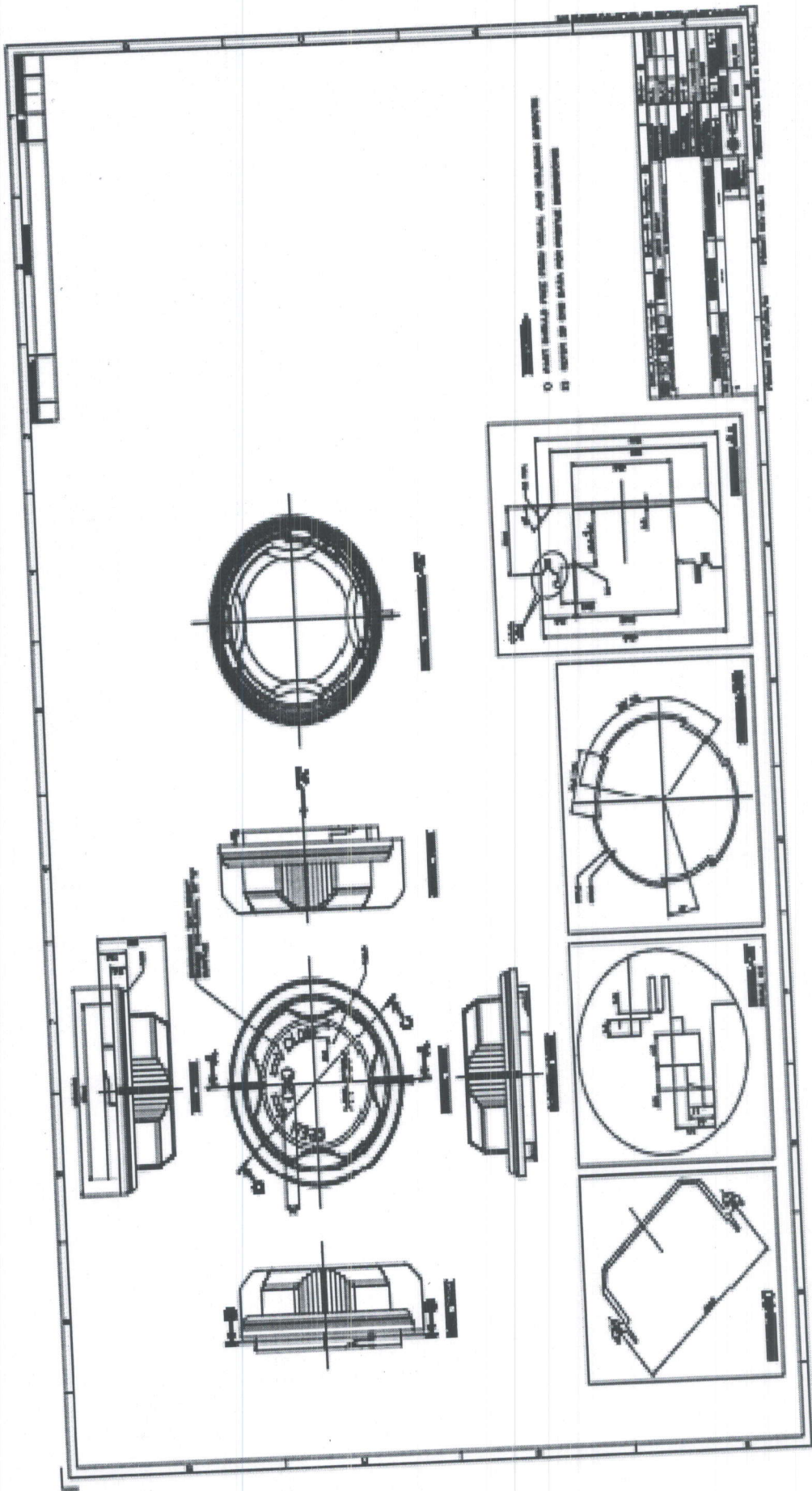

111190

№	Пластик махсулотлар ишлаб чиқариш		Батафсил тасниф:
1	17871119	B150_GEAR_ROUND_HOLE-H/L	<p>Детал номи B150_GEAR_ROUND_HOLE-H/L (17871119)</p> <p>Жами деталлар летник билан оғирлиги – 1,42 (гр)</p> <p>Битта детал оғирлиги - 0,71 (гр)</p> <p>Қолип ўлчами - 256x200x250 (мм*мм*мм)</p> <p>Уч ойлик сотиб олиш хажми - 277 716 (дона)</p> <p>В-150 автомобил учун ишлатиладиган деталлар сони 12 дона ишлайди</p> <p>Қолипининг оғирлиги 65 kg</p> <p>Қолип кавитаси -4</p> <p>Ишлатиладиган хом ашё тури POM F20-03 NAT</p> <p>Cold Runner</p> <p>Цикл вақти – 22 (секунд)</p> <p>ТПА дастгоҳи тури 100-220 T</p>
2	17871113	B150_RECTANGULAR_BUSH-H/L	<p>Детал номи B150_RECTANGULAR_BUSH-H/L (17871113)</p> <p>Жами деталлар летник билан оғирлиги – 2,73 (гр)</p> <p>Битта детал оғирлиги - 1,62 (гр)</p> <p>Қолип ўлчами - 300x250x255 (мм*мм*мм)</p> <p>Уч ойлик сотиб олиш хажми - 138 858 (дона)</p> <p>В-150 автомобил учун ишлатиладиган деталлар сони 12 дона ишлайди</p> <p>Қолипининг оғирлиги 107 kg</p> <p>Қолип кавитаси -4</p> <p>Ишлатиладиган хом ашё тури PA6 1300CHR NP</p> <p>Cold Runner</p> <p>Цикл вақти – 22 (секунд)</p> <p>ТПА дастгоҳи тури 100-220 T</p>
3	17871116	B150_DUST_COVER(BIG)-H/L	<p>Детал номи B150_DUST_COVER(BIG)-H/L (17871116)</p> <p>Жами деталлар летник билан оғирлиги – 53,85 (гр)</p> <p>Битта детал оғирлиги - 51,5 (гр)</p> <p>Қолип ўлчами - 496x345x214 (мм*мм*мм)</p> <p>Уч ойлик сотиб олиш хажми - 46 284 (дона)</p> <p>В-150 автомобил учун ишлатиладиган деталлар сони 2 дона ишлайди</p> <p>Қолипининг оғирлиги 320 kg</p> <p>Қолип кавитаси -1</p>

			<p>Ишлатиладиган хом ашё тури EDS-M-4233-21_LIGHT(GREY)</p> <p>Cold Runner</p> <p>Цикл вақти – 30 (секунд)</p> <p>ТПА дастгоҳи тури 130-220T</p>
4	17870521	J200_DUST_COVER(BIG) (Black)-H/L	<p>Детал номи J200_DUST_COVER(BIG) (Black)-H/L (17870521)</p> <p>Жами деталлар летник билан оғирлиги – 53,85 (гр)</p> <p>Битта детал оғирлиги - 51,5 (гр)</p> <p>Қолип ўлчами - 496x345x214 (мм*мм*мм)</p> <p>Уч ойлик сотиб олиш ҳажми - 59 097 (дона)</p> <p>J-200 автомобил учун ишлатиладиган деталлар сони 2 дона ишлайди</p> <p>Қолипнинг оғирлиги 320 kg</p> <p>Қолип кавитаси -1</p> <p>Ишлатиладиган хом ашё тури EDS-M-4233-21(BLACK)</p> <p>Cold Runner</p> <p>Цикл вақти – 30 (секунд)</p> <p>ТПА дастгоҳи тури 130-220T</p>
5	17870425 / 17870426	4NB Tail Lamp Reflector (Fog&Tail) LH/RH	<p>Детал номи 4NB Tail Lamp Reflector(Fog&Tail) LH (17870425), 4NB Tail Lamp Reflector(Fog&Tail) RH (17870426)</p> <p>Жами деталлар летник билан оғирлиги – 20/20 (гр)</p> <p>Битта детал оғирлиги - 17/17 (гр)</p> <p>Қолип ўлчами - 430x425x350 (мм*мм*мм)</p> <p>Уч ойлик сотиб олиш ҳажми - 71 542(дона)</p> <p>4-NB автомобил учун ишлатиладиган деталлар сони 2 дона ишлайди</p> <p>Қолипнинг оғирлиги 285 kg</p> <p>Қолип кавитаси -2</p> <p>Ишлатиладиган хом ашё тури PC CLEAR-BAYER MAKROLON AL2447 ранг</p> <p>Cold Runner</p> <p>Цикл вақти – 45 (секунд)</p> <p>ТПА дастгоҳи тури 130-220T</p>
6	17870526 / 17870527	J200 LAMP ASM-DM *GREY Bulb Base Pos 1	<p>Детал номи J200 LAMP ASM-DM *GREY Bulb Base Pos 1 (17870526), J200 LAMP ASM-DM *GREY Bulb Base Pos 1 (17870527)</p> <p>Жами деталлар летник билан оғирлиги – 7.71/7.70 (гр)</p> <p>Битта детал оғирлиги - 6,15/6.14 (гр)</p> <p>Қолип ўлчами - 230x225x250 (мм*мм*мм)</p> <p>Уч ойлик сотиб олиш ҳажми - 14 702 (дона)</p>

			<p>J-200 автомобил учун ишлатиладиган деталлар сони 2 дона ишлайди</p> <p>Қолипнинг оғирлиги 285 kg</p> <p>Қолип кавитаси -2</p> <p>Ишлатиладиган хом ашё тури PA66 TA217HS BK</p> <p>Cold Runner</p> <p>Цикл вақти – 35 (секунд)</p> <p>ТПА дастгоҳи тури 130-220Т</p>
7	17870535 / 17870536	J200 LAMP ASM-DM *GREY Bulb Base Pos 3	<p>Детал номи J200 LAMP ASM-DM *GREY Bulb Base Pos 1 (17870535), J200 LAMP ASM-DM *GREY Bulb Base Pos 3 (17870536)</p> <p>Жами деталлар летник билан оғирлиги – 8.49/8.55 (гр)</p> <p>Битта детал оғирлиги - 5.98/6,04 (гр)</p> <p>Қолип ўлчами - 230x225x250 (мм*мм*мм)</p> <p>Уч ойлик сотиб олиш хажми - 29 404 (дона)</p> <p>J-200 автомобил учун ишлатиладиган деталлар сони 2 дона ишлайди</p> <p>Қолипнинг оғирлиги 285 kg</p> <p>Қолип кавитаси -2</p> <p>Ишлатиладиган хом ашё тури PA66 TA217HS BK</p> <p>Cold Runner</p> <p>Цикл вақти – 35 (секунд)</p> <p>ТПА дастгоҳи тури 130-220Т</p>
8	17870531	J200 LPL Lens	<p>Детал номи J200 LPL Lens (17870531)</p> <p>Жами деталлар летник билан оғирлиги – 12,87 (гр)</p> <p>Битта детал оғирлиги - 10,53 (гр)</p> <p>Қолип ўлчами - 256x200x250 (мм*мм*мм)</p> <p>Уч ойлик сотиб олиш хажми - 56 284(дона)</p> <p>J-200 автомобил учун ишлатиладиган деталлар сони 2 дона ишлайди</p> <p>Қолипнинг оғирлиги 65 kg</p> <p>Қолип кавитаси -2</p> <p>Ишлатиладиган хом ашё тури PC CLEAR-BAYER MAKROLON AL2447</p> <p>Cold Runner</p> <p>Цикл вақти – 35 (секунд)</p> <p>ТПА дастгоҳи тури 130-220Т</p>
9	17870530	J200 LPL Housing	<p>Детал номи J200 LPL Housing (17870530)</p> <p>Жами деталлар летник билан оғирлиги – 15,25 (гр)</p> <p>Битта детал оғирлиги - 11,78 (гр)</p>

			<p>Қолип ўлчами - 256x200x250 (мм*мм*мм)</p> <p>Уч ойлик сотиб олиш хажми - 56 284(дона)</p> <p>J-200 автомобил учун ишлатиладиган деталлар сони 2 дона ишлайди</p> <p>Қолипнинг оғирлиги 65 kg</p> <p>Қолип кавитаси -2</p> <p>Ишлатиладиган хом ашё тури EDS-M-4232-21 Grey (EDS-M*4232-11/ PP T20)</p> <p>Cold Runner</p> <p>Цикл вақти – 32 (секунд)</p> <p>ТПА дастгоҳи тури 130-220Т</p>
10	17871126 / 17871127	B150 RCL Back up Ref LH/RH	<p>Детал номи B150 RCL Back up Ref LH/ (17871126)/ B150 RCL Back up Ref RH/ (17871127)</p> <p>Жами деталлар летник билан оғирлиги – 90,5/88,5 (гр)</p> <p>Битта детал оғирлиги - 82/80 (гр)</p> <p>Қолип ўлчами - 430x425x350 (мм*мм*мм)</p> <p>Уч ойлик сотиб олиш хажми - 49 306(дона)</p> <p>B-150 автомобил учун ишлатиладиган деталлар сони 2 дона ишлайди</p> <p>Қолипнинг оғирлиги 285 kg</p> <p>Қолип кавитаси -2</p> <p>Ишлатиладиган хом ашё тури EDS-M-4232-21 Grey (EDS-M*4232-11/ PP T20)</p> <p>Hot Runner</p> <p>Цикл вақти – 45 (секунд)</p> <p>ТПА дастгоҳи тури 220Т</p>
11	17871118	B150_RECTANGULAR_HOLE-H/L	<p>Детал номи B150_RECTANGULAR_HOLE-H/L (17871118)</p> <p>Жами деталлар летник билан оғирлиги – 1,51 (гр)</p> <p>Битта детал оғирлиги - 1,44 (гр)</p> <p>Қолип ўлчами - 306x296x270 (мм*мм*мм)</p> <p>Уч ойлик сотиб олиш хажми - 92 572 (дона)</p> <p>B-150 автомобил учун ишлатиладиган деталлар сони 2 дона ишлайди</p> <p>Қолипнинг оғирлиги 106 kg</p> <p>Қолип кавитаси -4</p> <p>Ишлатиладиган хом ашё тури POM F20-03 ВВК</p> <p>Cold Runner</p> <p>Цикл вақти – 22 (секунд)</p> <p>ТПА дастгоҳи тури 100-220Т</p>
12	17871114	B150_RETAINER_PIVOT HOLDER-H/L	<p>Детал номи B150_RETAINER_PIVOT HOLDER-H/L (17871114)</p> <p>Жами деталлар летник билан оғирлиги – 2,17 (гр)</p>

			Битта детал оғирлиги - 1,47 (гр) Қолип ўлчами - 310x300x310 (мм*мм*мм) Уч ойлик сотиб олиш хажми - 92 572 (дона) В-150 автомобил учун ишлатиладиган деталлар сони 2 дона ишлайди Қолипининг оғирлиги 165 kg Қолип кавитаси -4 Ишлатиладиган хом ашё тури PA6 1300CHR NP Cold Runner Цикл вақти – 25 (секунд) ТПА дастгоҳи тури 100-130Т
--	--	--	--

Техник қисмининг 2-илоvasи: махсулот етказиб бериш хажми:

№	Махсулот коди	Махсулот номи	Керакли миқдор		
			окт.22	ноя.22	дек.22
			15.окт	01.ноя	01.дек
1	17871119	B150_GEAR_ROUND_HOLE-H/L	55116	112368	110232
2	17871113	B150_RECTANGULAR_BUSH-H/L	27558	56184	55116
3	17871116	B150_DUST_COVER(BIG)-H/L	9186	18728	18372
4	17870521	J200_DUST_COVER(BIG) (Black)	11490	24730	22838
5	17870425/17870426	4NB Tail Lamp Reflector (Fog&Tail)	16340	29114	26088
6	17870526 / 17870527	J200 LAMP ASM-DM *GREY Bulb Base Pos 1	2980	5810	5912
7	17870535 / 17870536	J200 LAMP ASM-DM *GREY Bulb Base Pos 3	5960	11620	11824
8	17870531	J200 LPL Lens	11350	23730	21204
9	17870530	J200 LPL Housing	11350	23730	21204
10	17871126/17871127	B150 RCL Back up Ref	9786	19950	19570
11	17871118	B150_RECTANGULAR_HOLE-H/L	18372	37456	36744
12	17871114	B150_RETAINER_PIVOT HOLDER-H/L	18372	37456	36744