

УТВЕРЖДАЮ:

Директор ООО

«Шерабадский цементный завод»



Э. Я. Муродов

« 12 » 10 2022 г.

ТЕХНИЧЕСКОЕ ЗАДАНИЕ

Услуги по поставке каркасов для производственных нужд

Основание для закупки	приобретаются для замены изношенных деталей согласно заявке ООО Шерабадского цементного завода
Сведения о новизне (год производства/выпуска товара)	Новые, не бывшие в употреблении, не реставрированные, не ранее 2022 года выпуска.
Полное наименование	1.Каркас фильтра нижний (чертеж ШЦ-82.00) - 1000 (тысяча) штук, 2.Каркас фильтра верхний (чертеж ШЦ-83.00) - 1000 (тысяча) штук
Срок поставки и гарантия	Срок поставки Товара не должен превышать 90 (девяносто) календарных дней с момента подписания Сторонами заявки. Срок гарантия - 18 месяц
Требования к таре, упаковке	Упаковка должна обеспечивать сохранность продукции при транспортировке.
Требования к надежности	Все узлы должны быть оригинальные от завода изготовителя. Поставщик в обязательном порядке должен предоставить информацию о сроке службы
Условия поставки услуг:	Оказание услуг производится в соответствии с настоящим Техническим заданием.
Условия оплаты:	Оплата стоимости осуществляется Заказчиком 30 % предоплата в течение 30 банковский дней оставшейся 70% после доставки в течение 30 календарных дней исполнения обязательств по оказанию услуг и получения покупателем первичных документов.
Требования к Исполнителю:	<ul style="list-style-type: none">Исполнитель предварительно, во время проведения, до окончания торгов (в течении 4-х дней) должен предоставить образец поставляемой продукции заказчику для согласования качества, функциональных характеристик данной продукции.Качество поставляемой основной партии товара не должно отличаться от качества образца согласованной продукции. Исполнитель обязан иметь на всю поставляемую продукцию сертификаты, подтверждающие качество продукции. Качество поставляемой продукции должно соответствовать ГОСТам и ТУ.Исполнитель должен иметь опыт работы не менее одного года (подтвердить отзывами) в оказании услуг по поставку аналогичной продукции.

	<ul style="list-style-type: none"> • Готовность заключить договор на поставку товара на условиях Заказчика; <p>В стоимость поставки должны быть включены:</p> <ul style="list-style-type: none"> • все издержки, налоги и пошлины, которые были выплачены или подлежат выплате; • НДС; • погрузочные работы; • транспортные расходы; • таможенное оформление; • страхование и прочие сборы, предусмотренные законодательством РУз, а также другие расходы, связанные с выполнением настоящего заказа. <p><i>Продавец удостоверяет качество поставляемой продукции сертификатом качества производителя или документом, его заменяющим, который следует с продукцией. Продавец предоставляет Покупателю оригинал сертификата о происхождении продукции, выданный соответствующим уполномоченным органом страны экспорта или органа, его заменяющего. Продавец вместе с грузом должен отправить Покупателю:- счёт-фактуру (инвойс); упаковочный лист с указанием наименования и веса продукции, количества мест и вида упаковки, а также кода ТН ВЭД; - сертификат соответствия</i></p>
Порядок сдачи и приемки результатов услуг:	<p>Приемка товара (оказанных услуг) осуществляется представителем Заказчика и Исполнителя по Акту оказания услуг, счет-фактуры и всех необходимых сертификатов соответствия в соответствии с условиями оказания услуг.</p>
ТРЕБОВАНИЯ ПО БЕЗОПАСНОСТИ	<p>Согласно нормативно-технической документации завода изготовителя</p>

Порядок проведения:

- Организация, представившая на конкурс образец победитель для заключения договора должна представить полный пакет документов, предусмотренный требованиями
- Прочие условия проведения закупки и определения победителя, не обозначенные в данном техническом задании регламентируются в соответствии с требованиями Закона Республики Узбекистан «О государственных закупках» (далее - Закон) а так же другими нормативными документами и законодательством РУз.

Требования к продукции и подтверждающим документам

Предусмотрены следующие требования к продукции и подтверждающим документам, входящим в техническую часть заявки:

Продукция должна соответствовать следующим техническим требованиям и качественным характеристикам (функциональные характеристики; технические свойства; товаросопроводительные документы; требования к объему, комплектации, размеру, упаковке, безопасности использования, качеству функционирования, условиям отгрузки (при закупке товаров), срокам поставки; требования к составу, результатам, месту, условиям и срокам (периодам) выполнения работ/оказания услуг (при закупке работ, услуг и т.п.);):

Гарантийные обязательства

В случае поставки некачественной продукции (недоставки) Поставщик обязан предоставить продукцию надлежащего качества/ недостающую продукцию в течение 5 календарных дней с момента получения официального письма-претензии от Покупателя.

Согласованно

П/№	Ф.И.О	Должность	Подпись
1	Шилолов Ч.А	зам. директор	
2	Руссакатова З.А	зам. инж-р	
3	Тошмаматов О	Гл. технолог	
4	Мамадалиев Д.Э	нал. АСУТП	
5	Хелкисаров Т.А	Гл. энергетик	
6	Нардаев Н.О	инж-р	
7	И.Т. Худайбердиев	Гл. механик	
8	У. Намозов	баш. водитель	
9	Валерзалев С.М	Цитикодзи	
10	Согинджиков Р.К.	вед. инженер	
11			

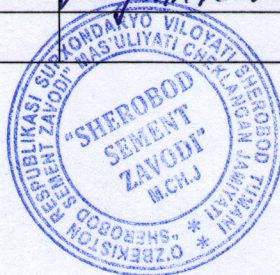

00Э8-ПМ

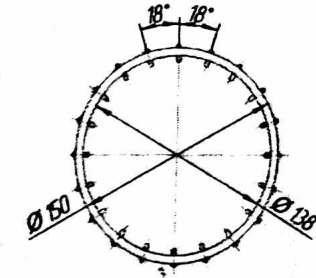
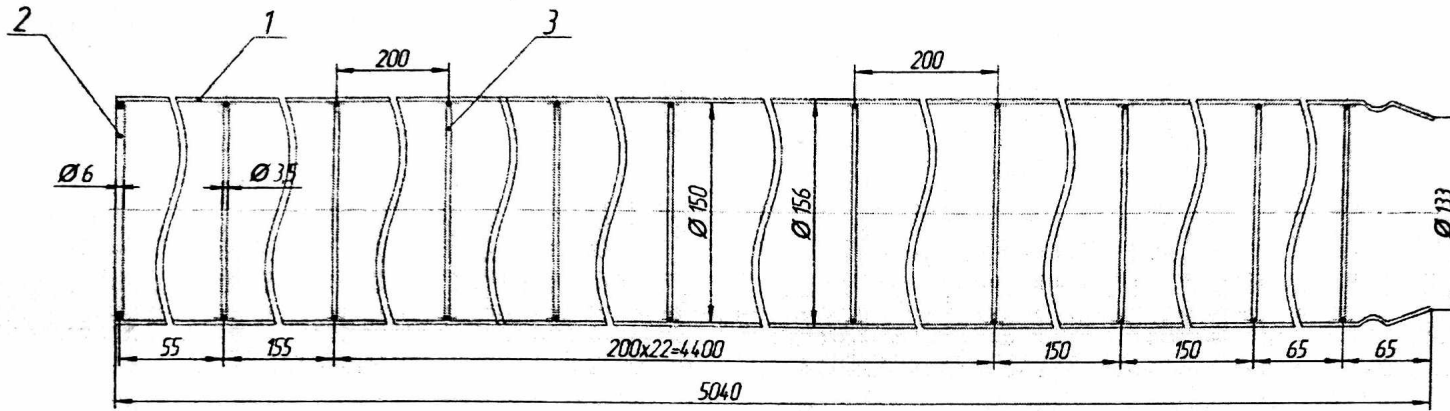

Паз 1. Длина заготовки = 5045 мм.

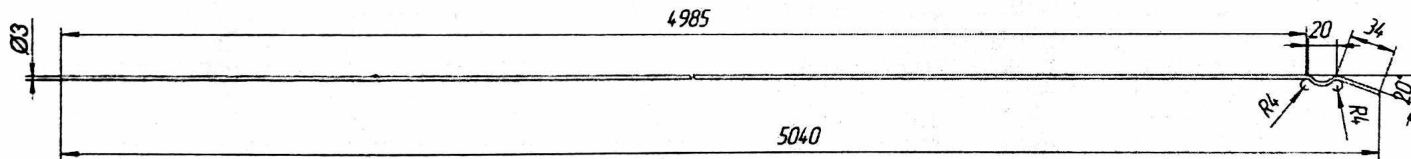

Согласовано:

Г.Т.Тимофеев

В.Тельковский

Паз 3. Длина заготовки = 460 мм.

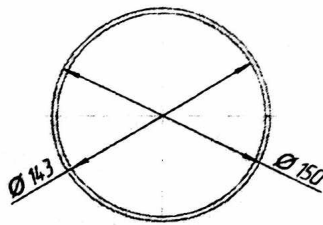

1 *Размеры для справок.

2. Сварку производить электрадами Э-42 по ГОСТ 9467-75. Катет шва принять по наименьшей толщине свариваемых элементов.

3. Острые кромки притупить.

Формат	Элемент	Обозначение	Наименование	Кол	Прим
			Детали		
			Прутки Ø 3мм 12Х18Н10Т ГОСТ 5632-72		
1		По данному чертежу	Ребра	20	
			Прутки Ø 5мм 12Х18Н10Т ГОСТ 5632-72		
2		По данному чертежу	Кольца	1	
			Прутки Ø 3.5мм 12Х18Н10Т ГОСТ 5632-72		
3		По данному чертежу	Кольца	20	

ШЦ-83.00

Исполн	Провер	Норм	Дата	Лист	Масштаб
				125	
Каркас фильтра Верхний				Лист 2	Листов 2
Сборочный чертёж				ШЦ3	СТМ
АО "Алтайский ПМЗ"				Лист	Лист

ШЦ-82.00

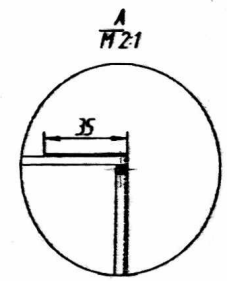
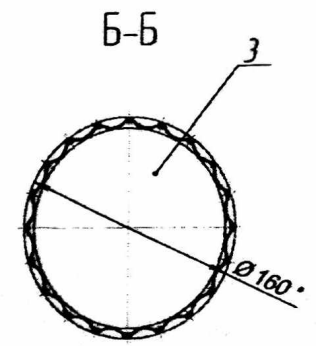
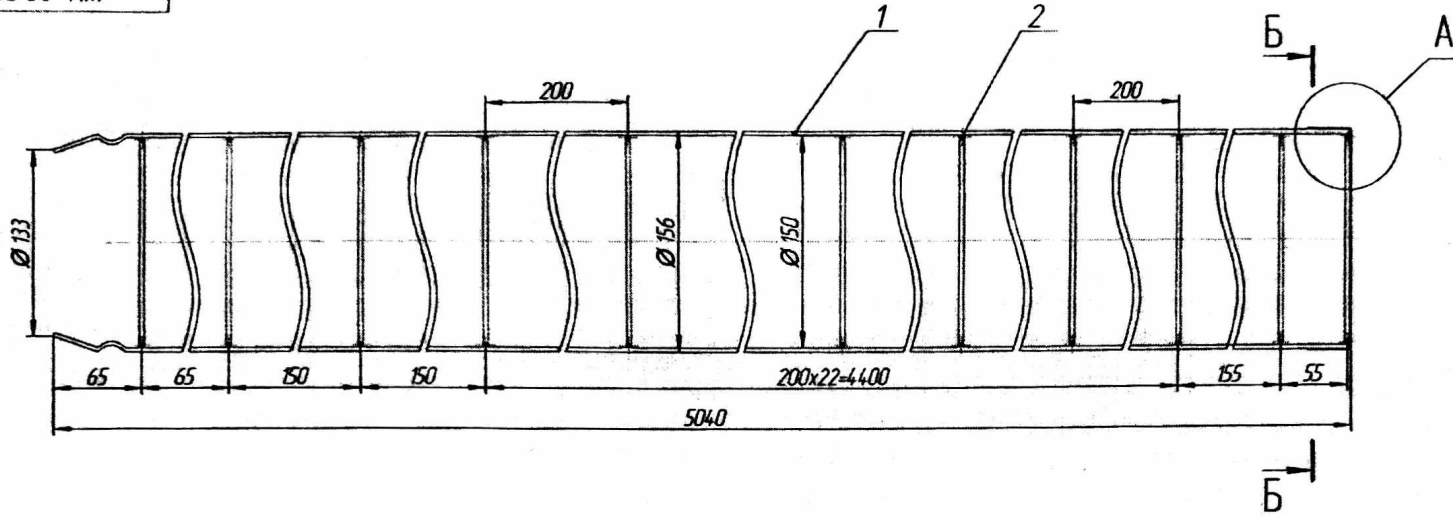

Поз. 1. Длина заготовки заготовки = 5043мм.

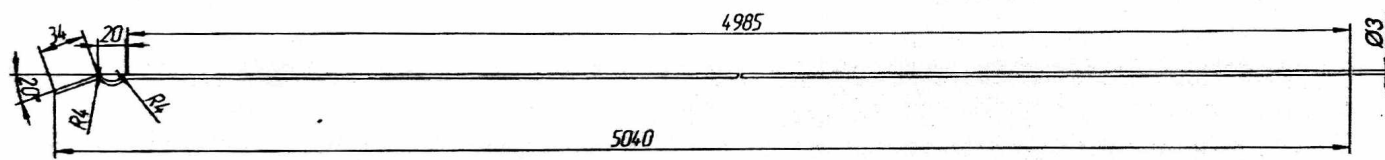

Поз.3

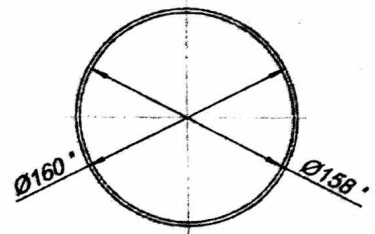

Поз.2. Длина заготовки = 460мм.

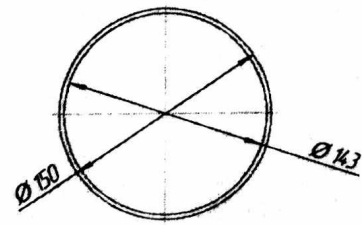

Согласована:
И. ТЕХНОЛОГ
О. ТОШКОМАНОВА

Формат	Зона	Поз	Обозначение	Наименование	Кол	Прим.
				Детали		
				Прутки Ø 3мм 12Х18Н10Т ГОСТ 5632-72		
		1	По данному чертежу	Ребра	20	
				Прутки Ø 35 мм 12Х18Н10Т ГОСТ 5632-72		
		2	По данному чертежу	Кольцо	28	
				Профилированный оцинкованный лист		
		3	По данному чертежу	Заглушка	1	

ШЦ-82.00

- * Размеры для справок
- Сварку производить электродами Э-42 по ГОСТ 9467-75. Катет шва принять по наименьшей толщине свариваемых элементов
- Острые кромки притупить
- Поз. 4, заглушку установить на каркас агрессивной.

Исполн	М. Шенк	Провер	Лист
Разраб	Розколов X	Согласован	№ 2
Гендир	Солдатов В	Дата	
Инженер	Иванов И	Согласован	№ 2
Стр	Иванов И	Дата	

Каркас фильтра
Нижний

Сборочный чертеж
ШЦ-82.00
АО "Алматыский ПМК"
Формат А2

Лист 1 из 1
Склад №
Директор И.П. Иванов
Заведующий И.П. Иванов
Инженер И.П. Иванов
Стр. И.П. Иванов