

«Утверждаю»

Начальник управления

Ферганского областного
управления АКБ «Агробанк»



М.К. Азимов

« 07 » Октября 2022 года

ОГЛАВЛЕНИЕ

- I. Инструкция для участника отбора;
- II. Техническая часть отбора;
- III. Ценовая часть отбора;
- IV. Дизайн смарт офиса;
- V. Проект договора.

ЗАКУПочНАЯ ДОКУМЕНТАЦИЯ ПО ЭЛЕКТРОННОМУ ОТБОРУ НАИЛУЧШИХ ПРЕДЛОЖЕНИЙ

Для выполнения работ по строительству пункта самообслуживания (смарт
офиса) для Кувакского филиала

г. Фергана – 2022 г.

ИНФОРМАЦИЯ ОБ ЭЛЕКТРОННОМ ОТБОРЕ

Предмет отбора	Выполнение работ по строительству пункта самообслуживания (смарт-офиса) для Кушгенского филиала
Делимость дота	Лот не делимый
Период (месяц) проведения торгов	Сентябрь – октябрь 2022 года
Источник финансирования	Собственные средства
Стартовая цена	1 274 132 100 (Один миллиард двести семьдесят четыре миллиона сто тридцать две тысячи сто сумов) сум, с учётом НДС
Сумма гарантии обеспечения предложения по отбору	Денежный задаток в размере 3% от стартовой стоимости торгов
Условия оплаты	Авансовый платёж в размере 30% от суммы договора. Оплата следующей части работ в размере до 65% от суммы договора осуществляется по факту выполнения работ. Окончательный расчёт и оплата оставшейся суммы в размере 5% от суммы договора будет осуществлена после истечения гарантийного периода, установленного согласно закупочной документации
Валюта платежа	Национальная валюта Республики Узбекистан – узбекский сум.
Место и условия поставки/оказания услуг	Ферганское область Кувинского района ул.Ица Анджан 10
Сроки выполнения работ	Не более 20 (двадцать) календарных дней с момента заключения договора и получения авансового платежа
Срок действия предложения по отбору	Не менее 60 дней с момента окончания приема предложений. В отборе могут принять участие ответственные представители или поставщики (исполнители), которые участвовали в оказании аналогичных услуг в Республике Узбекистан, выполнявшие предыдущие условия для участия в закупочном на конкурентной основе.
Требования, предъявляемые к участникам отбора	
Срок подачи предложений (не менее 5 рабочих дней и не более 12 рабочих дней)	7 рабочих дней со дня объявления закупочной процедуры
Ответственное контактное лицо (либо рабочий орган) закупочной комиссии	Хайдаров Умиджон, тел.: +99891 159-99-09 Гавилята Бухгалтер регионального управления Дорис Закаччиқ, э.Фергана, ул. Навоий, д. 11

1 Общие положения.

1. ИНСТРУКЦИЯ ДЛЯ УЧАСТНИКА ОТБОРА

- 1.1 Настоящая закупочная документация по отбору (далее – закупочная документация) разработана в соответствии с требованиями Закона Республики Узбекистан «О государственных закупках» от 22.04.2021 г. № ЗРУ-684 (далее - Закон).
- 1.2 Предмет отбора: Выполнение работ по строительству пункта самообслуживания (смарт-офиса) для Кушгенского филиала.
- 1.3 Основание для проведения отбора (реализации проекта): письмо Правления №13-10/1319 от 14 сентября 2022 года.
- 1.4 Стартовая цена отбора:
1 274 132 100 (Один миллиард двести семьдесят четыре миллиона сто тридцать две тысячи сто сумов) сум, с учётом НДС
- 1.5 Заседания закупочной комиссии проходят в очной форме в присутствии членов закупочной комиссии. Очные заседания могут проводиться в формате видеоконференций (телеконференций и т. п.). Закупочная комиссия имеет право голосовать на удалении с использованием информационно-коммуникационных технологий.
- 1.6 Основные понятия, использованные в настоящей закупочной документации:
авансовый платёж - сумма финансовых средств, вносимая в порядке, установленном законодательством Заказчиком и участником закупочных процедур, включающая в себя **комиссионный сбор** оператора и задаток сторон;
обеспечение предложения - предоставляемое участником по требованию заказчика обеспечение предложений и исполнения обязательств в виде залога, гарантии, задатка либо другого способа, предусмотренного законодательством;
оператор - электронный системы государственной закупки (далее - оператор) - специально уполномоченное юридическое лицо, оказывающее субъектам государственных закупок услуги, связанные с проведением

закупки услуги, связанные с проведением
закупочных процедур в электронных системах
государственных закупок, определяемое
Министерством финансов Республики
Узбекистан;

Персональный кабинет - индивидуальная
страница на специальном информационном
портале, посредством которой субъектам
государственных закупок обеспечивается
доступ для участия в электронных
государственных закупках, а также
к размещению или получению необходимой
информации;

Расчетно-клиринговая палата (далее - РКП) -
структурное подразделение Оператора,
обеспечивающее доступ к электронным
закупкам участникам, способом выполнить
обязательства по договорам, путем
депонирования и учета их авансовых платежей;
**Электронная система государственных
закупок (далее - электронная система)** -
программный комплекс организационных,
информационных и технических решений,
обеспечивающих взаимодействие субъектов
государственных закупок, проведение
закупочных процедур в процессе электронных
государственных закупок;

Электронная государственная закупка -
форма осуществления государственной закупки
субъектами государственных закупок
посредством использования информационно-
коммуникационных технологий.

Заказчик: Управление АКБ «Агробанк» по
Ферганской области.

Адрес «Заказчика»: 150100, г. Фергана,
ул.Навойй, д. 11.

Адрес выполнения работ: Ферганское область
Куваского район улица Андижан 10
Ответственным секретарем (либо рабочим
органом) закупочной комиссии по проведению
отбора является Сектор закупок центрального
операционного управления АКБ «Агробанк»
(далее «Рабочий орган»).

2 Организаторы электронного отбора

2.1

2.2

3 Участники электронного отбора

3.1

3.2

Адрес «Заказчика»: 150100, г. Фергана,
ул.Навойй, д. 11.
Контактное лицо:
Хайдаров Умиджон
Тел.: +99891-159-99-09,
Тел.: +99871-202-80-08 (в.н. 01148)
E-mail: Valik00528@mail.ru

3.3

2.3 Договородержатель: АКБ «Агробанк»

2.4 Наименование оператора, который проводит
электронный отбор и ссылка его веб-сайта:
АО «УЗРТСБ», <https://etender.uzex.uz>

2.5 Закупочная процедура проводится закупочной
комиссией (далее – Закупочная комиссия),
созданной Заказчиком, в составе не менее пяти
членов.

3.1 Участником электронного отбора (далее –
участник) является физическое или
юридическое лицо, являющееся резидентом или
нерезидентом Республики Узбекистан,
принимающее участие в электронных торгах
в качестве претендента на исполнение
государственных закупок.

3.2 Участник имеет право:
- доступа к информации о государственных
закупках в объеме, предусмотренном
законодательством;

- подавать Заказчику или привлеченной
им специализированной организации запросы
и получать разъяснения по процедурам,
требованиям и условиям проведения
конкретных государственных закупок;

- обжаловать в Комиссию по рассмотрению
жалоб в сфере государственных закупок
результаты закупочной процедуры;

- вносить изменения в предложения или
отзывать их в соответствии
с законодательством.

3.3 Участник обязан:
- соблюдать требования законодательства
о государственных закупках;

- представлять предложения и документы, соответствующие требованиям закупочной документации, и нести ответственность за достоверность предоставленной информации;

- раскрывать сведения об основном бенефициарном собственнике;

- заключать в случае признания его победителем договор с Заказчиком в порядке и сроки, предусмотренные законодательством.

Участник и его аффилированное лицо не имеют права участвовать в одном и том же лоте по отбору наилучших предложений.

3.4 Участник, имеющий конфликт интересов с Заказчиком, не может быть участником государственных закупок.

3.5 Участник, в случае признания исполнителем государственных закупок, обязан:

- в течение двух дней со дня официального объявления его победителем по итогам электронных торгов, раскрыть информацию о своих конечных выгодоприобретателях (бенефициарах), которые имеют действенный контроль путем прямого или косвенного владения 20 и более процентов их акций (долей), посредством размещения соответствующих сведений на специальном информационном портале государственных закупок;

- на постоянной основе размещать на своих веб-сайтах и специальном информационном портале сведения о состоянии выполнения обязательств по договорам, заключенным по результатам торгов.

4 Допуск к электронному отбору

4.1 Допуск заказчиков и участников к электронному отбору предоставляется после внесения ими на свои лицевые счета в РКП авансовых платежей.

4.2 Заказчик и участники осуществляют свое участие в электронном отборе с использованием электронной цифровой подписи (далее - ЭЦП). Использование заказчиками и участниками ЭЦП является

основанием для признания действительности договора, заключенного в электронной системе. Электронная система оператора осуществляет в автоматическом режиме:

- допуск к электронным закупкам по каждому лоту в соответствии с суммой внесенного авансового платежа;

- проведение электронных закупок;

- определение исполнителя по результатам электронных закупок;

- регистрацию сделки и формирование договора.

4.4 Допуск участников осуществляется посредством заполнения ими на портале анкеты-заявления участника в электронной форме.

Допуск участников осуществляется при их соответствии следующим критериям:

- правомочность на заключение договора;

- отсутствие просроченной задолженности по уплате налогов и сборов;

- отсутствие введенных в отношении них процедур банкротства;

- отсутствие записи о них в Едином реестре недобросовестных исполнителей.

Наличие выданной налоговыми органами ЭЦП определяет правомочность участника на заключение договора.

Участник подтверждает в анкете-заявлении сведения об отсутствии введенных в его отношении процедур банкротства, а также отсутствия у него просроченной задолженности по уплате налогов и сборов.

После заполнения анкеты-заявления участником электронной системой проверяются данные Единого реестра недобросовестных исполнителей для установления факта отсутствия в нем записи об участнике.

Оператор:

5 Порядок участия в отборе и обеспечения предложения

5.1

- открывает участникам отдельные лицевые счета в РКП;
 - создает участникам персональные кабинеты.
- Способ обеспечения предложения, в том числе размер, порядок внесения и возврата денежного задатка, гарантирующего безотзывность предложения участника электронных торгов определяется согласно нормативно-правовым актам, регулирующим процедуру электронных государственных закупок.

5.2

- Для участия в электронном отборе участник:
- проходит регистрацию на сайте *elender.rkch.rz* и заполняет необходимые разделы на странице регистрации (тип клиента, личная информация, контактные данные). Индивидуальный предприниматель и резидент смогут зарегистрироваться в системе только с помощью электронной цифровой подписи (ЭЦП);

- после завершения процесса регистрации в РКП открывается лицевой счет для участника. Участники участвуют в электронных государственных закупках при наличии достаточной суммы авансового платежа на их лицевых счетах в РКП;

- после подробного ознакомления с условиями отбора, участник подает заявку на участие в электронном отборе и заполняет необходимую информацию на странице «Общая информация», в разделах «Товары и предметы», «Требования».

Если во время ввода информации в разделе «Требования» поставщика просит предоставить подтверждающий документ по какому-нибудь требованию, данный документ должен быть загружен в виде файла.

5.3

При проведении электронного отбора:

- бюджетным заказчиком задатки участников блокируются Оператором до момента определения победителя. Задаток победителя электронных торгов блокируется до заключения договора;

5.4

- корпоративным заказчиком необходимость внесения участниками задатка и его размер определяются корпоративным заказчиком, а также внесенный задаток блокируется Оператором до заключения договора с победителем электронных торгов.

Со стороны участника выплата суммы обеспечения предложения не требуется и в течение одного рабочего дня возвращается документ об обеспечении или обеспечивается его возвращение после наступления одного из следующих событий:

- истечение срока действия обеспечения предложения;
- вступление в силу договора о государственных закупках и предоставление обеспечения исполнения этого договора;
- отмена электронного отбора;
- отзыв предложения до истечения окончательного срока направления предложения.

5.5

После заключения договора в результате электронного отбора Оператор в течение одного рабочего дня разблокирует и возвращает задаток на соответствующий лицевой счет *исполнителя*.

В случае, если участники электронного отбора, проведенного *корпоративным заказчиком*, внесли задаток, он в течение одного рабочего дня после заключения договора разблокируется и возвращается Оператором на соответствующий лицевой счет *исполнителя*.

По итогам электронного отбора из суммы авансовых платежей участника портал взимает комиссионный сбор оператора от фактической суммы сделки.

Разблокированные денежные средства участников по их поручению могут использоваться в качестве авансовых платежей для участия в других электронных государственных закупках или возвращены на их счета в обслуживающих банках.

6 Порядок оценки предложений

При проведении электронных торгов в определенный закупочной комиссией срок электронная система в автоматическом режиме предоставляет доступ к электронным документам, размещенным участниками и составляющими их предложения по отбору.

Прикрепленные участником файлы должны соответствовать сведениям, указанным в его предложении, а также электронные поля электронной системы должны быть заполнены участником.

Электронная система проверяет соответствие предложенной цены участника стартовой цене, заполнены ли электронные поля и наличие прикрепленных файлов. В случаях, когда предложенная участником цена превышает стартовую цену, а также при наличии незаполненных полей или не полных прикрепленных файлов, система отклоняет предложение участника с указанием причин отклонения. Проверка соответствия сведений в прикрепленных файлах сведениям, указанным в предложении участника, осуществляется ответственным секретарём закупочной комиссии или рабочей группой созданной согласно решению закупочной комиссии.

6.1

Оценка предложений осуществляется в следующей последовательности:

- проверка оформления предложения по отбору в соответствии с требованиями, указанными в закупочной документации;

- оценка соответствия участника квалификационным требованиям (если предусмотрено закупочной документацией);

- оценка технической части предложения;

- оценка ценовой части предложения.

При этом система обеспечивает последовательное раскрытие информации, содержащейся в квалификационной, технической и ценовой частях предложения по отбору не ранее подведения итогов оценки предыдущей части предложения по отбору.

6.2

Перечень документов, оформляемых участниками электронных торгов представлен в приложении №1 (формы №1,2,3,4,5) к настоящей инструкции.

6.3

Оценка предложений и определение победителя отбора производится на основании последовательности, порядка, критериев и метода, изложенных в закупочной документации (Приложение №2).

6.4

Участник отстраняется от участия в торгах, если:

- о нем имеется запись в Едином реестре недобросовестных исполнителей;

- у него имеется просроченная задолженность по уплате налогов и сборов;

- в отношении него введены процедуры банкротства.

- участник не соответствует квалификационным, техническим и коммерческим требованиям закупочной документации;

- участник прямо или косвенно предлагает, дает или соглашается дать любому нынешнему либо бывшему должностному лицу или работнику государственного заказчика или другого государственного органа вознаграждение в любой форме, предложение о найме на работу либо любую другую ценную вещь или услугу с целью повлиять на совершение какого-либо действия, принятие решения или применение какой-либо закупочной процедуры государственного заказчика в процессе государственных закупок;

- участник совершает антиконкурентные действия или в нарушение законодательства имеет конфликт интересов, а также при выявлении случаев аффилированности;

- участником не представлено заявление по недопущению коррупционных проявлений;

- у участника не имеется правомочность на заключение договора;

- до срока окончания подачи предложений вправо отозвать поданное предложение или внести в него изменения.

7.6 Прием электронной системой предложений прекращается с наступлением срока и времени, указанного в опубликованном объявлении.

7.8 Техническое предложение участника должно содержать следующие документы:

- техническая документация (брошюры, технические паспорта, инструкции по эксплуатации и т.д. или иные документы, содержащие полное и подробное описание предлагаемого товара).

7.9 Новое предложение участника вносится в соответствующий раздел электронной системы.

8 **Продление срока предоставления предложений**

8.1 В случае необходимости заказчик может продлить срок предоставления предложений, который распространяется на всех участников или обратиться к участникам с предложением о продлении срока действия их предложений на определенный период по решению закупочной комиссии.

8.2 Заказчик по согласованию с закупочной комиссией вправе принять решение о внесении изменений в закупочную документацию не позднее чем за один рабочий день до даты окончания срока подачи предложений на участие в отборе.

Изменение наименования товара (работы, услуги) не допускается. При этом срок окончания подачи предложений в этом отборе должен быть продлен не менее чем на три рабочих дня с даты внесения изменений в закупочную документацию. Одновременно с этим вносятся изменения в объявление о проведении отбора, если была изменена информация, указанная в объявлении.

9 **Подведение итогов электронного отбора**

9.1 В зависимости от условий, определенных закупочной документацией, электронная система в автоматическом режиме определяет в качестве победителя участника, предложившего наименьшую цену из числа участников,

полученных к дальнейшему участию в электронном отборе по результатам оценки технической части предложений.

Определение резервного исполнителя осуществляется в порядке установленным настоящим пунктом.

9.2 Закупочная процедура признается несостоявшимся:

- если в отборе принял участие один участник или никто не принял участие;

- если на этапе технической оценки закупочная комиссия отклонила все предложения или только одно предложение соответствует требованиям закупочной документации.

В этом случае, заказчик обязан провести электронный отбор повторно в таких же условиях, установленных в закупочной документации, критериях и требованиях к товарам (работам, услугам).

9.3 По итогам рассмотрения предложений секретарь закупочной комиссии, на основании имеющихся в системе шаблонов, формирует электронные протоколы заседаний закупочной комиссии и направляет на утверждение членам закупочной комиссии.

Члены закупочной комиссии утверждают электронные протоколы заседаний, используя свои электронные цифровые подписи. Выписка из электронного протокола публикуется на портале в автоматическом режиме.

9.4 Любой участник электронного отбора после публикации протокола рассмотрения и оценки предложений вправе направить заказчику запрос о предоставлении разъяснений результатов торгов.

В течение трех рабочих дней с даты поступления такого запроса заказчик обязан представить участнику отбора соответствующие разъяснения через чат.

10 **Прочие условия**

10.1 Участник электронного отбора вправе направить заказчику через открытый электронный чат запрос о даче разъяснений

может отказаться от заключения договора. Если резервный победитель не определен или резервный победитель отказался от заключения договора, заказчик проводит новый электронный отбор.

положений закупочной документации не позднее, чем за два рабочих дня до даты окончания срока подачи предложений. В течение двух рабочих дней с даты поступления указанного запроса заказчик обязан отправить через открытый электронный чат разъяснения положений закупочной документации, если указанный запрос поступил к заказчику не позднее чем за два рабочих дня до даты окончания срока подачи предложений. Разъяснения положений закупочной документации не должны изменять ее сущность.

10.2 Участник электронного отбора до срока окончания подачи предложений вправе отозвать поданное предложение или внести в него изменения.

10.3 Заказчик имеет право отменить отбор в любое время до акцепта выигравшего предложения. Заказчик в случае отмены отбора публикует обоснованные причины данного решения на специальном информационном портале через электронную систему в течение трех рабочих дней после принятия такого решения.

11 Заключение договора

11.1 Договор по результатам проведения электронного отбора заключается в электронной форме на условиях, указанных в закупочной документации и предложении победителя отбора, в срок не позднее десяти дней с момента согласования условий договора.

Договор подписывается уполномоченными представителями сторон и вносится в реестр договоров.

11.2 В случае отказа победителя от заключения договора сумма задатка ему не возвращается. В этом случае, если определен резервный победитель, право заключения договора и исполнения обязательств по нему переходит к резервному победителю. При этом с резервным победителем заключается договор по цене, предложенной победителем (за исключением случаев, когда цена, предложенная резервным победителем, ниже цены, предложенной победителем), или он

Последовательность оценки предложений участников:

Форма № 1

Оценка предложений осуществляется в следующей последовательности:

- оценка соответствия участника квалификационным требованиям (если предусмотрены условиями закупочной документации, таблица № 1);
- оценка технической части предложения по отбору (таблица № 2)

- оценка ценовой части предложения по отбору (таблица №3).

При этом система обеспечивает последовательное раскрытие информации, содержащейся в квалификационной, технической и ценовой частях предложения не ранее подведения итогов оценки предыдущей части предложения.

НА ФИРМЕННОМ БЛАНКЕ УЧАСТНИКА

№: _____
Дата: _____

**Закупочной комиссии
АКБ «Агробанк»**

ЗАЯВКА

Изучив закупочную документацию по лоту № _____ на оказание услуг (указать наименование предлагаемой услуги), ответы на запросы, получение которых настоящим удостоверяем, мы, нижеподписавшиеся (наименование Участника отбора), намерены участвовать в электронном отборе на оказание услуг в соответствии с закупочной документацией.

В этой связи направляем следующие документы:

1. Общие сведения об участнике электронного отбора;
2. Пакет квалификационных документов на _____ листах (указать количество листов, в случае предоставления брошюр, буклетов, проспектов, и т.д. указать количество);
3. Техническое предложение (указать количество листов, в случае предоставления брошюр, буклетов, проспектов, и т.д. указать количество);
4. Ценовое предложение;
5. Иные документы (в случае предоставления других документов необходимо указать наименование и количество листов).

Ф.И.О. ответственного лица за подготовку предложения по отбору:

Контактный телефон/факс: _____

Адрес электронной почты: _____

Ф.И.О. и подпись руководителя или уполномоченного лица

Место печати

НА ФИРМЕННОМ ВЛАНКЕ УЧАСТНИКА

Общая информация об участнике закупочной процедуры

№: _____
Дата: _____

Закупочной комиссии
АКБ «Агробанк»

ГАРАНТИЙНОЕ ПИСЬМО

Настоящим письмом подтверждаем, что компания _____ (наименование компании):

- не находится в стадии реорганизации, ликвидации;
- не находится в состоянии судебного разбирательства с (наименование заказчика);
- отсутствуют ненадлежащим образом исполненные обязательства по ранее заключенным договорам с (наименование заказчика);
- в отношении нашей организации отсутствуют введенные процедуры банкротства.

Подписи:

Ф.И.О. руководителя _____

Ф.И.О. главного бухгалтера (начальника финансового отдела) _____

Ф.И.О. юриста _____

Место печати _____

1	Полное наименование юридического лица, с указанием организационно-правовой формы		
2	Сведения о регистрации (дата регистрации, регистрационный номер, наименование регистрирующего органа)		
3	Сведения о лицензии и других документах, дающих право на осуществление деятельности (дата выдачи, регистрационный номер, наименование органа, выдавшего лицензию)		
4	Юридический адрес		
5	Контактный телефон, факс, e-mail		
6	Полные банковские реквизиты		
7	Основные направления деятельности		

Информация об опыте оказания требуемых услуг

№	Наименование услуги	Наименование Покупателя, его адрес и контактная информация	Дата оказания услуги	Примечание

(подпись уполномоченного лица) _____

(Ф.И.О. и должность уполномоченного лица) _____

М.П.

Дата: «__» _____ 20__ г.

Приложение № 1

Критерии оценки участников торгов по отбору наилучших предложений

Оценка предложений участников будет осуществляться методом наименьшей цены, где победителем является участник, прошедший квалификационную и техническую оценку, и подавший наименьшую цену.

Порядок и критерии квалификационной оценки участников

Таблица №1

№	Критерий	Оценка	Примечание
1	Заявка для участия в электронном отборе на имя Закупочной комиссии <i>(Заявка оформляется согласно форме №1)</i>	Предоставлена – 1 балл Не предоставлена – 0 баллов	<i>Если участником не предоставлена заявка для участия в отборе, то вопрос отстранения принимается Закупочной комиссией</i>
2	Документы о государственной регистрации организации. <i>(Участником должны быть предоставлены: -Свидетельство о государственной регистрации; - Учредительные документы; -Документы, удостоверяющие личность уредителей)</i>	Предоставлен – 1 балл Не предоставлен – 0 баллов	<i>Если документ не предоставлен, то данный участник отстраняется от дальнейшего участия в электронном отборе</i>
3	Гарантийное письмо, свидетельствующее, о том, что: - участник не находится в стадии реорганизации, ликвидации или банкротства; - участник не находится в состоянии судебного или арбитражного разбирательства с заказчиком; - у участника отсутствуют ненадлежаще исполненные обязательства по ранее заключенным договорам <i>(Гарантийное письмо оформляется согласно форме №2)</i>	Предоставлено – 1 балл Не предоставлено – 0 баллов	<i>В случае непредоставления гарантийного письма, данный участник отстраняется от дальнейшего участия в электронном отборе</i>
4	Общая информация об участнике отбора	Предоставлено – 1 балл Не предоставлено – 0 баллов	<i>В случае непредоставления данной информации, данный участник</i>

	<i>(Оформляется согласно форме №3)</i>		<i>отстраняется от дальнейшего участия в электронном отборе</i>
5	Информация о финансовом положении участника <i>(Оформляется согласно форме №4)</i>	Предоставлена – 1 балл Не предоставлена – 0 баллов	<i>В случае непредоставления данной информации, данный участник отстраняется от дальнейшего участия в электронном отборе</i>
6	Информация об отсутствии просроченной задолженности по уплате налогов и сборов <i>(Должна быть предоставлена справка налогового органа)</i>	Предоставлена – 1 балл Не предоставлена – 0 баллов	<i>В случае непредоставления данной информации или несоответствия предоставленной информации, данный участник отстраняется от дальнейшего участия в электронном отборе</i>
7	Заявление по недолучению корпоративных провакционных <i>(Оформляется согласно форме №5)</i>	Предоставлено – 1 балл Не предоставлено – 0 баллов	<i>В случае непредоставления заявления, данный участник отстраняется от дальнейшего участия в электронном отборе</i>
8	Наличие участника в едином реестре недобросовестных исполнителей <i>(Проверка по данному критерию осуществляется путем получения информации из открытых источников)</i>	Да – 0 балл Нет – 1 балл	<i>Если да, то участник отстраняется.</i>
9	Положительный опыт работы в сфере строительства с другими Заказчиками <i>(Проводится на основании минимал 3-х рекомендательных писем)</i>	Предоставлено – 1 балл Не предоставлено – 0 баллов	<i>В случае непредоставления заявления, данный участник отстраняется от дальнейшего участия в электронном отборе</i>
10	Наличие оборотных средств в размере 40 % от предельной стоимости объекта, установленной заказчиком <i>(Оценка проводится согласно справке от обслуживающего банка)</i>	Соответствует – 1 балл Не соответствует – 0 баллов	<i>Если участник не соответствует, то такой участник отстраняется от дальнейшего участия в электронном отборе</i>
11	Наличие необходимого штата сотрудников, состоящего из:	Соответствует – 1 балл Не соответствует – 0 баллов	<i>Если участник не соответствует, то такой участник отстраняется от дальнейшего участия в электронном отборе</i>

Оценка ценовой части предложения участника:

Таблица №2

№	Критерий	Оценка	Примечание
1	Предлагаемая цена	Наименьшая цена – победитель отбора	Победителем является участник, предложивший техническую оценку и подавший наименьшую цену

II. ТЕХНИЧЕСКАЯ ЧАСТЬ

(прикреплена отдельным файлом в виде сметы)

III. ЦЕНОВАЯ ЧАСТЬ

1	Стартовая цена	1 274 132 100 (Один миллиард двести семьдесят четыре миллиона сто тридцать две тысячи сто сумов) сум, с учётом НДС
2	Источник финансирования	Собственные средства АКБ «Агробанк»
3	Условия оплаты	Авансовый платёж в размере 30% от суммы договора. Оплата следующей части работ в размере до 65% от суммы договора будет осуществляться по факту выполненных работ. Окончательный расчёт и оплата оставшейся суммы в размере 5% от суммы договора будет осуществлена после истечения гарантийного периода, установленного согласно закупочной документации
4	Валюта платежа для	Национальная валюта Республики Узбекистан – узбекский сум
5	Сроки выполнения работ	Не более 10 (десяти) календарных дней с момента заключения договора и получения авансового платежа
6	Срок действия предложения участника	60 календарных дней с момента окончания срока приёма предложений участников

	- руководителем с высшим строительным образованием; - специалиста по снабжению; - не менее 5-ти сотрудников, работающих на постоянной основе. <i>(Оценка проводится на основании выписок из трудовых книг и копий документов об образовании)</i>		
12	Наличие машин и механизмов, необходимых для осуществления проекта <i>(Оценка проводится на основании подтверждённых документов)</i>	Соответствует – 1 балл Не соответствует – 0 баллов	<i>Если участник не соответствует, то такой участник отстраняется от дальнейшего участия в электронном отборе</i>
13	Протокол осмотра строительной площадки <i>(Участником при участии ответственных представителей Заказчика должен быть осуществлён выезд на место строительства Smart офиса, о чём должен быть составлен протокол осмотра строительной площадки, подписанный обеими сторонами, а также осуществлена фотофиксация места строительства. Данные документы должны быть предоставлены при участии в форме PDF)</i>	Предоставлен – 1 балл Не предоставлен – 0 баллов	<i>В случае непредоставления или неполного предоставления и других документов, такой участник отстраняется от дальнейшего участия в электронном отборе</i>

IV. ДИЗАЙН СМАРТ ОФИСА

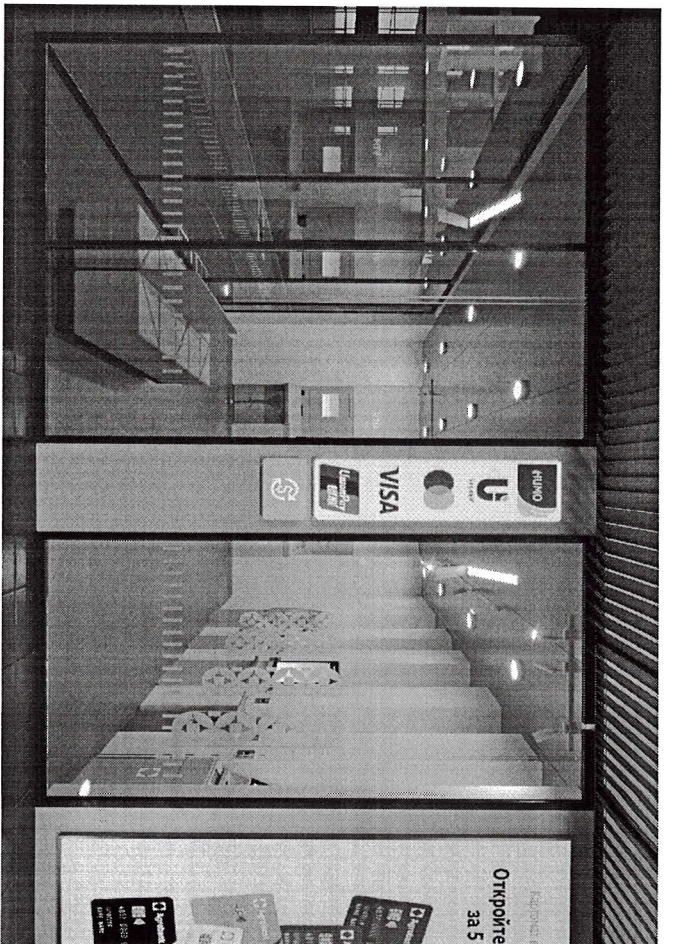
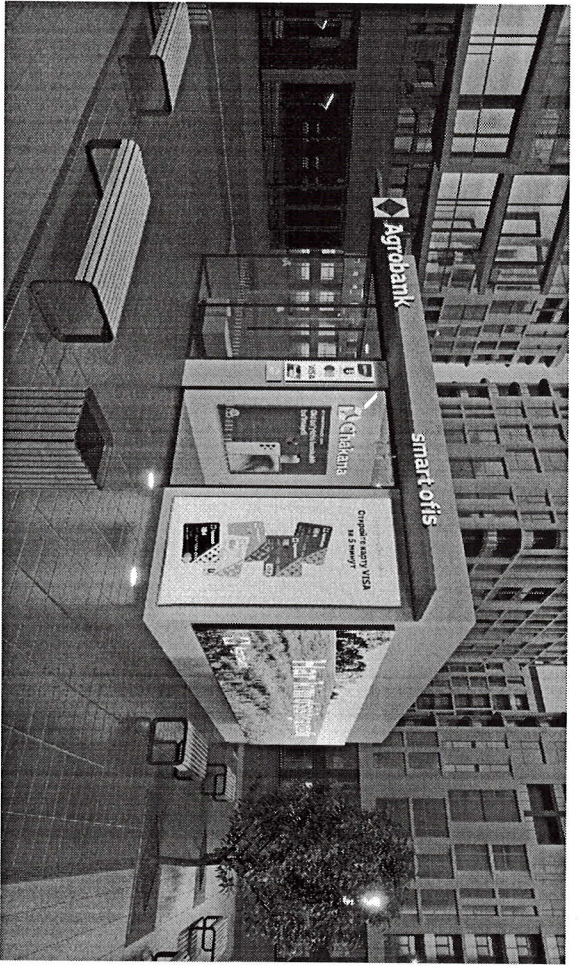

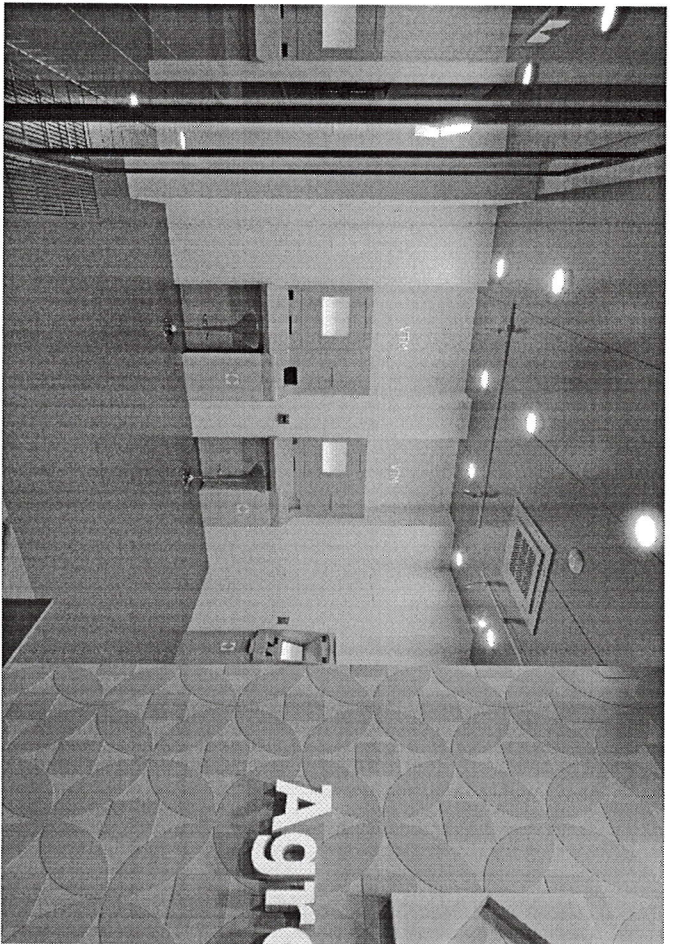
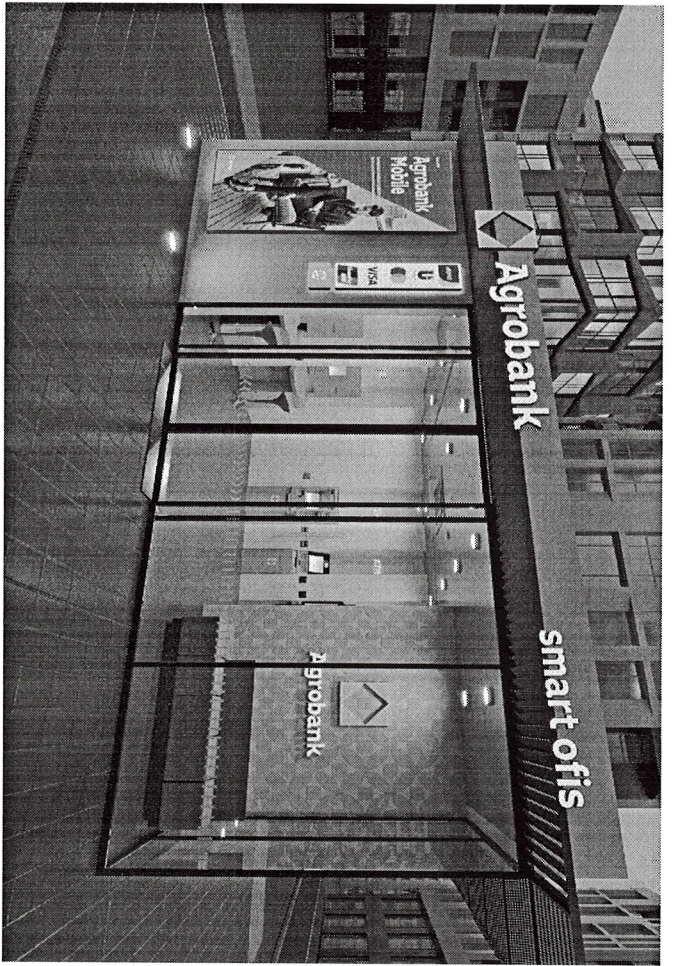

У. ПРОЕКТ ДОГОВОРА

ДОГОВОР

подряда на строительство объектов № _____

г. Ташкент _____ " _____ 20__ года

_____ в дальнейшем – «Заказчику», в лице _____ от _____ действующего на основании доверенности № _____ от _____ 20__ года, с одной стороны, и ООО « _____ » в дальнейшем – «Подрядчик», в лице директора _____, действующего на основании Устава, заключили настоящий договор подряда на строительство "под ключ" объекта «*Пилки смеобслуживания (Смарт офис)*».

1. ОПРЕДЕЛЕНИЯ

1. В настоящем договоре применяются следующие определения:

исполнительная документация - комплект рабочих чертежей на строительство объекта с надписями о соответствии этим чертежам выполненных в натуре работ или внесенными в них изменениями, сделанными лицами, ответственными за производство работ, сертификаты, технические паспорта и другие документы, удостоверяющие качество установленного оборудования и примененных при производстве работ материалов, конструкций и деталей, акты об освидетельствовании скрытых работ, акты о промежуточной приемке отдельных ответственных конструкций, акты об индивидуальных испытаниях смонтированного оборудования, журналы производства работ и другая документация, предусмотренная строительными нормами и правилами;

строительная площадка - земельный участок, переданный Заказчиком по акту Подрядчику на период выполнения всех работ в рамках настоящего договора. Границы строительной площадки объекта обозначаются ограждением или другими знаками, устанавливаемыми в соответствии с генеральным планом;

временные сооружения - временные здания и сооружения любого типа, устанавливаемые Подрядчиком на строительной площадке для выполнения работ;

скрытые работы - работы, скрываемые последующими работами и конструкциями, качество и точность которых невозможно определить после выполнения последующих работ;

разбивка договорной цены - распределение общей стоимости объекта по договору на этапы с четким определением стоимости каждого этапа и/или вида работ.

II. ПРЕДМЕТ ДОГОВОРА

2. Подрядчик обязуется в соответствии с условиями настоящего договора выполнить строительные работы, предусмотренные проектом «*Пилки смеобслуживания (Смарт офис)*» по строительству объекта "под ключ", а Заказчик обязуется создать Подрядчику необходимые условия для выполнения строительных работ, принять их и производить оплату.

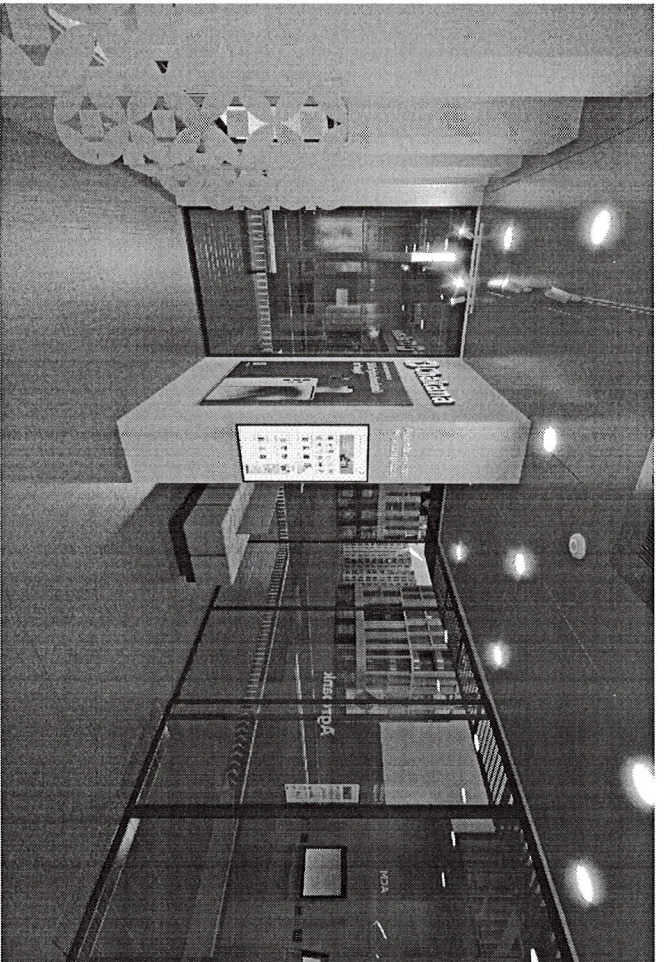

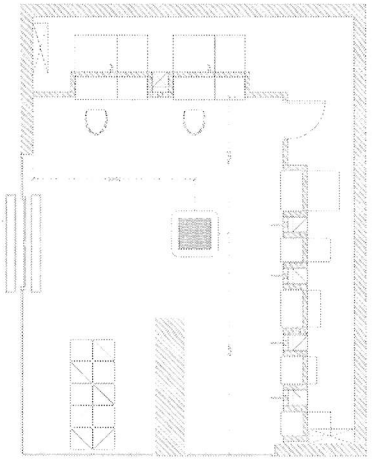

No	Nama	Chemunggi komohi
1	Tabel denoer	
2	Elek to order	
3	Area tempat to order	
4	Deera	
5	Ehik	
6	Sinkang denoer	
7	AC	

Musikula	150	ADOBANK pamer deli	3	A-3
Skala	Skala 1:100 (two of flash)			
naked eye				

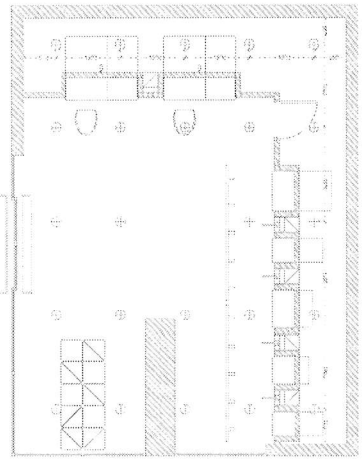

No	Nama	Chemunggi komohi
1	Tabel denoer pamer 1 + adobank	
2	Konopiler 1 + adobank	

Musikula	150	ADOBANK pamer deli	4	A-3
Skala	Skala 1:100			
naked eye				

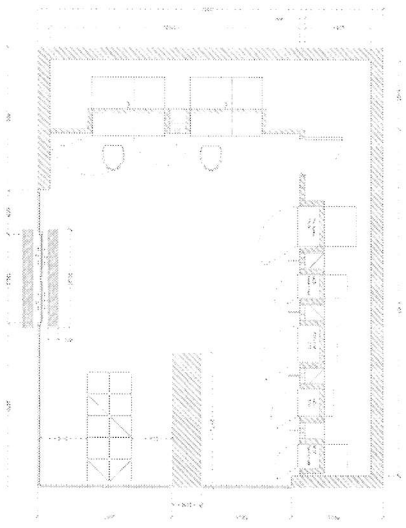

No	Nama	Chemunggi komohi
1	Tabel denoer	
2	Konopiler	
3	Area tempat to order	
4	Deera	
5	Ehik	
6	Asak pamer	

Musikula	150	ADOBANK pamer deli	1	A-3
Skala	Mebel to pamer (pamer to order)			
naked eye				

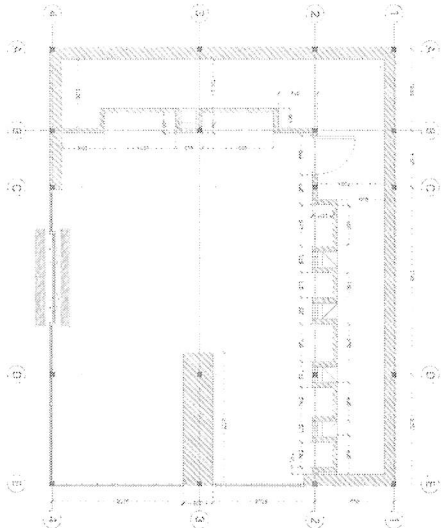

No	Nama	Chemunggi komohi
1	Tabel denoer	
2	Konopiler	
3	Area tempat to order	
4	Deera	
5	Ehik	
6	Mebel to order	

Musikula	150	ADOBANK pamer deli	2	A-3
Skala	Skala 1:100 (one of flash)			
naked eye				

ICDH
 Kudu mang nener utilitas, dan pamer, manganda mang pamer
 do kudu edilah manganda mang do kudu kudu

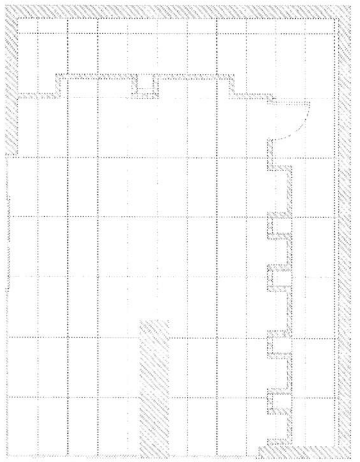

Номи	Чизидаги кормон	Ретренис	Қоплам (м/конт.)
Кейинги сўра (100%)			55

Мақсад	Ушба	Сўғиш нархи	Сўғиш нархи
150	АҚШДАК СМЕР СДЮ	7	А-3
Сиз	Рақобатда спонсорларга		
Ушба/сўғиш			naked eye

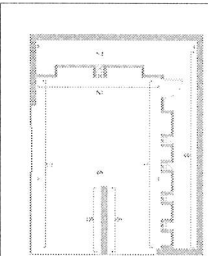
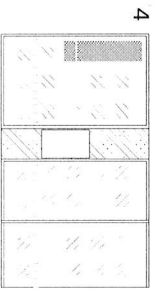
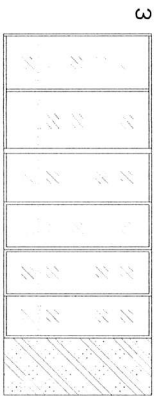
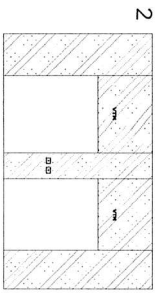
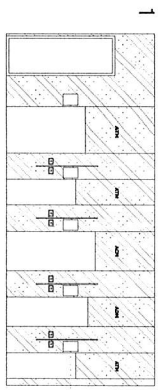

Номи	Чизидаги кормон	Ретренис	Қоплам (м/конт.)
Билу рақоб сўғиш			50
Дема			81
Демага зоҳират патери			

Мақсад	Ушба	Сўғиш нархи	Сўғиш нархи
150	АҚШДАК СМЕР СДЮ	8	А-3
Сиз	Рақобатда спонсорларга		
Ушба/сўғиш			naked eye

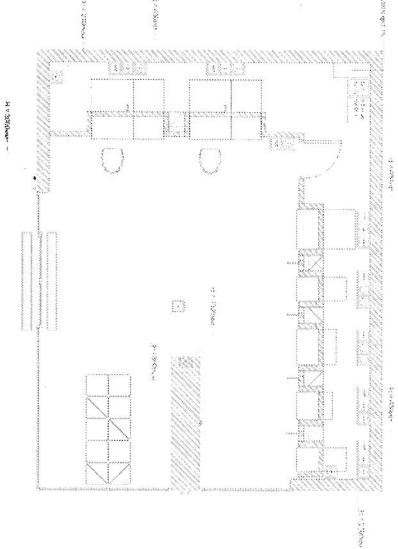

№	Номи	Чизидаги кормон
1	Билу рақобат	
2	Интернет сўғиш	
3	Билу рақобат	
4	LAN RAS	
5	Ethernet Switch	
6	Сўғиш нархи (АҚШДАК СМЕР СДЮ)	

Мақсад	Ушба	Сўғиш нархи	Сўғиш нархи
150	АҚШДАК СМЕР СДЮ	5	А-3
Сиз	Билу рақобат спонсорларга		
Ушба/сўғиш			naked eye

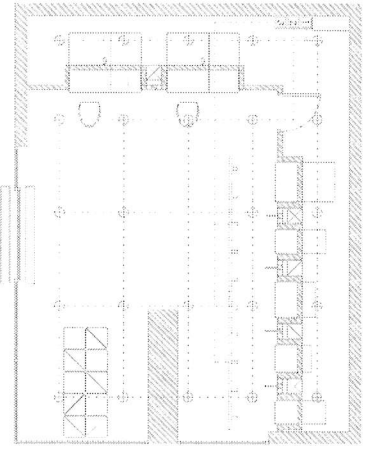

№	Номи	Чизидаги кормон
1	Билу рақобат	
2	Интернет сўғиш	
3	Билу рақобат	

Мақсад	Ушба	Сўғиш нархи	Сўғиш нархи
150	АҚШДАК СМЕР СДЮ	6	А-3
Сиз	Билу рақобат спонсорларга		
Ушба/сўғиш			naked eye

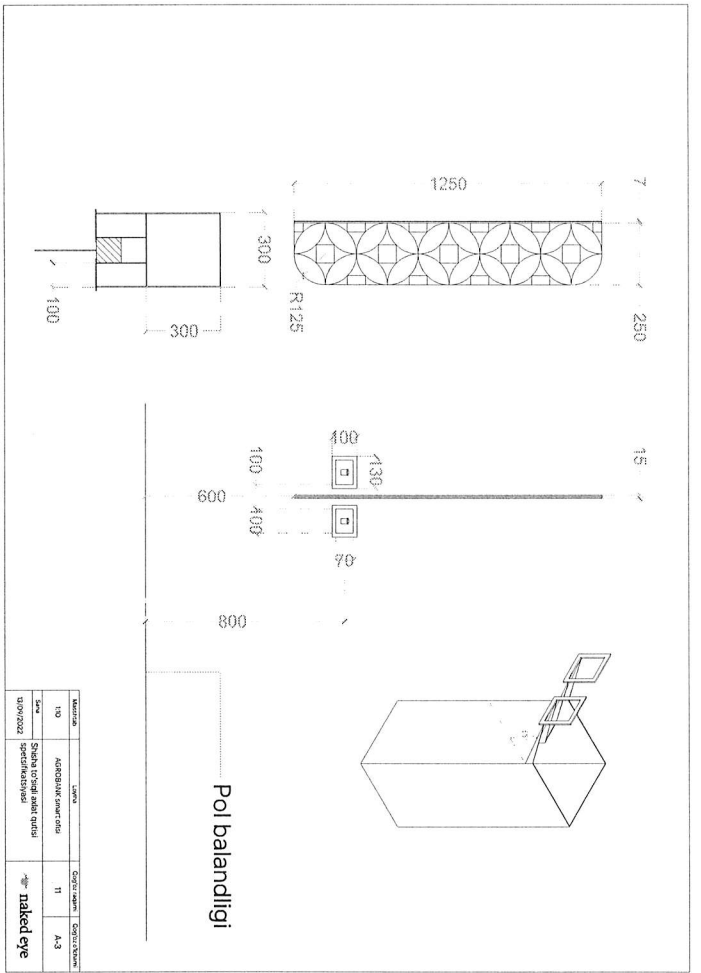

Maddesi	Uzunlu	Qoyulma	Qoyulma
130	ADIBLIK sınırlıdır	11	A-3
Sıra	Sıralı (sıra) məhdudlaşdırılmış		
30/01/2022	Speşifikaşiyası		naked eye

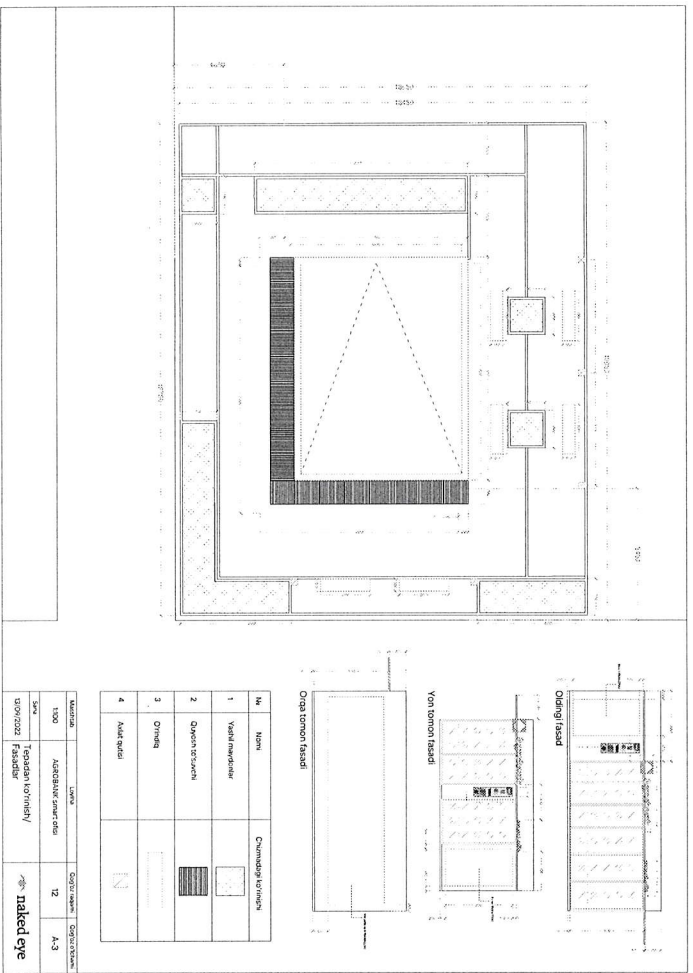

M	Adı	Qoyulma
1	Yaxşı nəzərdə	
2	Qeyri-ətraf	
3	Qırıq	
4	Adı qaldı	

Maddesi	Uzunlu	Qoyulma	Qoyulma
100	ADIBLIK sınırlıdır	12	A-3
Sıra	Sıralı (sıra) məhdudlaşdırılmış		
30/01/2022	Speşifikaşiyası		naked eye

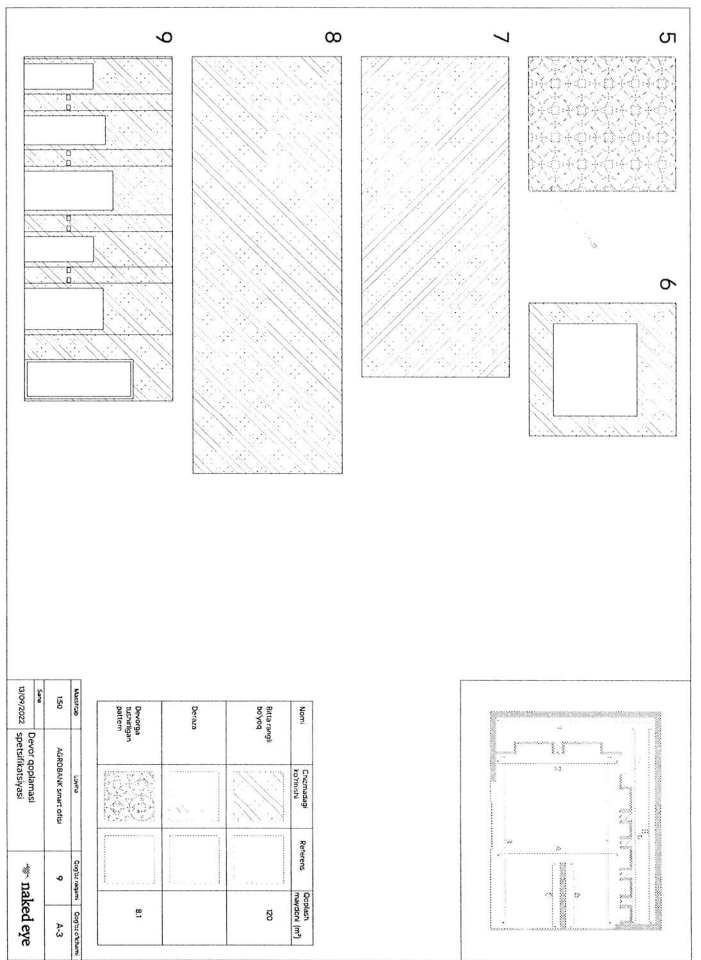

Adı	Qoyulma	Referens	Qoyulma
100	ADIBLIK sınırlıdır	10	A-3
Sıra	Sıralı (sıra) məhdudlaşdırılmış		
30/01/2022	Speşifikaşiyası		naked eye

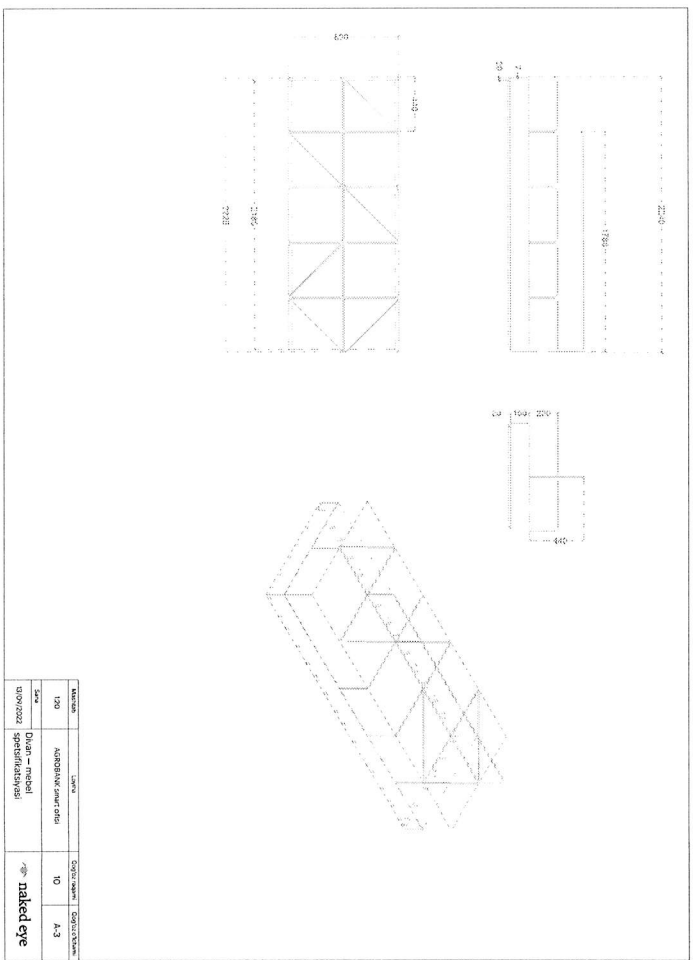

Maddesi	Uzunlu	Qoyulma	Qoyulma
130	ADIBLIK sınırlıdır	10	A-3
Sıra	Qırıq - məhdudlaşdırılmış		
30/01/2022	Speşifikaşiyası		naked eye

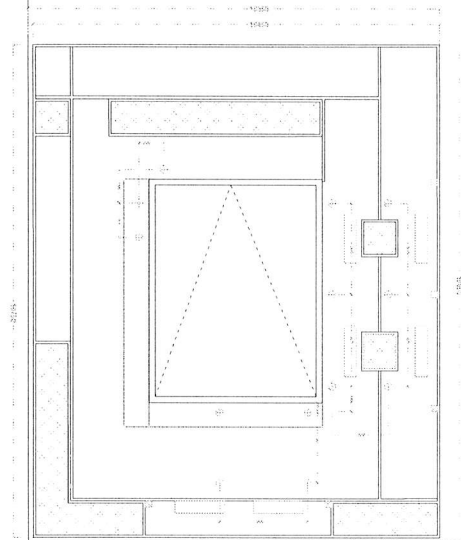

Nr	Nomi	Chavengir turi/typi
1	Da'irachambari 15' 500mm	

Ma'lumot	Lavna	Qo'riq nomi	Qo'riq turi/typi
100	ADOBILANK simar-dali	15	A-3
taxt	Tadqiq qo'riqish ishtiroki		
uzunozzi	qiyamshuri ehtosi		

⊗ naked eye

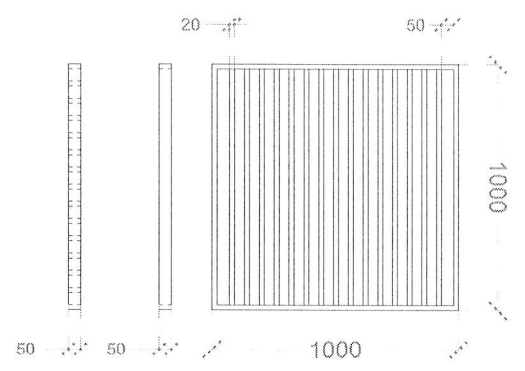

Ma'lumot	Lavna	Qo'riq nomi	Qo'riq turi/typi
110	ADOBILANK simar-dali	13	A-3
taxt	Moduliy qo'riqish ishtiroki		
uzunozzi	qiyamshuri ehtosi		

⊗ naked eye

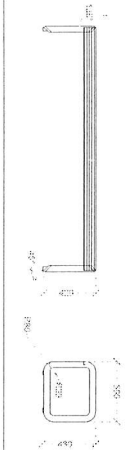
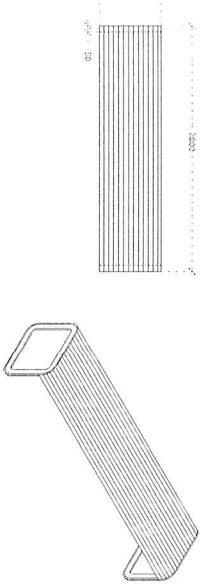
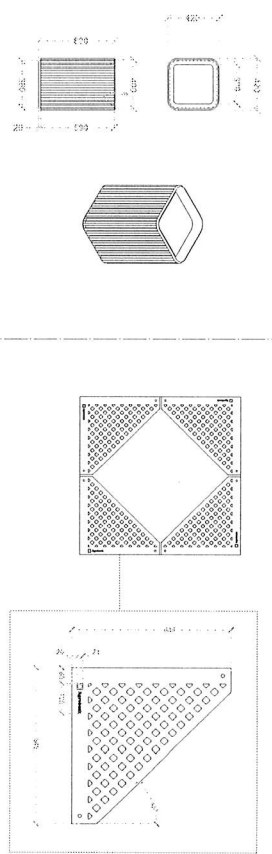

Ma'lumot	Lavna	Qo'riq nomi	Qo'riq turi/typi
120	ADOBILANK simar-dali	14	A-3
taxt	Yirik qo'riqish ishtiroki		
uzunozzi	qiyamshuri ehtosi		

⊗ naked eye