

TASDIQLAYMAN:

Boshqaruvchi raisining 1-o`rinbosari



«Uz-Tong Xong Ko» QK

Hong S.J.
(F.I.O)

09 2022y.

Avtomobil o`rindiqlarini yig`ish jarayonida
foydalaniladigan butlovchi qismlarni sotib olish bo`yicha

TEXNIK SHARTI

«Uz Tong Xong Ko» QK extiyojlari uchun

Andijon 2022 yil

MUNDARIJA:

| Bo`lim / bo`linma | Nomi | bet. |
|--------------------------|---|-------------|
| 1. BO`LIM | UMUMIY MA`LUMOTLAR | 3 |
| 1.1 BOLINMA | Nomi | 3 |
| 1.2 BOLINMA | Tovarlarni sotib olishning sababi va maqsadi | 3 |
| 1.3 BOLINMA | Tovar holati haqida haqida | 3 |
| 1.4 BOLINMA | Yaratish bosqishlari / ishlab chiqarish | 3 |
| 1.5 BOLINMA | Yaratish uchun hujjatlar / ishlab chiqarish | 3 |
| 2. BO`LIM | Qo`llanilishi | 3 |
| 3. BO`LIM | Texnik talablar | 3 |
| 3.1 BOLINMA | Asosiy texnik talablar | 3 |
| 3.2 BOLINMA | Butlovchi qismlarni xom-ashyosiga bo`lgan talablar | 3 |
| 3.3 BOLINMA | Belgilash (markirovka) ga bo`lgan talablar | 3 |
| 4. BO`LIM | Topshirish va qabul qilish qoidalariga bo`lgan talablar | 4 |
| 4.1 BOLINMA | Topshirish – qabul qilish tartibi | 4 |
| 5. BO`LIM | Transportda toshish talablari | 4 |
| 6. BO`LIM | Saqlashga bo`lgan talablar | 4 |
| 7. BO`LIM | Ishlab chiqarish hajmiga bo`lgan talablar hamda kafolat muddati | 4 |
| 8. BO`LIM | Ekalogiya talablari | 5 |
| 9. BO`LIM | Havfsizlik talablari | 5 |
| 10. BO`LIM | Sifat talablari | 5 |
| 11. BO`LIM | Qo`shimcha talablar | 5 |
| 12. BO`LIM | Yetkazib berish joyi, muddati va miqdoriga bo`lgan talablar | 6 |
| 13. BO`LIM | Ilovalar ro`yxatiTovar | 6 |

1. BO`LIM. UMUMIY MA`LUMOTLAR

| |
|---|
| 1.1. bo`linma. Nomi |
| Avtomobil o`rindiqlarini yig`ish jarayonida foydalaniladigan butlovchi qismlarni (to`liq ro`yxati ilova qilinadi) sotib olish |
| 1.2 bo`linma. Tovarlarini sotib olishning sababi va maqsadi |
| Avtomobil o`rindiqlarini yig`ish jarayonida foydalaniladigan butlovchi qismlarini sotib olish bo`yicha uchun shartnoma tuzish |
| 1.3 bo`linma. Tovar holati haqida haqida |
| Butlovchi qismlar yangi, tashqi zarar yetmagan, holda bo`lishi shart |
| 1.4 bo`linma. Yaratish bosqishlari / ishlab chiqarish |
| Butlovchi qismlar dizayni "Uzavtomotors" AJ tomonidan ishlab chiqilgan. |
| 1.5 bo`linma. Yaratish uchun hujjatlar / ishlab chiqarish |
| Barcha ma`lumotlar (xom-ashyo, o`lchamlar) chizma asosida aniqlanadi, va o`zgartirishlar kiritish mumkin emas. |

2. BO`LIM. QO`LLANILISHI

Butlovchi qismlar avtomobil o`rindiqlarini yig`ishda foydalaniladi.

3. BO`LIM. TEXNIK TALABLAR

| | |
|---|---|
| 3.1 bo`linma. Asosiy texnik talablar | |
| Yetkazib beruvchi mahsulotni chizma asosida sifatli yetkazib berishga kafolat berishi shart. Xom-ashyo hamda konstruktiv o`zgartirish kiritilishiga yo`l qoyilmaydi. | |
| 3.2 bo`linma. Butlovchi qismlarni xom-ashyosiga bo`lgan talablar | |
| Sotib olinayo`tgan xom-ashyolar chizmada ko`rsatilgan turidan bo`lishi shart | |
| 3.3 bo`linma. Belgilash (markirovka) ga bo`lgan talablar | |
| Yetkazib berishdan oldin mahsulot maxsus qadoqda, qabul qiluvchi bilan kelishilgan idishlarda, bo`lishi shart. Qadoq mahsulotning sifatini, saqlanishini hamda transportda tashishda barcha tashqi ta`sir qiluvchi nuqsonlardan saqlashi shart. Yetkazib berilayotgan mahsulotga yorliq yopishtirilishi va yorliqda quyidagi ma`lumotlar yozilgan bo`lishi shart: | |
| <ul style="list-style-type: none"> - Avtomobil turi - Butlovchi qism nomi - Butlovchi qism soni | <ul style="list-style-type: none"> - buyurtma raqami - yetkazib berish manzili - qadoqlash vaqti |

4. BO`LIM. TOPSHIRISH VA QABUL QILISH QOIDALARIGA BO`LGAN TALABLAR

4.1 bo`linma. Topshirish – qabul qilish tartibi

Mahsulot qabul qilishda avvalo sifatini buyurtmachining “kirish tekshiruvi” joyida tekshiriladi. Yetkazib beruvchi mahsulotni sifatiga, chizma talablariga mosligiga, o`lchash usullari standartlarga mosligiga kafolat beradi. Bir tomonlama xom-ashyolarga hamda konstruksiyasiga o`zgartirish kiritilishiga yo`l qo`yilmaydi. Mahsulot soni buyurtmada ko`rsatilgan soniga mos bo`lishi kerak. Qabul qilish jarayonida sifat nazorati yetkazib beruvchi tomonidan tayinlangan shaxs ishtirokida bo`lib o`tadi.

Nazorat vaqtida mahsulotning soni yoki sifati yuzasidan kamchiliklar aniqlansa, tarasiz yoki qadoqsiz kelishi ro`y bersa, bundan tashqari boshqa kamchiliklar aniqlansa qaytarish dalolatnomasi tuziladi. Ushbu dalolatnoma asosida yetkazib beruvchi barcha mahsulotlarni sifatli va kamchiliklar to`g`irlangan holda 3 ish kunida almashtirib berishi shart.

5-BO'LIM. TRANSPORT TALABLARI

Butlovchi qismlari barcha transport vositalarida, ushbu transport turi uchun amaldagi yuklarni tashish qoidalariga muvofiq yopiq transport vositalarida tashiladi. Iqlim omillarining ta'siri bo'yicha tashish shartlari - GOST 15150 bo'yicha 5-shart.

6-BO'LIM - SAQLASH TALABLARI

Saqlash shartlari GOST 15150 bo'yicha saqlash guruhiga mos kelishi kerak

7-BO'LIM. HAJM VA/YOKI MUDDAT KAFOLATGA TALABLAR

Buyurtma hajmi “GM Uzbekistan” AJ QKning ishlab chiqarish rejasi asosida “Uz-Tong Hong Ko” AJ QKning joriy yilgi biznes-rejasiga muvofiq belgilanadi. (2-ilova) “GM Uzbekistan” AJning ishlab chiqarish rejasini o`zgartirishda tomonlarning kelishuviga ko`ra buyurtma hajmini o`zgartirishga yo`l qo`yiladi.

Kafolat muddati - foydalanish boshlangan kundan boshlab 12 oy. Ishlab chiqaruvchi kafolat muddati davomida iste'molchi tomonidan aniqlangan qismlarining nuqsonli qismlarini ta'mirlash yoki almashtirishni ta'minlash majburiyatini oladi.

8-BO'LIM. ATROF-MUHITNI MUHOFAZA QILISH TALABLARI

Butlovchi qismlari uchun komponentlar ishlab chiqarish havoni ifloslantiruvchi zararli va xavfli moddalar manbai emas, shuningdek, ishlab chiqarish, sinovdan o'tkazish, tashish, saqlash va ishlatish paytida xavf tug'dirmaydi. Komponentlarni qismlari inert komponentlardan tayyorlanadi va shuning uchun atrof-muhitga zararli ta'sir ko'rsatmaydi.

9-BO'LIM - XAVFSIZLIK TALABLARI

Ishlab chiqarish, sinovdan o'tkazish va tashish jarayonida GOST 12.3.002, 12.3.004, 12.3.009, 12.3.030, 12.1.005 talablariga rioya qilish kerak. GOST 12.1.004 bo'yicha yong'in xavfsizligi talablari. ishlab chiqarish binolari GOST 12.4.021 ga muvofiq umumiy ta'minot va egzoz va mahalliy shamollatish bilan jihozlangan bo'lishi kerak. Ishlab chiqarishdagi ishchilar GOST 12.4.011 talablariga muvofiq shaxsiy himoya vositalari bilan ta'minlanishi kerak. Yuklash va tushirish operatsiyalari GOST 12.3.009 ga muvofiq amalga oshirilishi kerak.

10-BO'LIM. SIFATGA TALABLAR

Buyurtmachi tegishli sifat darajasini saqlab turish va butlovchi qismlarni ishlab chiqarishning texnologik jarayoniga muvofiqligini nazorat qilish uchun Yetkazib beruvchining ishlab chiqarish maydonchalarida butlovchi qismlarni ishlab chiqarishda ishlab chiqarish va texnologik jarayonlarni tekshirish huquqiga ega. uning huzurida.

11-BO'LIM. BOSHQA TALABLAR

- • Materialni sotib olish uchun yetarli aylanma mablag'ga ega bo'lishi kerak. (oylik yetkazib berish hajmidan kam bo'lmagan).
- • Sertifikatlarga ega bo'lish: ISO 9001, GM BIQS yoki yuqoridagi sertifikatlar talablarini imkon qadar tezroq amalga oshirishga tayyorligini bildirish.
- • Uskunaga ega bo'lishi: shtamplanuvchi qismlarni ishlab chiqarish uchun uskunalar, (oylik hajmda ishlab chiqarishga mos keladigan miqdor va quvvatda)
- • O'z ixtiyorida tayyor mahsulotlarni sexlar/omborlar va boshqalar o'rtasida tashish uchun mahsulotlarni yetkazib berish uchun yopiq yuk tashish transportiga ega bo'lishi kerak.
- Materiallar va tayyor mahsulotlarni saqlash uchun omborga ega bo'lishi kerak.

12-BO'LIM. Yetkazib berish miqdori, tarkibi, joyi va sanasi (chastotasi)ga qo'yiladigan TALABLAR

Yetkazib berish shartlari: JIT (Just In Time) yoki QK "Uz-Tong Hong Co" AJ "Ta'minot" bo'limi bilan kelishilgan yetkazib berish jadvali bo'yicha yoki "Buyurtma ro'yxati" bo'yicha, Avtomobil yo'li bilan, mijoz manziliga. : 170132, Andijon sh. Sanoat, 4 "a";

13-BO'LIM. ILOVALAR RO'YXATI

| No | Ilova nomi | Sahifa raqami/varaqlar soni |
|----|--|-----------------------------|
| 1 | 1-ilova Qo'shimcha ma'lumotlarga ega komponentlar ro'yxati | 1 |
| 2 | 2-ilova QK "Uz-Tong Hong Co." AJ biznes-rejasi. | 1 |

Tayo'rladi:

M. Bekzod 

Kelishildi:

Bozorga 

АНКЕТА КОМПЛЕКСНОЙ ПРОВЕРКИ (DDQ)

Акционерное общество «Узавтосаноат» (далее «Общество») серьезно относится к законам о противодействии коррупции, противодействии легализации доходов, полученных преступным путем, и экономических санкциях и требуют от потенциальных деловых партнеров предоставление определенной информации до заключения какого-либо соглашения с целью обеспечения соблюдения Кодекса поведения сотрудников Общества и Руководства по комплаенсу.

Пожалуйста, заполните эту анкету как можно более полно и точно. Если вопрос не относится к вам или если вы не знаете или не можете предоставить ответ, пожалуйста, укажите это в своем ответе с обязательным указанием краткого объяснения. Неполные или неопределенные ответы могут потребовать последующие процедуры и будут задерживать процесс заключения контракта. Общество может запросить дополнительную информацию, если это необходимо. Если какой-либо из ваших ответов изменится в течение срока действия договора с вами, вы должны немедленно уведомить об этом Общество.

Пожалуйста, заполните следующее:

| ОБЩАЯ ИНФОРМАЦИЯ | | |
|------------------|--|--|
| 1 | Полное юридическое наименование Вашей организации | |
| 2 | Идентификационный номер налогоплательщика (ИНН) | |
| 3 | Преыдущие наименования вашей организации, если имеется | |
| 4 | Юридический адрес | |
| 5 | Адрес фактического местонахождения, если не совпадает с юридическим адресом | |
| 6 | Страна, где зарегистрирована Ваша организация | |
| 7 | Дата государственной регистрации / постановки на учет | |
| 8 | Номер телефона, адрес электронной почты и веб-сайт | |
| 9 | Банковские реквизиты (номер расчетного счета, банк, адрес, код банка и иные необходимые данные) | |
| 10 | Основные направления бизнеса (согласно уставу/патенту и фактические), включая Общества, которые вы представляете, или продукты, которые вы распространяете, ОКЭД | |
| 11 | Сколько лет вы осуществляете деятельность по этим направлениям бизнеса | |

| | | |
|----|---|--|
| 12 | Количество сотрудников, если таковые имеются | |
| 13 | Кратко опишите свой опыт и квалификацию для предлагаемого сотрудничества, и любое предыдущее сотрудничество с Обществом | |

ИНФОРМАЦИЯ ОБ ОРГАНИЗАЦИИ, УЧРЕДИТЕЛЯХ, РАБОТНИКАХ

1. Пожалуйста, предоставьте:

a. Ваш устав, учредительный договор (если имеется), свидетельство о государственной регистрации.

Прилагается

b. Копия действительного паспорта или другого документа, удостоверяющего личность вашего генерального директора / президента / управляющего партнера или любого другого лица, которое подпишет договор с Обществом от вашего имени.

Прилагается

2. Просьба указать в течение последних 3 (трех) лет основных должностных лиц Вашей организации, включая (a) генерального директора/президента/ управляющего партнера и, если применимо: (b) финансового директора; (c) главного бухгалтера; (d) руководителя подразделения по комплаенсу; и (д) членов наблюдательного совета или равных им.

| Должность | Имя | Гражданство | Год |
|-----------|-----|-------------|-----|
| | | | |
| | | | |
| | | | |
| | | | |
| | | | |
| | | | |
| | | | |

3. Являются ли кто-либо из ваших директоров, должностных лиц, членов, акционеров или конечных бенефициарных владельцев (или любых близких родственников таких лиц, т.е. родители, супруг (а), дети или родной (ая) брат/сестра) работниками Общества?

Да Нет

Если «да», просьба сообщить подробности:

4. Укажите наименования компаний, в которых вы владеете более 20% акций, капитала, прибыли или прав голоса и каковы ваши отношения с этой Обществом:

КОММЕРЧЕСКАЯ ИНФОРМАЦИЯ

5. Какие продукты или услуги в целом предоставляет Ваша организация?

Предоставьте контактную информацию минимум 3 (трех) лиц, которые могут Вас рекомендовать:

Рекомендатель #1

ФИО: _____

Организация: _____

Должность: _____

Контактная информация: _____

Рекомендатель #2

ФИО: _____

Организация: _____

Должность: _____

Контактная информация: _____

Рекомендатель #3

ФИО: _____

Организация: _____

Должность: _____

Контактная информация: _____

СОБЛЮДЕНИЕ ЗАКОНОДАТЕЛЬСТВА

Справочно: Ответы на все разделы ниже должны относиться к вам (независимо от того, ведет ли Общество / организация или лицо, этот бизнес) и каждой Обществу в вашей группе компаний, если таковые имеются.

6. В течение последних 10 лет вы или ваши должностные лица, директора, члены органов управления, акционеры или конечные бенефициарные владельцы (если применимо) были: (1) предметом любых утверждений, следственных действий или принудительных мер, касающихся мошенничества, взяточничества или коррупции, легализации доходов, полученных преступным путем, экономических санкции, экспортного контроля или других действий, связанных с вашей деловой практикой; или (2) лишены права заниматься определенным видом деятельности?

Да Нет

Если «да», пожалуйста, объясните, указав подробности действий и результатов и приложив соответствующие документы:

7. Является ли любое лицо, определенное в разделе «**ИНФОРМАЦИЯ ОБ ОРГАНИЗАЦИИ, УЧРЕДИТЕЛЯХ, РАБОТНИКАХ**» выше (и любые их близкие родственники):

Действующими или бывшими Государственными служащими (включая близких родственников как это определено выше)

Да Нет

Имеете ли вы возможность (формально или неформально, прямо или косвенно) оказывать влияние на принятие решения любым Государственным служащим?

Да Нет

Если ответ на любой из вышеперечисленных вопросов «да», пожалуйста, предоставьте подробную информацию, включая имя соответствующего лица, и полное имя государственного органа, Общества и описание официальных обязанностей лица:

8. Были ли проведены любые платежи или переданы какие-либо ценности (независимо от значения суммы), а также разрешено, обещано или предложено ли это вами, или от вашего имени напрямую или через любого контрагента Государственному служащему с целью прямо или косвенно для:

Получения или сохранения бизнеса?

Да Нет

Ускорения или обеспечения выполнения обычных правительственных действий со стороны такого государственного служащего (например, содействовать ускорению рассмотрению любого заявления на получение разрешения или лицензии)

Да Нет

Получения разрешений или лицензий, или любых благоприятных действий, в том числе в отношении экологических, налоговых и / или таможенных вопросов?

Да Нет

Если ответ на любой из вышеперечисленных вопросов «да», опишите подробности.

ИСПОЛЬЗОВАНИЕ СУБПОДРЯДЧИКОВ ИЛИ СУБАГЕНТОВ

9. Собираетесь ли вы использовать каких-либо субподрядчиков или субагентов для работы, выполняемой для Общества?

Да Нет

Если «да», пожалуйста, предоставьте следующую информацию относительно субподрядчика (ов) или субагента (ов):

- Имя, адрес и место регистрации (если это юридическое лицо) или гражданство (если это физическое лицо);
- Полное описание работы, которая будет выполнена;
- Структура собственности, если корпоративная организация, т.е. процентные доли или права голоса, а также данные любого конечного бенефициарного владельца, как определено ранее в этой Анкете;
- имеют ли субподрядчики или субагенты какие-либо отношения с Государственными служащими;
- Степень due diligence, который вы выполняли на субподрядчиках или субагентах; а также
- Полная информация о любых отношениях, которые субподрядчики или субагенты имеют с Обществом или любым директором, должностным лицом или сотрудником Общества.

Справочно:

Данная форма предоставляется, потому что Вы/Ваша организация, находится на рассмотрении по предмету вступления в деловые отношения с Обществом. Предоставление данной формы в Общество является только одним этапом в процессе рассмотрения, и это предоставление не является подтверждением существования деловых отношений между Обществом и Вами/Вашей организацией.

Предоставленная Вами в данной форме информация будет использоваться Обществом в целях соблюдения антикоррупционных законов Республики Узбекистан. Вопросы построены так, чтобы получить только ту информацию, которая имеет отношение к соблюдению Обществом законодательства Республики Узбекистан. Дополнительную информацию о Вас/Вашей организации Общество получит у рекомендателей и других сторон, указанных в Ваших ответах, и будет использовать эту информацию для целей, описанных выше. Информация, полученная через данный вопросник, от Ваших рекомендателей и других сторон, не будет использоваться, передаваться или обрабатываться для каких-либо иных целей.

Информация, полученная через данный вопросник, может быть передана сотрудникам или привлеченным юридическим фирмам Общества для обработки информации. Общество будет хранить эту информацию до тех пор, пока это будет необходимо в связи с целями, описанными выше, в соответствии с политикой и процедурами Общества.

Вы можете иметь право на доступ к касающейся Вас информации или, в случае ее неправильности, на изменение или удаление касающейся Вас информации, которая содержится у Общества. Заполнение вопросника DDQ является добровольным; однако незаполнение DDQ может отрицательно повлиять на решение Общества вести с Вами дела. Если у вас имеются какие-либо вопросы или сомнения по поводу вышесказанного, проконсультируйтесь с контактным лицом Общества.

В случае предоставления вами ложной информации Общество оставляет за собой право прекратить всякие формы сотрудничества в одностороннем порядке без объяснения причин.

Настоящим подтверждаю, что ответы, данные мной в настоящей Анкете, являются достоверными, полными и точными.

ФИО

Название организации

Подпись

Должность

Дата

Печать (если имеется)

4

3

2

1

D

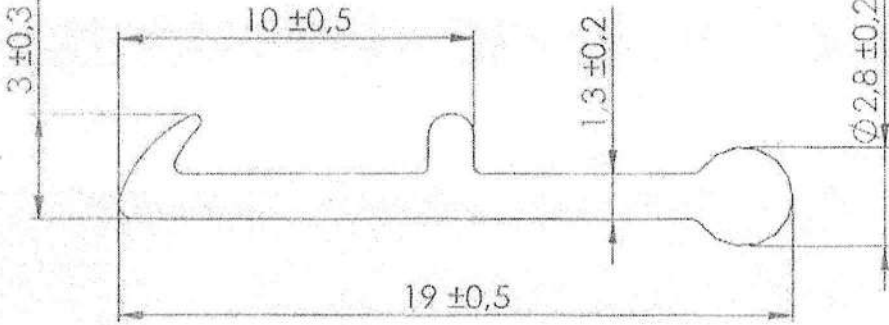

C

B



A-A (1:1)

A

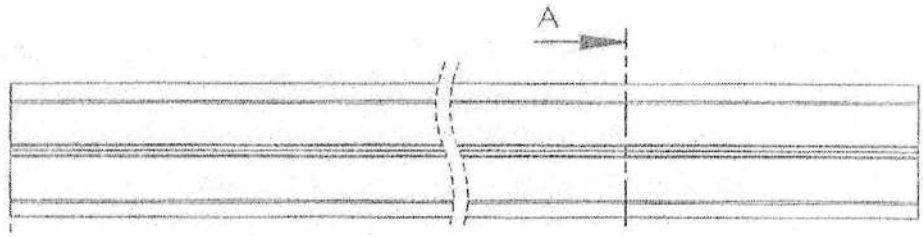

4 3 2 1

D

C

B

A

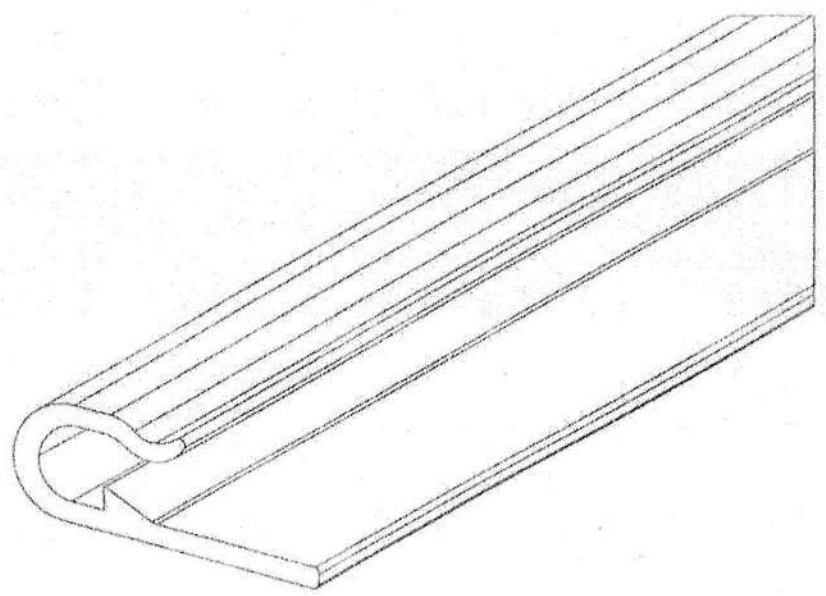
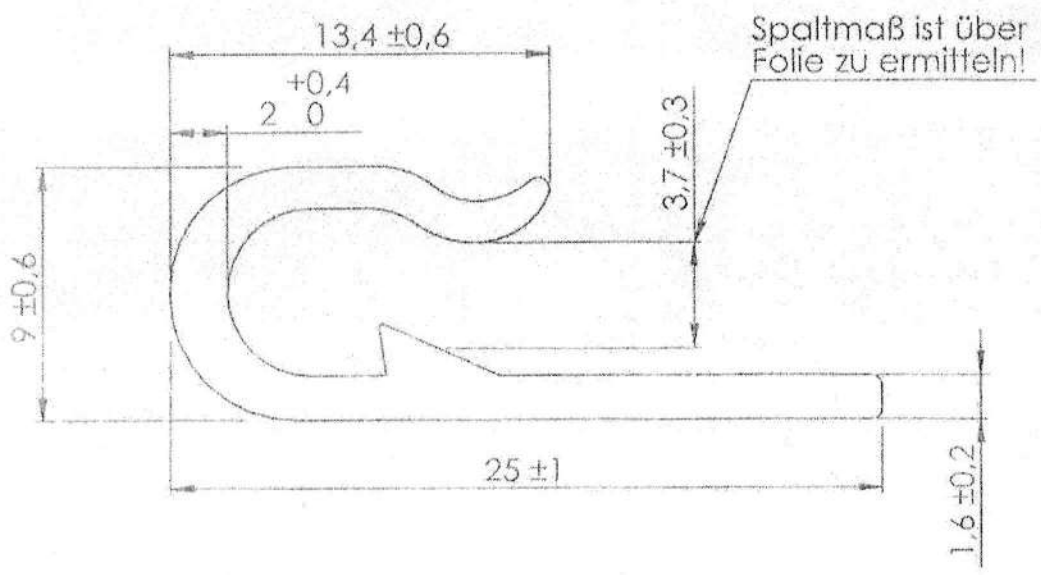

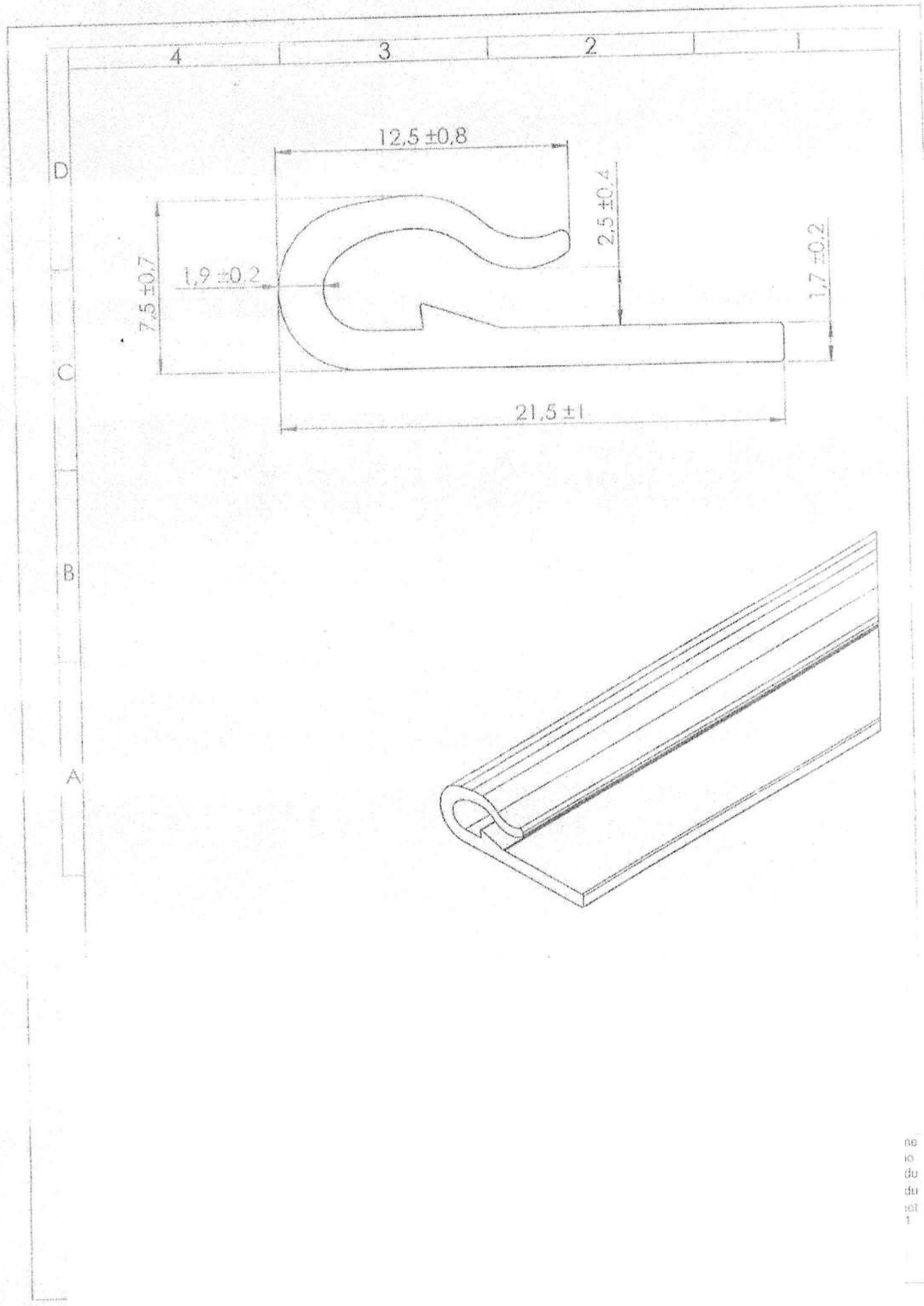

no
to
du
du
rel
1

4

3

2

D

$1,3 \pm 0,2$

$16,5 \pm 0,5$

$3 \pm 0,3$

C

B

A

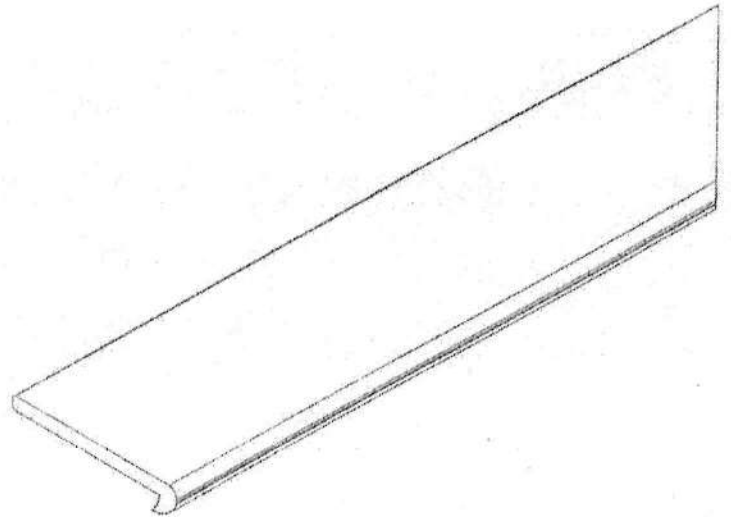

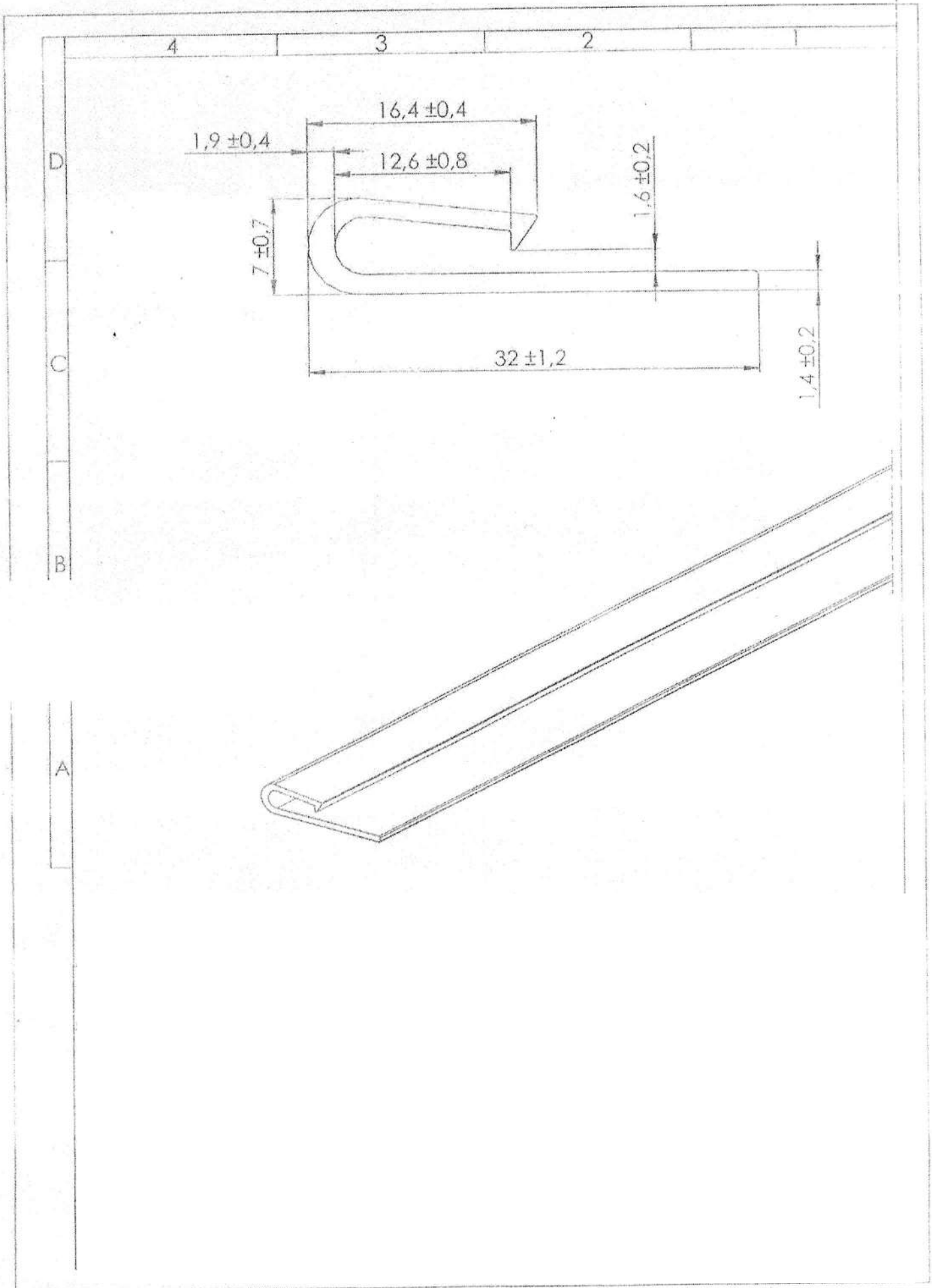

④

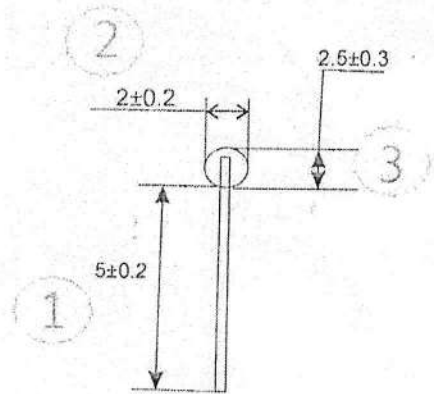
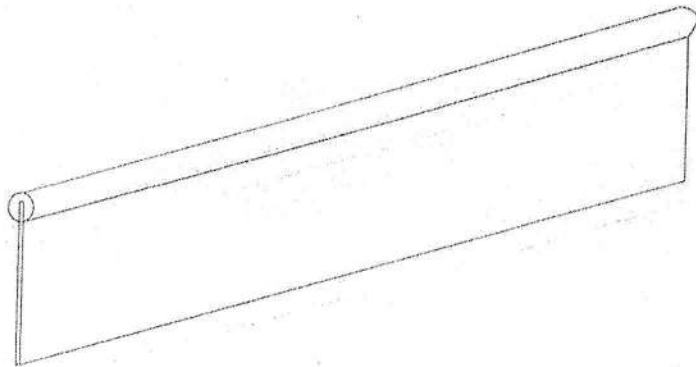
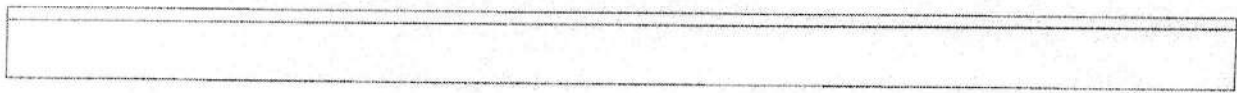

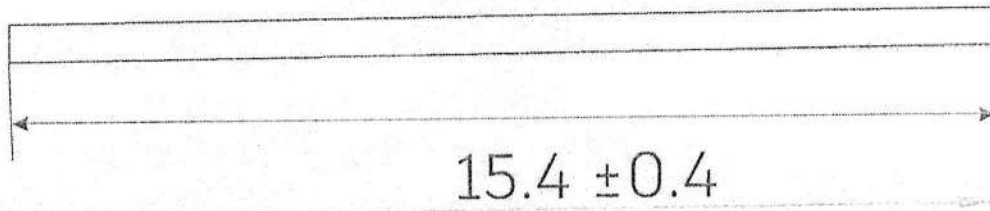

15.4 ± 0.4

3 ± 0.2

②

③

