



O'ZBEKISTON RESPUBLIKASI QURILISH VAZIRLIGI
«SHAHARSOZLIK HUJJATLARI EKSPERTIZASI»
DAVLAT UNITAR KORXONASI

Наманган вилояти

Namangan viloyati 160100, Namangan shahri, A.Temur ko'chasi, 105-uy, Tel. (69)-233-02-50, E-mail:
namexpert@umail.uz www.mc.uz www.mc.uz

Holati: Ijobiy

Direktor: Isakdjanov Avazbek Ismondjonovich

Sana:30-08-2022 yil



Yig'ma ekspert xulosasi № 59254

Obyekt nomi «Yengil konstruksiyali issiqxona qurish»

Buyurtmachi - Mahallabay ishlash va tadbirkorlikni rivojlantirish agentligi
Namangan viloyati hududiy boshqarmasi

Bosh loyihachi - "ASAD-PROEKT" MCHJ

Litsenziya AL-000212 16.07.2019 yilda O'zbekiston Respublikasi Qurilish
vazirligi tomonidan berilgan

Moliyalashtirish manbai - Budget

Bosh pudratchi - Tanlov asosida

Qurilish turi Yangi qurilish

Murojaat raqami: № 56652

1. Loyihalash uchun asos

1.1. O'zbekiston Respublikasi Vazirlar Mahkamasining 11.05.2022 yildagi 252-sonli qarori.

1.2. Buyurtmachi tomonidan tasdiqlangan loyiha topshirig'i.

1.3. Namangan viloyat Qurilish bosh boshqarmasi tomonidan berilgan 16.08.2022 yildagi 01/03-1373-sonli
ARTsiz loyihalash uchun rozilik xati.

1.4. Loyiha va tadqiqot ishlari uchun tuzilgan 18.08.2022 yildagi 18/08-sonli shartnoma.

2. Ekspertiza uchun taqdim etilgan materiallar

2.1. "Ishchi loyiha"ni ishlab chiqish bosqichidagi loyiha hujjatlari:

- Umumiy tushuntirish yozuvi.

- Issiqxona. Arxitektura va qurilish qismi.

- Smeta hujjatlari.

3. Loyiha yechimlarining qisqacha mazmuni

3.1. Loyihaning asosiy yechimlari.

Issiqxona - metall konstruksiyalardan, to'g'ri to'rtburchak shaklni tashkil etib, "A-J" va "1-5" o'qlari bo'yicha

12,0mx8,0m o'lchamda, issiqxona balandligi - 3,6m.

Konstruktiv yechimi.

Poydevor - alohida yaxlit quyma temir-betondan, beton markasi V7.5.

Ustunlar va progonlar - 50x30x3mm.li metall profildan.

Tomyopma - metall ferma.

Tom - polietilen plenka.

Eshik va derazalar - metall ramka asosida polietilen plenka.

4. Loyihalanayotgan ob'ektning muhandislik ta'minoti:

5. Loyihani kelishilganligi to'g'risida hujjatlar.

6. Ekspertiza natijalari.

Belgilansinki, ekspertiza tomonidan ko'p marta qo'llaniladigan issiqxonaning konstruktiv va smeta qismi ko'rib chiqildi. Loyihani ma'lum bir hududga qurilishi muhandislik-geologiya sharoitlari asosida bajarilishi kerak.

6.1. Ekspertiza jarayonida mutaxassislarning izohlariga muvofiq loyiha hujjatlariga quyidagi asosiy tuzatishlar va qo'shimchalar kiritildi:

6.1.1. Umumiy ma'lumotlar varag'i - o'zgartirildi.

6.1.2. Metall konstruksiyalarni korroziyaga qarshi chora tadbirlari - ko'zda tutildi.

6.1.3. Ishchi loyixada metall konstruksiyalar (ustunlar va fermalar) ni bikrligini mustahkamlovchi svyazlar (gorizontal va vertikal) - ko'zda tutildi.

6.1.4. Metall konstruksiyalarni bir-biriga bog'lanish tugunlari - ko'rsatildi.

6.1.5. Poydevorga korroziya qarshi himoya tadbirlari - ko'zda tutildi.

6.1.6. Umumiy tushuntirish yozuvi - taqdim etildi.

6.2. Ekspertiza natijalariga ko'ra buyurtmachining boshqa xarajatlarisiz va qo'shimcha qiymat solig'i (QQS) bilan loyiha qiymati **9085,567 ming so'm** qilib belgilandi. Xususan:

Qurilish-montaj ishlari:	7900,493	ming so'm
QQS:	1185,074	ming so'm
- Bundan tashqari		
Buyurtmachining boshqa xarajatlari:	1935,0	ming so'm

6.3. Yakuniy xarajat buyurtmachi va pudratchi tomonidan qurilish tugagandan so'ng nazorat o'lchovi natijalari asosida aniqlanadi.

6.4. Buyurtmachi loyiha hujjatlarini tasdiqlashdan oldin belgilangan tartibda barcha manfaatdor vakolatli organlar bilan kelishishi lozim.

6.5. Ekspertizadan o'tkazish uchun taqdim etilgan loyiha hujjatlarining to'liqligi, ma'lumotlarning ishonchiligi yuzasidan buyurtmachi va qabul qilingan loyiha yechimlari yuzasidan ishlab chiquvchi javobgar hisoblanadi.

7. Xulosalar.

7.1. Ekspertiza natijalarini hisobga olgan holda "Yengil konstruksiyali issiqxona qurish" ishchi loyihasi kelgusida ko'rib chiqish va tasdiqlashga tavsiya etiladi.

Bosh mutaxassis: MIRZAYEVA MUYASSARXON QODIRJONOVNA

РЕСПУБЛИКА УЗБЕКИСТАН

НАМАНГАНСКАЯ ОБЛАСТЬ ГОРОД НАМАНГАН

ООО

"ASAD PROEKT"

РЕКОМЕНДУЕМАЯ СТАРТОВАЯ СТОИМОСТЬ

НАМАНГАН ВИЛОЯТИ ХУДУДИ БУЙИЧА GREAD KOMПЛЕКС МЧЖ
ТОМОНИДАН АХОЛИГА 1 СОТИХЛИ ИХЧАМ ЕНГИЛ КОНСТРУКЦИЯЛИ
ИССИКХОНА КУРИШ

ЗАКАЗЧИК:

ЧАСТЬ ПРОЕКТА СМЕТНАЯ ЧАСТЬ

КНИГА

ТОМ

ШИФР

ЧАСТЬ

АРХИВ

Директор

А.ХОДЖАЕВ

ГИП

А.ХОДЖАЕВ

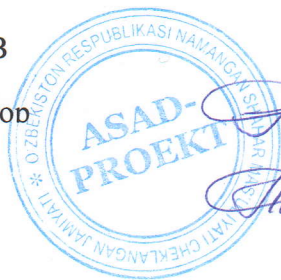

A. Xodjaev
A. Xodjaev

г.Наманган-2022 г.

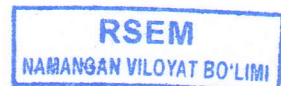

ПОЯСНИТЕЛЬНАЯ ЗАПИСКА

ОПРЕДЕЛЕНИЕ РЕКОМЕНУЕМОЙ СТАРТОВОЙ СТОИМОСТИ ОБЪЕКТА

В ТЕКУЩИХ ЦЕНАХ

Стоимость строительства определена в соответствии с Постановлением Кабинета Министров от 11.06.2003 года № 261 «О переходе на договорные текущие цены при реализации инвестиционных проектов, осуществляемых за счет централизованных капитальных вложений» и ШНК 4.01.16-09.

Стоимость строительства объекта рассчитывается по ресурсному методу. Расчет стартовой стоимости в текущих ценах производится по формуле:

$$C = (C_o + C_m + C_{зп} + C_{эм} + C_p + Пп + C_p) \times K_p, \text{ где:}$$

- C_o** - затраты на оборудование, мебель и инвентарь
- C_m** - затраты на строительные материалы, изделия и конструкции;
- C_{зп}** - затраты на основную зарплату с учетом начислений на социальное страхование;
- C_{эм}** - затраты на эксплуатацию машин и механизмов;
- C_p** - прочие затраты производственного характера;
- Пп** - прочие затраты подрядчика;
- C_p** - затраты на страхование строительства объектов на время строительства;
- K_p** - коэффициент риска;

I. Затраты на заработную плату;

Определяются путем умножения нормативной трудоемкости объекта на текущую стоимость 1 человеко-часа (в сумах) и на коэффициент, учитывающий размер отчислений на социальное страхование по формуле:

$$C_{зп} = T \times C_ч \times K_{сс},$$

где:

- Т_{раб}** - нормативная трудоемкость объекта, определяемая по ресурсной смете, в чел.-часах;
- C_ч** - среднечасовая заработная плата рабочих-строителей, исчисляется исходя из уровня среднестатистической месячной заработной платы строителей по региону;
- K_{сс}** - коэффициент, учитывающий размер отчислений на социальное страхование.

Исчисление среднечасовой заработной платы производится по формуле:

$$C_ч = Z_{мс} : \Phi,$$

где:

- Z_{мс}** - среднемесячная заработная плата рабочих-строителей по региону;
- Φ** - среднемесячный фонд рабочего времени в часах по данным Министерства труда и социальной защиты населения Республики Узбекистан.

Средне часовая заработная плата строителей по региону в расчете на месяц, сог. каталог 2022г за 1 квартал 19512,54 сум чел/час

Трудозатраты определены в соответствии с ресурсной сметой в чел/час

Всего заработная плата рабочих-строителей в текущих ценах с отчислениями на социальное страхование в размере - 12%

II. Затраты на эксплуатацию машин и механизмов

Стоимость затрат на эксплуатацию машин и механизмов при определении стоимости строительства объекта принимается по текущим ценам исходя из нормативной потребности в машино-часах по ресурсной смете и среднесложившейся по региону цены машино-часа соответствующего вида машин по формуле:

$$C_{эм} = Эм \times Ц_{пр},$$

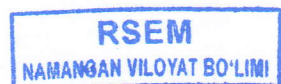

где:

Эм - объем эксплуатации машин и механизмов в часах;

Цпр - текущие цены на эксплуатацию машин и механизмов в час/сум.

Стоимость затрат на эксплуатацию машин и механизмов определена в соответствии с ресурсной сметой согласно ШНК 4.01.16-09.

III. Затраты на приобретение строительных материалов, изделий и конструкций

Затраты на приобретение строительных материалов, изделий и конструкций определены на основе фактических показателей в соответствии с ресурсной сметы, разработанной в составе рабочего проекта с применением средних текущих цен на материально-технические ресурсы применяемые в строительном производстве Республики Узбекистан и в данном регионе, по формуле:

$$См = См1 + См2 + См3 + \dots + Смп, \text{ где:}$$

См1, См2, См3, Смп - стоимость отдельных видов строительных материалов и конструкций

$$Смп = N \times Цср,$$

где:

N - количество отдельного вида строительного материала (изделия, конструкции), требуемого для строительства объекта;

Цср - средневзвешенная цена на единицу строительного материала (изделия, конструкции).

Стоимость строительных материалов принята из ресурсной сметы согласованная заказчиком.

IV. Прочие затраты подрядчика

Прочие затраты под. принимаются сог письма заказчика

Приняты в размере 12%.

V. Прочие затрат заказчика

Прочие затраты заказчика (Пзз) (затраты на разработку проекта и экспертизу проекта, стоимость разработки рабочей документации и изыскательских работ, содержание технического и авторского надзора, затрат на отведения земель, выплаты компенсаций, проведения конкурсных торгов и т.п.) в соответствии с данными заказчика и ШНК 4.01.16-09. Смета имеет рекомендательный характер. Объем и цена принимается после проверки технадзором со стороны заказчика

VI. Транспортные и заготовительно-складские расходы

Транспортные и заготовительно-складские расходы на материалы 4%, провод и кабелья 1,5 %
оборудование 2%

VII. Коэффициент риска

Коэффициент риска принят согласно утвержденного предварительного технико-экономического расчета в размере _____ %.

Все стоимости материалов, конструкций, оборудования, маш-час, чел-час согласованы, подтверждены заказчиком и приложены к сметной документации.

Главный инженер проекта

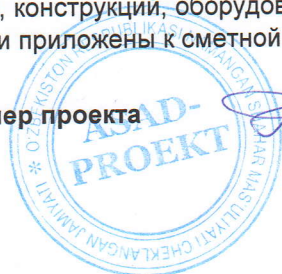

А.ХОДЖАЕВ





**MAHALLABAY ISHLASH VA TADBIRKORLIKNI RIVOJLANTIRISH
AGENTLIGINING NAMANGAN VILOYATI HUDUDIY BOSHQARMASI**

160100, Namangan sh. To'raqo'rg'on ko'chasi, 206a-uy. Tel.: 93-677-79-97 E-mail: nam_tra@mail.uz

2022 yil "26" avgust

№ 01/05-174 - son

Namangan sh.

**"ASAD PROEKT" MCHJ
рахбарига**

Ўзбекистон Республикаси Иқтисодий тараққиёт ва камбағалликни қисқартириш вазирлиги ҳузуридаги Маҳаллабай ишлаш ва тadbirkorликни ривожлантириш агентлигининг Аҳолини тadbirkorликка жалб қилиш жамғармаси маблағлари ҳисобидан субсидиялар ажратиш тартиби тўғрисидаги қарор ва низоми ижроси юзасидан ҳоким ёрдамчилари томонидан ҳудуддаги фуқаролар субсидия олиш учун топширган аризаларини ўрганиб чиқиб ижобий тавсиясига асосан 1 сотихли енгил конструкцияли иссиқхоналар қуриш кўрсатиб ўтилган.

Юқоридагиларни ҳисобга олиб, 1 сотихли енгил конструкцияли иссиқхона намунавий лойиҳа асосида қилинаётган лойиҳа норматив ҳужжатларини баҳолашда пудратчилар бошқа харажатларини 12 фоиз деб қабул қилишингизни сўраймиз.

Бошқарма бошлиғи

Ш.Имамов

**РЕКОМЕНДУЕМАЯ СТАРТОВАЯ СТОИМОСТЬ
ОБЪЕКТА В ТЕКУЩИХ ЦЕНАХ**

**НАМАНГАН ВИЛОЯТИ ХУДУДИДА "ЕНГИЛ КОНСТРУКЦИЯЛИ ИССИКХОНА"
НАЪМУНАВИЙ ЛОЙИХА КУРИЛИШИ**

№№ ПП	НАИМЕНОВАНИЕ ЗАТРАТ	Цена (тыс.сум)
1	2	3
1	ЗАТРАТЫ НА ОБОРУДОВАНИЕ, МЕБЕЛЬ И ИНВЕНТАРЬ	0,000
2	ЗАТРАТЫ НА СТРОИТЕЛЬНЫЕ МАТЕРИАЛЫ, ИЗДЕЛИЯ И КОНСТРУКЦИИ С УЧЕТОМ ТРАНСПОРТНЫХ ЗАТРАТ	5 509,282
3	НОРМАТИВНАЯ ТРУДОЕМКОСТЬ ОБЪЕКТА ЧЕЛ/ЧАС	69,569
4	ЗАТРАТЫ НА ОСНОВНУЮ ЗАРАБОТНУЮ ПЛАТУ С УЧЕТОМ НАЧИСЛЕНИЙ НА СОЦИАЛЬНОЕ СТРАХОВАНИЕ 12%	1 520,360
5	ЗАТРАТЫ НА ЭКСПЛУАТАЦИЮ МАШИН И МЕХАНИЗМОВ	1,868
7	ПРОЧИЕ ЗАТРАТЫ И РАСХОДЫ ПОДРЯДЧИКА 12%	843,781
8	ЗАТРАТЫ НА СТРАХОВАНИЕ СТРОИТЕЛЬСТВА ОБЪЕКТОВ	25,201
9	И Т О Г О СТОИМОСТЬ СТРОИТЕЛЬСТВА В ТЕКУЩИХ ЦЕНАХ	7 900,493
10	НДС 15%	1185,074
11	ВСЕГО	9 085,567
12	ПРОЧИЕ ЗАТРАТЫ ЗАКАЗЧИКА	1 935,000
13	ЗАТРАТЫ НА ПРОЕКТНО СМЕТНЫЙ ДОКУМЕНТАЦИИ	900,000
14	ЗАТРАТЫ НА ЭКСПЕРТИЗЫ	1 035,000
15	ВСЕГО	11 020,567

Составил

Проверил

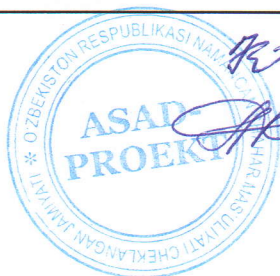

С.КОМИЛОВ

А.ХОДЖАЕВ



НАМАНГАН ВИЛОЯТИ ХУДУДИДА "ЕНГИЛ КОНСТРУКЦИЯЛИ ИССИКХОНА" НАЪМУНАВИЙ ЛОЙИХА КУРИЛИШИ

Форма N 5

(наименование стройки)

ЛОКАЛЬНАЯ РЕСУРСНАЯ ВЕДОМОСТЬ № 1-1

(локальная ресурсная смета)

на СТРОИТЕЛЬНЫЕ РАБОТЫ, ЕНГИЛ КОНСТРУКЦИЯЛИ ИССИКХОНА
(наименование работ и затрат, наименование объекта)

Основание: СОГЛАСНО РАБОЧЕГО ПРОЕКТА

N п.п.	Шифр номера нормативов и коды ресурсов	Наименование работ и затрат	Единица измерения	Количество	
				на ед. измерения	по проектным данным
1	2	3	4	5	6
ЕНГИЛ КОНСТРУКЦИЯЛИ ИССИКХОНА					
ЗЕМЛЯНЫЕ РАБОТЫ					
1	E0102-058-02	КОПАНИЕ ЯМ ВРУЧНУЮ БЕЗ КРЕПЛЕНИЙ ДЛЯ СТОЕК И СТОЛБОВ БЕЗ ОТКОСОВ ГЛУБИНОЙ ДО 0,7 М ГРУППА ГРУНТОВ 2	100МЗ	0,032	
1.1	1	ЗАТРАТЫ ТРУДА РАБОЧИХ-СТРОИТЕЛЕЙ	ЧЕЛ.-Ч	280	8,96
2	E0102-061-01	ЗАСЫПКА ВРУЧНУЮ ТРАНШЕЙ, ПАЗУХ КОТЛОВАНОВ И ЯМ, ГРУППА ГРУНТОВ 1	100МЗ	0,0238	
2.1	1	ЗАТРАТЫ ТРУДА РАБОЧИХ-СТРОИТЕЛЕЙ	ЧЕЛ.-Ч	88,5	2,1063
3	E0102-061-01	ЗАСЫПКА ПОД ПОЛЫ	100МЗ	0,0122	
3.1	1	ЗАТРАТЫ ТРУДА РАБОЧИХ-СТРОИТЕЛЕЙ	ЧЕЛ.-Ч	88,5	1,0797
ФУНДАМЕНТЫ					
4	E0601-001-02	УСТРОЙСТВО БЕТОННЫХ ФУНДАМЕНТОВ	100МЗ	0,009	
4.1	1	ЗАТРАТЫ ТРУДА РАБОЧИХ-СТРОИТЕЛЕЙ	ЧЕЛ.-Ч	535,5	4,8195
4.2	3	ЗАТРАТЫ ТРУДА МАШИНИСТОВ	ЧЕЛ.-Ч	28,49	0,25641
4.3	112	АВТОПОГРУЗЧИКИ 5 Т	МАШ.-Ч	0,27	0,00243
4.4	403	ВИБРАТОРЫ ГЛУБИННЫЕ	МАШ.-Ч	26,3	0,2367
4.5	698	КРАНЫ БАШЕННЫЕ ПРИ РАБОТЕ НА ДРУГИХ ВИДАХ СТРОИТЕЛЬСТВА 8 Т	МАШ.-Ч	28,22	0,25398
4.6	1571	ПИЛА ЭЛЕКТРИЧЕСКАЯ ЦЕПНАЯ	МАШ.-Ч	0,84	0,00756
4.7	6312	БЕТОН ТЯЖЕЛЫЙ КЛАССА В7,5 /М-100/ ФРАКЦИИ 5-20 ММ	МЗ	102	0,918
4.8	30407	ГВОЗДИ СТРОИТЕЛЬНЫЕ	Т	0,0238	0,000214
4.9	36061	ДОСКИ ОБРЕЗНЫЕ ХВОЙНЫХ ПОРОД ДЛИНОЙ 4-6,5 М, ШИРИНОЙ 75-150 ММ, ТОЛЩИНОЙ 44 ММ И БОЛЕЕ, III СОРТА	МЗ	0,68	0,00612
4.10	51619	ЩИТЫ ИЗ ДОСОК ТОЛЩИНОЙ 25 ММ	М2	64,1	0,5769
5	E1202-002-02 МИНСТРОЙ РУЗ 05.01.21 N 3	УСТРОЙСТВО ГИДРОИЗОЛЯЦИЙ ВЕРТИКАЛЬНЫХ ПОВЕРХНОСТЕЙ. ОБМАЗОЧНАЯ БИТУМНАЯ В ОДИН СЛОЙ ПО ВЫРОВНЕННОЙ ПОВЕРХНОСТИ КИРПИЧА И БЕТОНА	100М2	0,096	
5.1	1	ЗАТРАТЫ ТРУДА РАБОЧИХ-СТРОИТЕЛЕЙ	ЧЕЛ.-Ч	29,9	2,8704
5.2	32104	МАСТИКА БИТУМНАЯ КРОВЕЛЬНАЯ ГОРЯЧАЯ	Т	0,244	0,023424
6	C124-22	ГОРЯЧЕКАТАННАЯ АРМАТУРНАЯ СТАЛЬ ПЕРИОДИЧЕСКОГО ПРОФИЛЯ КЛАССА А-III ДИАМЕТРОМ 12 ММ	Т	0,032	
7	E0903-012-12	МОНТАЖ ОПОРНЫХ СТОЕК И ПРОГОН	Т	0,316	
7.1	1	ЗАТРАТЫ ТРУДА РАБОЧИХ-СТРОИТЕЛЕЙ	ЧЕЛ.-Ч	6,59	2,0824
7.2	1513	ПРЕОБРАЗОВАТЕЛИ СВАРОЧНЫЕ С НОМИНАЛЬНЫМ СВАРОЧНЫМ ТОКОМ 315-500 А	МАШ.-Ч	0,09	0,02844
7.3	2577	АППАРАТЫ ДЛЯ ГАЗОВОЙ СВАРКИ И РЕЗКИ	МАШ.-Ч	2,24	0,70784
7.4	31419	ГРУНТОВКА ГФ-021 КРАСНО-КОРИЧНЕВАЯ	Т	0,00031	0,000098
7.5	34241	КИСЛОРОД ТЕХНИЧЕСКИЙ ГАЗООБРАЗНЫЙ	МЗ	1,95	0,6162
7.6	35310	ЭЛЕКТРОДЫ ДИАМЕТРОМ 4 ММ Э42	Т	0,0004	0,000126
7.7	45077	ПРОПАН-БУТАН, СМЕСЬ ТЕХНИЧЕСКАЯ	КГ	0,59	0,18644
8	ЦЕНА	ПРОФИЛ 50Х30Х3ММ	М	91	
9	E1504-030-04	МАСЛЯНАЯ ОКРАСКА МЕТАЛЛИЧЕСКИХ ПОВЕРХНОСТЕЙ РЕШЕТОК, ПЕРЕПЛЕТОВ, ТРУБ ДИАМЕТРОМ МЕНЕЕ 50 ММ И Т.П., КОЛИЧЕСТВО ОКРАСОК 2	100М2	0,079	
9.1	1	ЗАТРАТЫ ТРУДА РАБОЧИХ-СТРОИТЕЛЕЙ	ЧЕЛ.-Ч	71,06	5,6137
9.2	31392	ОЛИФА НАТУРАЛЬНАЯ	КГ	2,7	0,2133
9.3	43231	КРАСКИ МАСЛЯНЫЕ ГОТОВЫЕ К ПРИМЕНЕНИЮ ДЛЯ ВНУТРЕННИХ РАБОТ	Т	0,0246	0,001943
10	E0903-013-01	МОНТАЖ ФЕРМ ИЗ ПРОФИЛЯ	Т	0,266	
10.1	1	ЗАТРАТЫ ТРУДА РАБОЧИХ-СТРОИТЕЛЕЙ	ЧЕЛ.-Ч	56,11	14,9253
10.2	1513	ПРЕОБРАЗОВАТЕЛИ СВАРОЧНЫЕ С НОМИНАЛЬНЫМ СВАРОЧНЫМ ТОКОМ 315-500 А	МАШ.-Ч	0,07	0,01862
10.3	2577	АППАРАТЫ ДЛЯ ГАЗОВОЙ СВАРКИ И РЕЗКИ	МАШ.-Ч	1,12	0,29792
10.4	31419	ГРУНТОВКА ГФ-021 КРАСНО-КОРИЧНЕВАЯ	Т	0,00031	0,000082
10.5	34241	КИСЛОРОД ТЕХНИЧЕСКИЙ ГАЗООБРАЗНЫЙ	МЗ	0,9	0,2394
10.6	35310	ЭЛЕКТРОДЫ ДИАМЕТРОМ 4 ММ Э42	Т	0,0003	0,00008
10.7	45077	ПРОПАН-БУТАН, СМЕСЬ ТЕХНИЧЕСКАЯ	КГ	0,27	0,07182
11	ЦЕНА	ПРОФИЛ 40Х20Х2ММ	М	140,21	
12	E1504-030-04	МАСЛЯНАЯ ОКРАСКА МЕТАЛЛИЧЕСКИХ ПОВЕРХНОСТЕЙ РЕШЕТОК, ПЕРЕПЛЕТОВ, ТРУБ ДИАМЕТРОМ МЕНЕЕ 50 ММ И Т.П., КОЛИЧЕСТВО ОКРАСОК 2	100М2	0,0665	
12.1	1	ЗАТРАТЫ ТРУДА РАБОЧИХ-СТРОИТЕЛЕЙ	ЧЕЛ.-Ч	71,06	4,7255
12.2	31392	ОЛИФА НАТУРАЛЬНАЯ	КГ	2,7	0,17955
12.3	43231	КРАСКИ МАСЛЯНЫЕ ГОТОВЫЕ К ПРИМЕНЕНИЮ ДЛЯ ВНУТРЕННИХ РАБОТ	Т	0,0246	0,001636
13	C124-1	ГОРЯЧЕКАТАННАЯ АРМАТУРНАЯ СТАЛЬ ГЛАДКАЯ КЛАССА А-1, ДИАМЕТРОМ 6 ММ	Т	0,032	
14	E1402-015-01 ДОП. 6	ПОКРЫТИЕ ПЛЕНКОЙ СТЕН И КРОВЕЛЬ	100М2	1,82	
14.1	1	ЗАТРАТЫ ТРУДА РАБОЧИХ-СТРОИТЕЛЕЙ	ЧЕЛ.-Ч	12,3	22,386
14.2	41644	ПЛЕНКА ПОЛИЭТИЛЕНОВАЯ ТОЛЩИНОЙ 0,15 ММ	1000 М2	0,1	0,182
ИТОГО ПО ЛОКАЛЬНОЙ РЕСУРСНОЙ ВЕДОМОСТИ:					
ТРУДОВЫЕ РЕСУРСЫ					
1	1	ЗАТРАТЫ ТРУДА РАБОЧИХ-СТРОИТЕЛЕЙ	ЧЕЛ.-Ч		69,5688
2	3	ЗАТРАТЫ ТРУДА МАШИНИСТОВ	ЧЕЛ.-Ч		0,25641
СТРОИТЕЛЬНЫЕ МАШИНЫ И МЕХАНИЗМЫ					
3	112	АВТОПОГРУЗЧИКИ 5 Т	МАШ.-Ч		0,00243

1	2	3	4	5	6
4	403	ВИБРАТОРЫ ГЛУБИННЫЕ			
5	698	КРАНЫ БАШЕННЫЕ ПРИ РАБОТЕ НА ДРУГИХ ВИДАХ СТРОИТЕЛЬСТВА 8 Т	МАШ.-Ч		0,2367
6	1513	ПРЕОБРАЗОВАТЕЛИ СВАРОЧНЫЕ С НОМИНАЛЬНЫМ СВАРОЧНЫМ ТОКОМ 315-500 А	МАШ.-Ч		0,25398
7	1571	ПИЛА ЭЛЕКТРИЧЕСКАЯ ЦЕПНАЯ	МАШ.-Ч		0,04706
8	2577	АППАРАТЫ ДЛЯ ГАЗОВОЙ СВАРКИ И РЕЗКИ	МАШ.-Ч		0,00756
МАТЕРИАЛЬНЫЕ РЕСУРСЫ					
9	6312	БЕТОН ТЯЖЕЛЫЙ КЛАССА В7,5 /М-100/ ФРАКЦИИ 5-20 ММ	М3		0,918
10	30407	ГВОЗДИ СТРОИТЕЛЬНЫЕ	Т		0,000214
11	31392	ОЛИФА НАТУРАЛЬНАЯ	КГ		0,39285
12	31419	ГРУНТОВКА ГФ-021 КРАСНО-КОРИЧНЕВАЯ	Т		0,00018
13	32104	МАСТИКА БИТУМНАЯ КРОВЕЛЬНАЯ ГОРЯЧАЯ	Т		0,023424
14	34241	КИСЛОРОД ТЕХНИЧЕСКИЙ ГАЗООБРАЗНЫЙ	М3		0,8556
15	35310	ЭЛЕКТРОДЫ ДИАМЕТРОМ 4 ММ Э42	Т		0,000206
16	36061	ДОСКИ ОБРЕЗНЫЕ ХВОЙНЫХ ПОРОД ДЛИНОЙ 4-6,5 М, ШИРИНОЙ 75-150 ММ, ТОЛЩИНОЙ 44 ММ И БОЛЕЕ, III СОРТА	М3		0,00612
17	41644	ПЛЕНКА ПОЛИЭТИЛЕНОВАЯ ТОЛЩИНОЙ 0,15 ММ	1000 М2		0,182
18	43231	КРАСКИ МАСЛЯНЫЕ ГОТОВЫЕ К ПРИМЕНЕНИЮ ДЛЯ ВНУТРЕННИХ РАБОТ	Т		0,003579
19	45077	ПРОПАН-БУТАН, СМЕСЬ ТЕХНИЧЕСКАЯ	КГ		0,25826
20	51619	ЩИТЫ ИЗ ДОСОК ТОЛЩИНОЙ 25 ММ	М2		0,5769
СТРОИТЕЛЬНЫЕ МАТЕРИАЛЫ И КОНСТРУКЦИИ					
21	ЦЕНА	ПРОФИЛ 50Х30Х3ММ	М		91
22	ЦЕНА	ПРОФИЛ 40Х20Х2ММ	М		140,21
23	204-0001	ГОРЯЧЕКАТАННАЯ АРМАТУРНАЯ СТАЛЬ ГЛАДКАЯ КЛАССА А-1, ДИАМЕТРОМ 6 ММ	Т		0,032
24	204-0022	ГОРЯЧЕКАТАННАЯ АРМАТУРНАЯ СТАЛЬ ПЕРИОДИЧЕСКОГО ПРОФИЛЯ КЛАССА А-III ДИАМЕТРОМ 12 ММ	Т		0,032

СОСТАВИЛ

С.КОМИЛОВ

ПРОВЕРИЛ

А.ХОДЖАЕВ

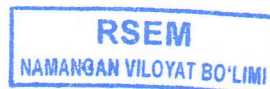

Наименование НАМАНГАН ВИЛОЯТИ ХУДУДИДА "ЕНГИЛ КОНСТРУКЦИЯЛИ ИССИКХОНА" НАЪМУНАВИЙ
 стройки ЛОЙИХА КУРИЛИШИ

ВЕДОМОСТЬ ПОТРЕБНЫХ РЕСУРСОВ № 1-1

Объект - ЕНГИЛ КОНСТРУКЦИЯЛИ ИССИКХОНА
 на СТРОИТЕЛЬНЫЕ РАБОТЫ

Основание: СОГЛАСНО РАБОЧЕГО ПРОЕКТА

Составлена В ТЕКУЩИХ ЦЕНАХ

N п/п	Шифр (обоснование)	Код ABC	Наименование ресурса	Единица измерения	Сметная потребность	Сметная стоимость, СУМ	
						в текущем уровне	
						единицы	всего
1	2	3	4	5	6	7	8
<i>Затраты труда</i>							
1.		1	Затраты труда рабочих-строителей	чел.-ч	69,56883	19512,54	1357465
2.		3	Затраты труда машинистов	чел.-ч	0,25641	0	0
Итого по трудовым ресурсам				СУМ			1357465
<i>Строительные машины и механизмы</i>							
2.		403	Вибраторы глубинные	маш.-ч	0,237	1081	256
4.		1513	Преобразователи сварочные с номинальным сварочным током 315-500 А	маш.-ч	0,047	11102	522
5.		1571	Пила электрическая цепная	маш.-ч	0,008	916	7
6.		2577	Аппараты для газовой сварки и резки	маш.-ч	1,006	1077	1083
Итого по строительным машинам				СУМ			1868
<i>Строительные материалы, изделия и детали</i>							
1.		6312	Бетон тяжелый класса В7,5 /М-100/ фракции 5-20 мм	м3	0,918	381190	349932
5.		32104	Мастика битумная кровельная горячая	т	0,013	5755077	77256
6.		34241	Кислород технический газообразный	м3	0,856	11740	10045
9.		41644	Пленка полиэтиленовая толщиной 0,15 мм	1000 м2	0,182	3825000	696150
10.		43231	Краски масляные готовые к применению для внутренних работ	т	0,004	22000000	78745
11.		45077	Пропан-бутан, смесь техническая	кг	0,258	6004,14	1551
1.	ТЦЕНА		ПРОФИЛ 50X30X3ММ	М	91,000	16218	1475838
2.	ТЦЕНА		ПРОФИЛ 40X20X2ММ	М	140,210	15087	2115348
3.	С124-1		ГОРЯЧЕКАТАННАЯ АРМАТУРНАЯ СТАЛЬ ГЛАДКАЯ КЛАССА А-1, ДИАМЕТРОМ 6 ММ	Т	0,032	8130435	260174
4.	С124-22		ГОРЯЧЕКАТАННАЯ АРМАТУРНАЯ СТАЛЬ ПЕРИОДИЧЕСКОГО ПРОФИЛЯ КЛАССА А-III ДИАМЕТРОМ 12 ММ	Т	0,032	7260870	232348
Итого по материальным ресурсам				СУМ			5297387

Составил:

Проверил:

С.КОМИЛОВ

А.ХОДЖАЕВ



«ASAD PROEKT» МЧЖ

Буюртма № __-2022

Арх. ____

Ишчи Лойиха

Наманган вилоятида «Енгил конструкцияли иссиқхона» курилиши
учун наъмунавий лойиха ишлаб чиқиш лойихаси.

УМУМИЙ ТУШУНТИРУВ ЁЗУВИ

Директор:

Лойиха бош муҳандиси:



А.Ходжаев

А.Ходжаев

Наманган ш. - 2022 й.

Умумий қисим

Наманган вилоятида «Енгил конструкцияли иссиқхона» қурилиши учун наъмунавий лойиха ишлаб чиқиш лойихаси.

Ўзбекистон Республикаси Вазирлар Маҳкамасининг 2022 йил 11 майдаги қарори ва Наманган вилоят қурилиш бош бошқармасининг 2022 йил 16 августдаги 01/-1373-сонли АРТсиз лойихалашга учун рухсат бериш тўғрисидаги алоқа хатига асосан ишлаб чиқилган.

Қурилиш текис қурилган рельефга ега .

Участка 8 баллик сейсмик зонага ег .

Стандарт юкламалар:

Қор юки 1 район учун 50 кг/м²

Юқори тезликдаги шамол тезлиги 38 кг/ м²

Енг совуқ бешкунлик қишки хаво харорати – 14оС.

Умумий тушинтирув ёзуви .

II. Тушинтирув ёзувининг мазмуни

Умумий қисм

Меъморий ва қурилиш қисми

Дастлабки малумотлар:

а) Лойиха топшириғи

б) Ўзбекистон Республикаси Вазирлар Маҳкамасининг 2022 йил 11 майдаги қарори

в) Наманган вилоят қурилиш бош бошқармасининг 2022 йил 16 августдаги 01/-1373-сонли АРТсиз лойихалашга учун рухсат бериш тўғрисидаги алоқа хати

ТЭП

Қурилиш майдони – 100.0 м²

Давомийлиги – 1 месяц

Архитектура қисми

Лойихани таркиби:

График қисми:

Тақомиллаштириш.

Наманган вилоятида «Енгил конструкцияли иссиқхона» қурилиши учун наъмунавий лойиха ишлаб чиқиш лойихаси.

Хажми режалаштирилган ечими .

"1-Албом -«Енгил конструкцияли иссиқхона» наъмунавий лойиха қурилиш қисми. Лойихаланаётган иншоот енгил конструкцияли аркасимон шаклда, ўқлари ўлчамлари 8.0 м х 12.0 м бинонинг қават баландлиги 3.632м.

Қурилиш ечими

Енгил конструкцияли металл конструкцияли қаттиқ дизайнда ишлаб чиқилган.

Иссиқхона қуйидаги структуравий элементлардан ташкил топган:

Пойдеворлар –қуйма В7.5 маркали бетондан

Устунлар –металл профиллардан

Том ёпмаси –металл профилли аркасимон фермалар устидан полиэтилен пленкадан иборат.

«TASDIQLAYMAN»

Namangan viloyati maxallabay ishlash va
tadbirkorlikni rivojlantirish agentligining
xududiy boshqarmasi boshlig'i:

 Sh.Imamov
18 avgust 2022 yil.

“Yengil konstruksiyali issiqxona” qurilish uchun namunaviy loyiha tayyorlash uchun

LOYIHALASH TOPSHIRIG'I

T/r	Asosiy ma'lumotlar va talablar nomi	Asosiy ma'lumotlar va talablar mazmuni
1	Ob'ektning nomi	“Yengil konstruksiyali issiqxona” qurilish uchun namunaviy loyiha
2	Qurilish joyi	Namangan viloyati
3	Buyurtmachi	Namangan viloyati mahallabay ishlash va tadbirkorlikni rivojlantirish agentligining xududiy boshqarmasi
4	Ishlab chiqish uchun asoslar	1.O'zbekiston Respublikasi Vazirlar Mahkamasining 2022 yil 11 maydagi 252-sonli qarori/ 2.Namangan viloyati qurilish bosh boshqarmasining 2022 yil 16 avgustdagi 01/03-1373-sonli ARTsiz loyihalash uchun ruxsat berish to'g'risidagi aloqa xati
5	Qurilish turi	Yangi
6	Moliyalashtirish manbai	Namangan viloyati mahallabay ishlash va tadbirkorlikni rivojlantirish agentligining hududiy boshqarmasi
7	Qurilishni taxminiy bahosi mln.so'm	9,0 mln. so'm
8	Loyiha tashkiloti - bosh loyihachi nomi	“ASAD PROEKT” MCHJ
9	Pudrat tashkiloti	Xarid tartibi taomillari asosida aniqlanadi
10	Ob'ektning asosiy texnik-iqtisodiy ko'rsatkichlari, quvvati.	100.0 kv.metrli yengil konstruksiyali issiqxonalar qurish.
11	Arxitektura-qurilish, hajmli-rejalashtirish va konstruktiv yechimlar, blokirovkalash shartlari, binolarni pardozlashga talablar.	12,0 x 8,0m maydonda yengil konstruksiyali namunaviy issiqxona loyixalash
12	Beriladigan loyiha-smeta hujjatlari soni	2 nusxa

"Tuzdi"

Mijoz vakili

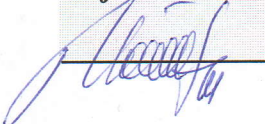

"Kelishilgan"

Loyiha tashkiloti vakili



 A.Xodjaev

ОБЩИЕ ДАННЫЕ

Рабочий проект - Строительство "Yengil konstruksiyali issiqxona"
разработан на основании решения Кабинета Министров Респ. Узб. за № 252 от 11.05.2022г. , письма Главного Управления по строительству Наманганского вилоята за №01/03-1373 от 16.08.2022г. и задания на проектирования.

Исходные данные: рабочий проект предназначен для строительства в 8-ми бальной сейсмической зоне, во 2-ом строительно-климатическом районе Республике Узбекистан (КМК 2.01.01-94).

Расчетная зимняя температура наружного воздуха наиболее холодной пятидневки-17 град. (КМК.2.01.01-94)

Снеговой район (СН и П 11-6-74)

Вес снегового покрова-0.5 кПА (50 кг/м2)

Скоростной напор ветра -0.38 кПА (38кг/м2)

Категория ответственности здания -3

Степень огнестойкости -2

Продолжительность строительства - 4 месяца

Конструктивное решение

"Теплица"

за проектирован с учетом требований заказчика и имеет в плане прямоугольную форму размерами в осях А-Ж 1-5 соотв. 12.0 x 8.0 м внутренняя высота 2.0 м,

Здание одноэтажное в лёгкой конструктивной схеме.

Фундаменты - под стойки монолитные ленточные из бетона Кл В7.5.

Покрытие - из мет. арка.

Кровля - из полиэтиленовой плёнкой.

Т.Э.П.

Лист	Наименование					Ед. изм.	Количество	
1	Площадь застройки					м2	100.0	
2	Полезный площадь					м2	100.0	
3	Строительный объем					м3	363.0	
						Зак№	Арх №__	АС
						"Yengil konstruksiyali issiqxona" qurilish uchun namunaviy loyixasi		
Изм.	Кол. уч.	Лист	№ док.	Подп.	Дата			
ГИП		А.Ходжаев		<i>[Signature]</i>		Стадия	Лист	Листов
Испол		А.Сохибжанов		<i>[Signature]</i>		РП	1	7
						Общие данные		
						ООО "ASAD PROEKT" 		

План траншея М 1:100

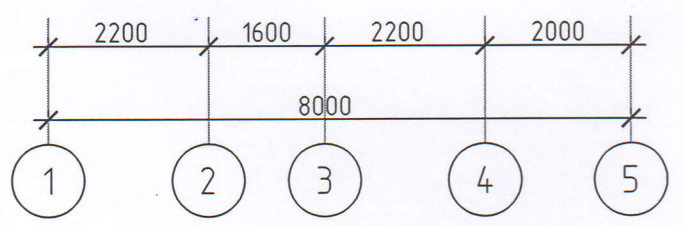
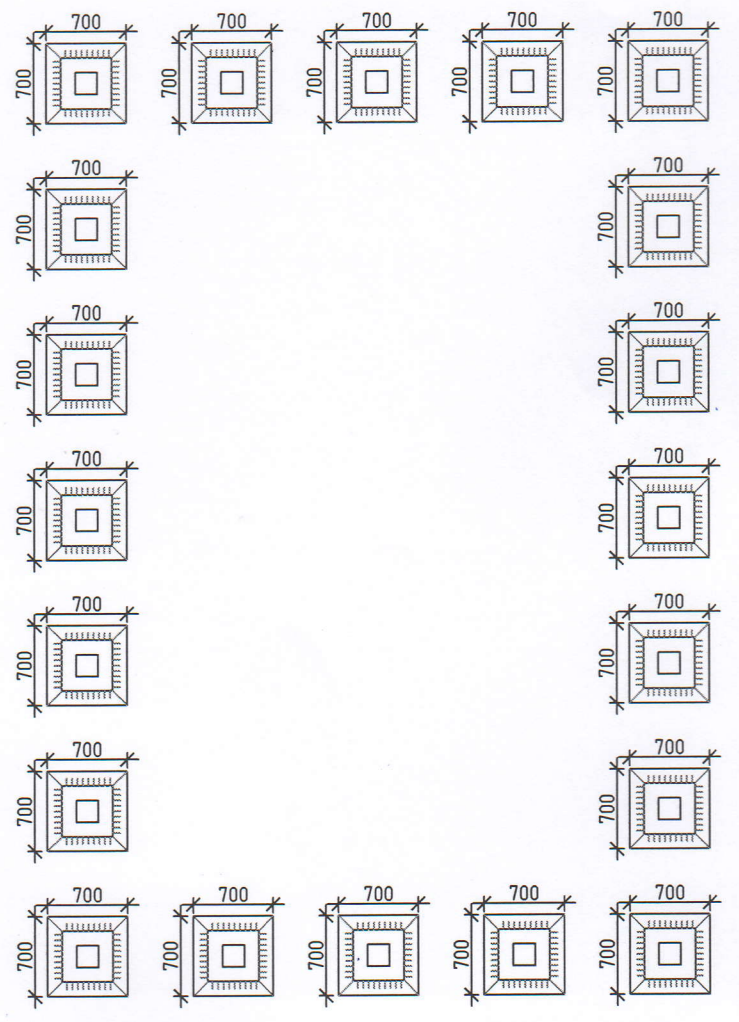
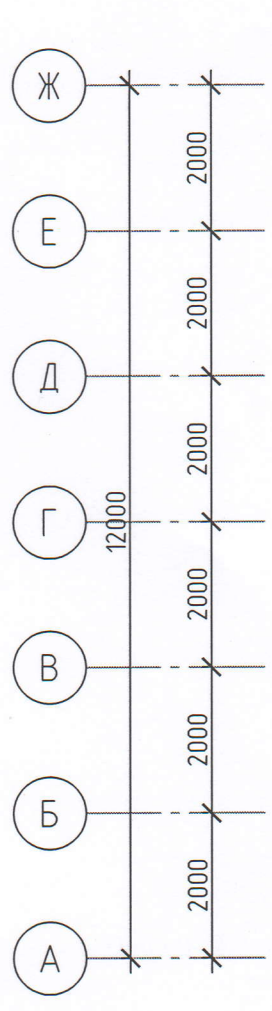

PR JCI ЗУ АУ ДЕС ДУ ОИ ПР UC
Созласовано

Инв. № подл.	Подп. и дата	Взам. инв. №

Объём земельных работ

1. Разработка грунта вручную - 3.2 м³
2. Обратная засыпка - 2.38 м³
3. Лишний грунт - 1,22 м³

1 - 1

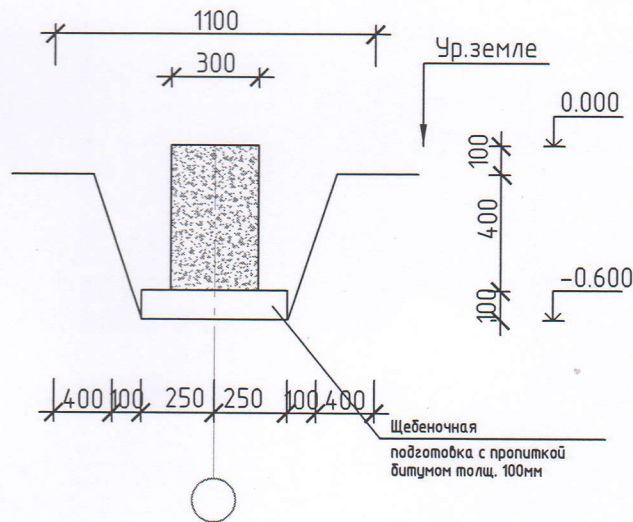

											Зак№	Арх №__	АС		
"Yengil konstruksiyali issiqxona"															
qurilish uchun namunaviy loyixasi															
Изм.	Кол. уч.	Лист	№ док.	Подп.	Дата	"Yengil konstruksiyali issiqxona"						Стадия	Лист	Листов	
ГИП	А.Ходжаев		<i>[Signature]</i>									РП	2	7	
Испол	А.Сохибжанов					<i>[Signature]</i>			План траншея М 1:100						ООО "ASAD PROEKT"

План фундамент М 1:100

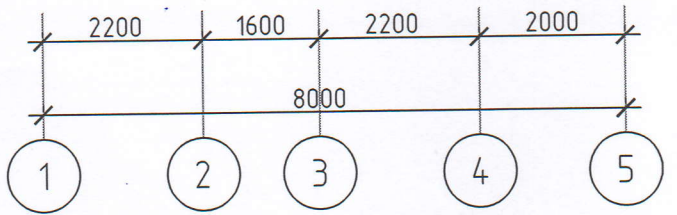
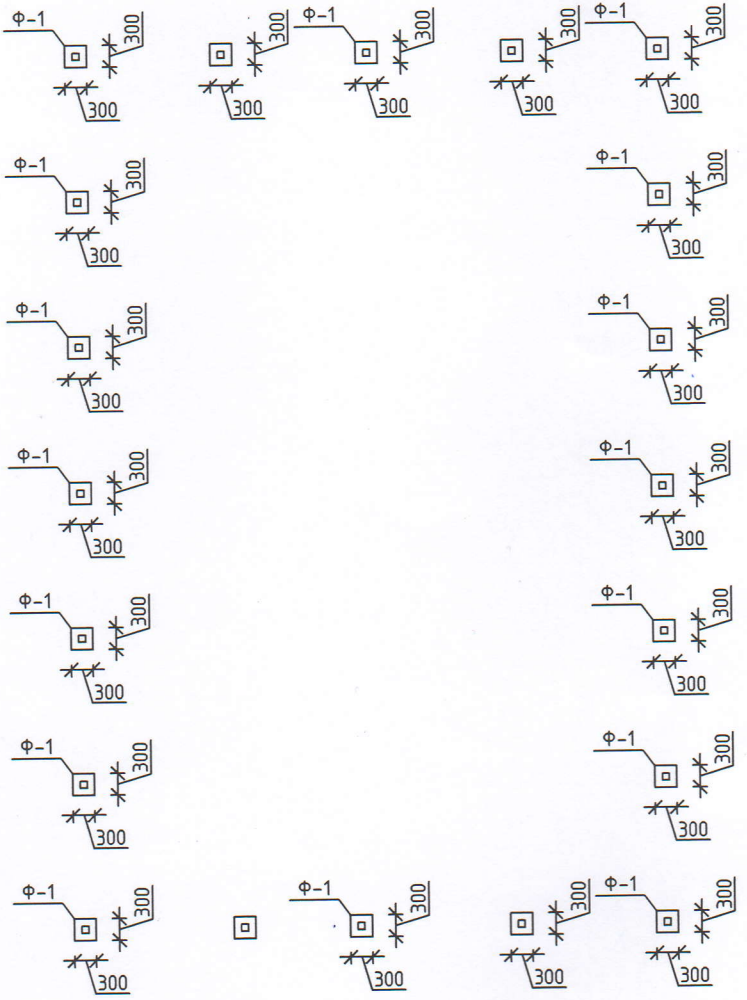
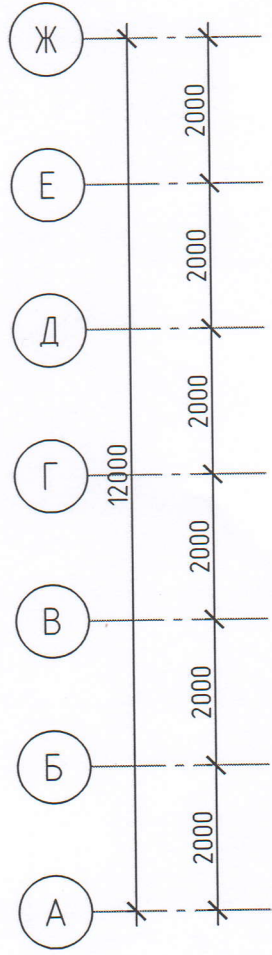

ПРОДУКТ ЗА "АУТОДЕСК" "ДИГИТАЛНИ" ПРОДУКТ

ЛОЗ/НАСОБАННО			
---------------	--	--	--

Инв. № подл.	Подп. и дата	Взам. инв. №

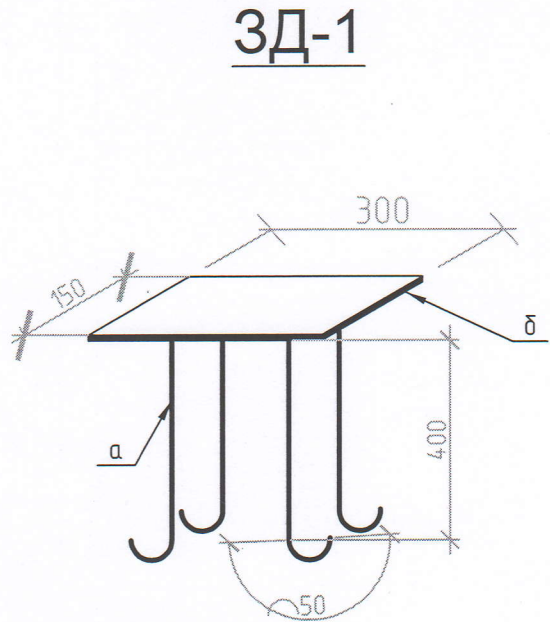
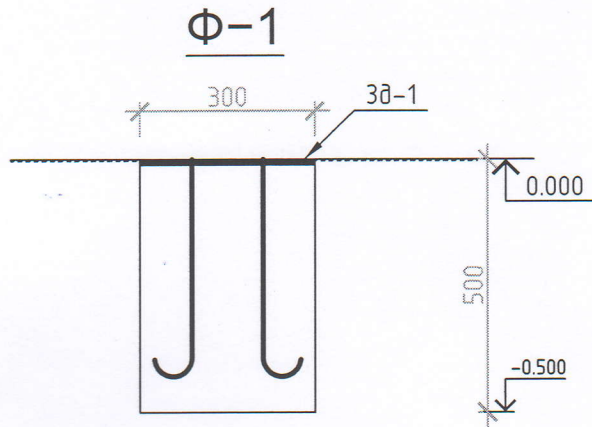

Спецификация элементов фундамента

Поз.	Обозначение	Наименование	Кол.	Масса, ед., кг	Примечание
		Закладная деталь ЗД-1	20		
		Сборные единицы			
а	ГОСТ 5781-82*	Арм. ф 12 АIII L = 450 мм	4	0,4	32,0 кг
б		Мет. лист 300x150x10(н)	1	3,53	70,6 кг
		Материалы			
	бетон В7.5	Фундамент 300x300x500мм (н)	20	0,045	0,9 м3
		Боковая гидроизоляция горячим битумом	20	0,48	9,6 м2

Зак№						Арх №__			АС					
Изм.						"Yengil konstruksiyali issiqxona" qurilish uchun namunaviy loyixasi								
						Кол. уч.						Стадия		
Лист						"Yengil konstruksiyali issiqxona"			РП			3		
№ док.						План фундамент М 1:100						ООО "ASAD PROEKT"		
Подп.												ASAD PROEKT		
Дата												7		
ГИП														
Испол														

План на отм. 0.000

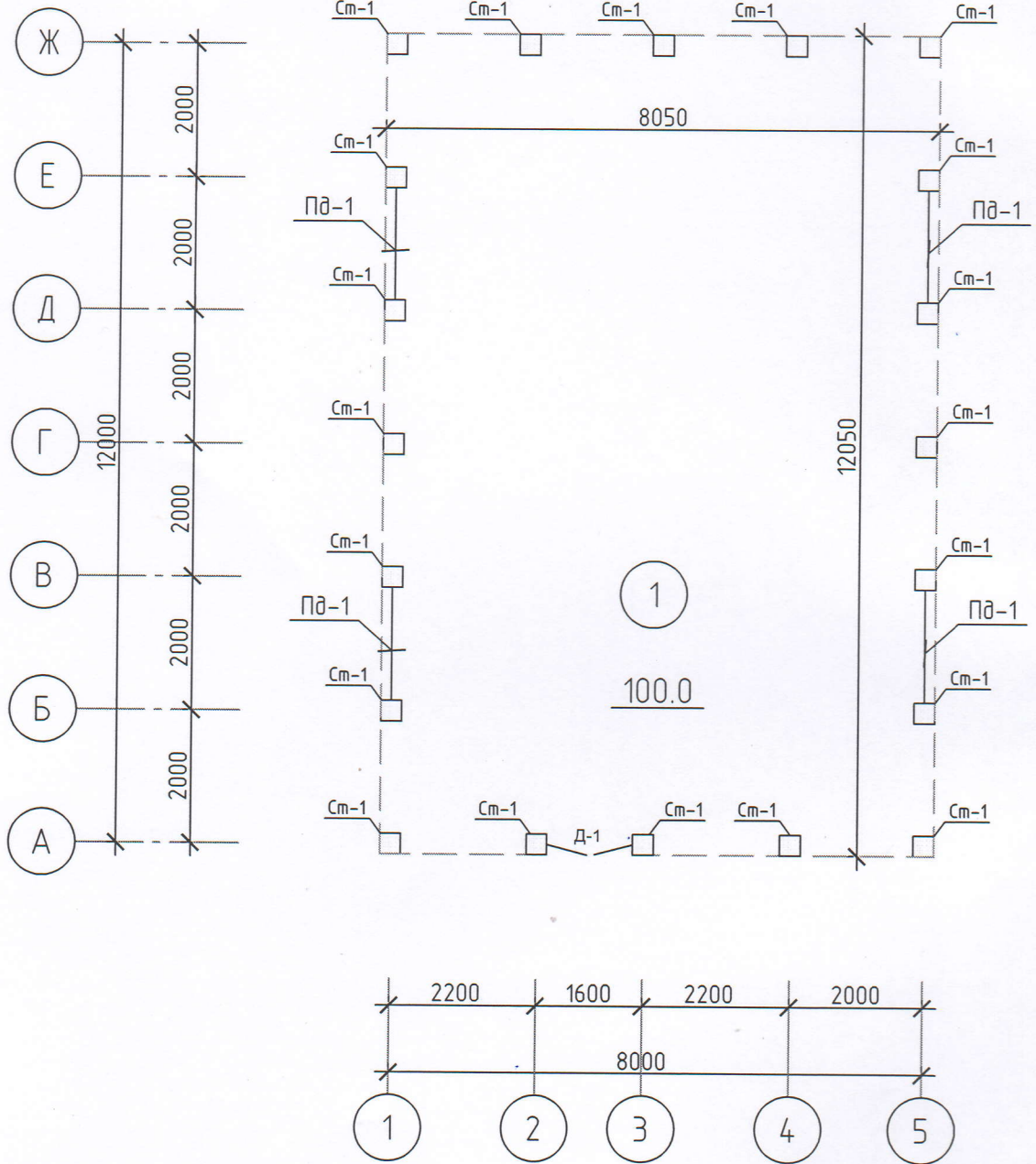

Спецификация дверей

Инв. № подл.	Подп. и дата	Взам. инв. №	Марка поз	Обозначение	Наименование	Кол-во	Масса ед. кг	Примечание
			Д-1	индивидуальный	Металлические дверные блоки размером 1500x1800(н)	1	шт	

PROJECT BY AUT-ES' -DUC'ION' PR'JECT
Согласовано

Разрез 1-1

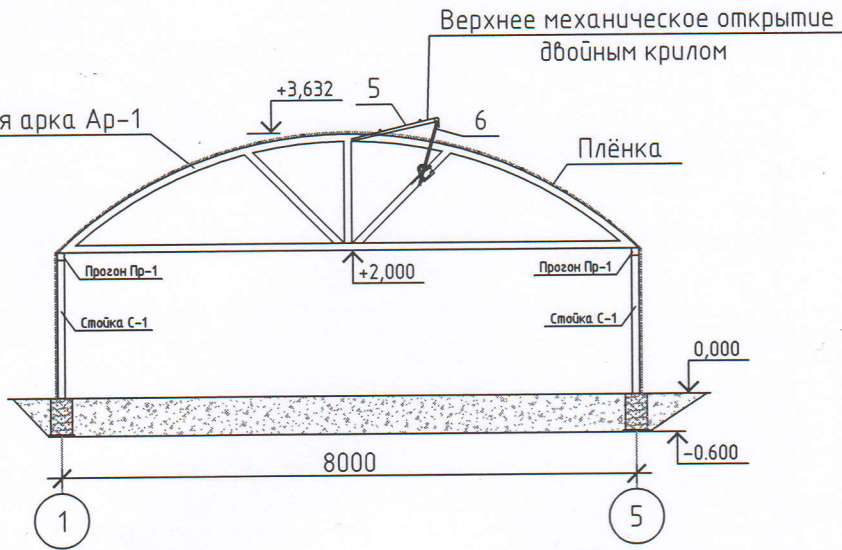

A-A

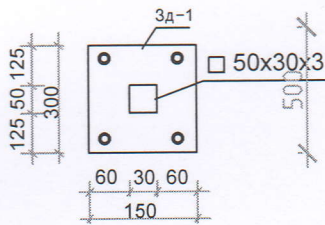

Стойка Ст-1.

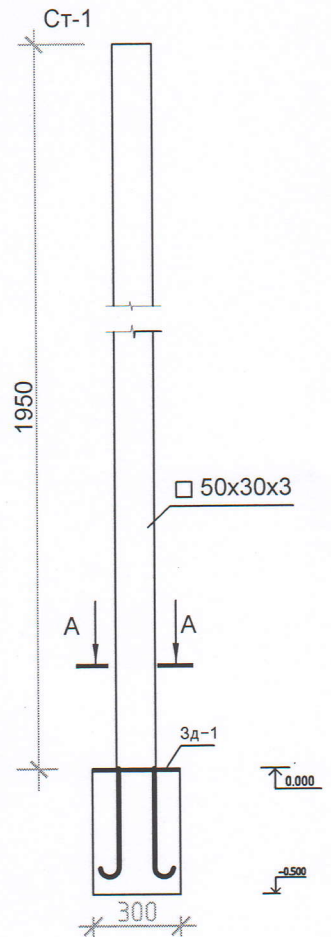

Спецификация элементов

Поз.	Обозначение	Наименование	Кол.	Масса, ед., кг	Примечание
		Металлическая стойка Ст-1	20	Шт	
Ст-1	ГОСТ 8645-68	Профил □ 50x30x3 L = 1950 мм	6,786	20	135,72 кг
		Металлическая Прогон Пр-1	40	Пм	
Пр-1	ГОСТ 8645-68	Профил □ 50x30x3 L = Общ.	3,48	40	139,2 кг
		Металлический подкос Пд-1	12	Пм	
Пд-1	ГОСТ 8645-68	Профил □ 50x30x3 L = Общ.	3,48	12	41,76 кг
		Зак №	Арх №		АС
"Yengil konstruksiyali issiqxona" qurilish uchun namunaviy loyixasi					
Изм.	Кол. уч.	Лист	№ док.	Подп.	Дата
ГИП		А.Ходжаев		<i>[Signature]</i>	
Испол		А.Сохибжанов		<i>[Signature]</i>	
			"Yengil konstruksiyali issiqxona"		Стадия
					Лист
					Листов
			План на отм. 0.000		РП
					4
					7
			ООО "ASAD PROEKT"		

Схема расположения балок и арка покрытия

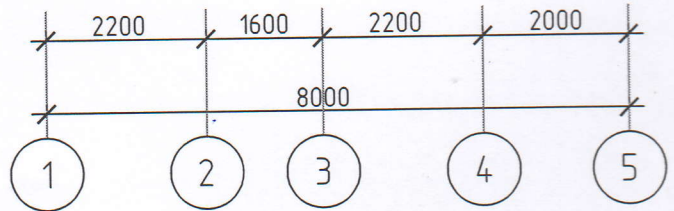
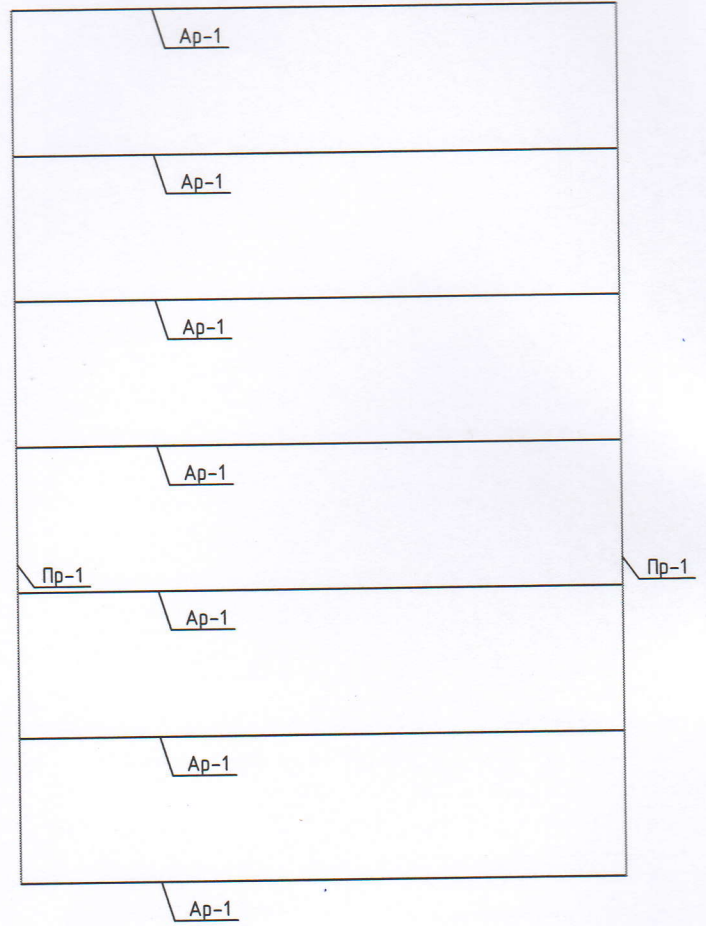
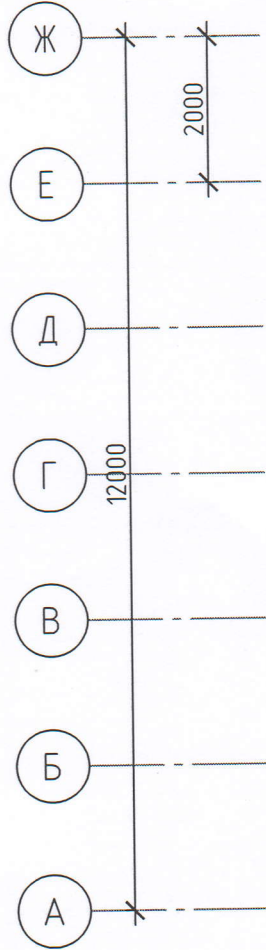

Все соединительные металлические детали и конструкции покрываются эмалевой краской марки ПФ-115 за один раз по грунтовке ПФ-020 ГОСТ 18.186-79

PR JCE 3Y1 AUT ES' DUC TION PR UCT

Создано

Взам. инв. №

Подп. и дата

Инв. № подл.

Арка Ар-1

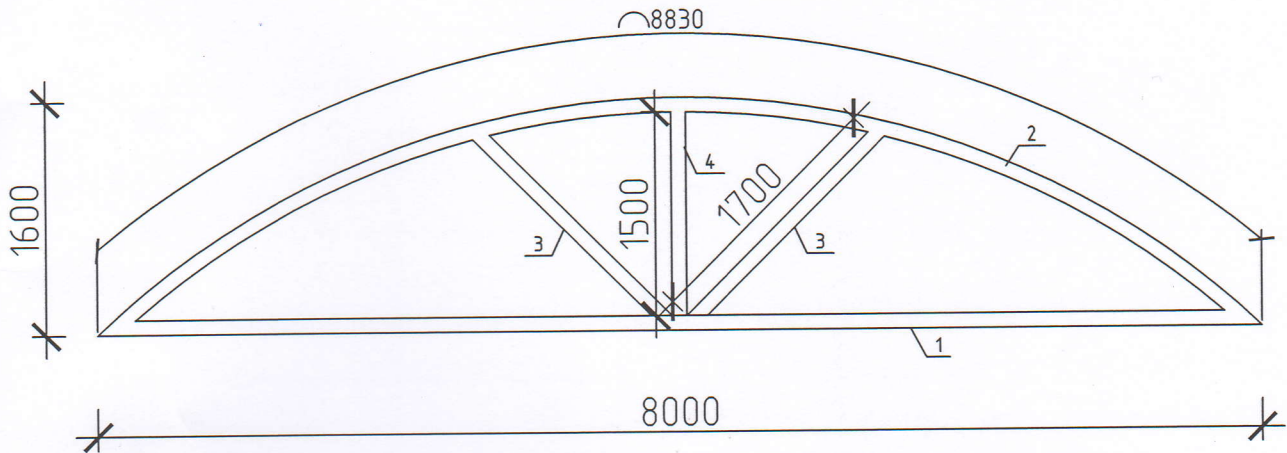

Спецификация элементов металлическая арка

Поз.	Обозначение	Наименование	Кол.	Масса, ед., кг	Примечание
		Металлическая арка Ар-1	7	шт	
		Сборные единицы			
1	ГОСТ 8645-68	Профил 40x20x2 L = 8000 мм	1	14	98
2	ГОСТ 8645-68	Профил 40x20x2 L = 8830 мм	1	15,45	108,15
3	ГОСТ 8645-68	Профил 40x20x2 L = 1700 мм	2	2,975	41,65
4	ГОСТ 8645-68	Профил 40x20x2 L = 1500 мм	1	2,625	18,375
		Верхнее механическое открытие двойным крылом	2	шт	
		Сборные единицы			
5	ГОСТ 8639-68*	Профил 25x25x2 L = 2400 мм	2	3.46	6.92
6	ГОСТ 8639-68*	Профил 25x25x2 L = 1900 мм	1	2.74	2.74

						Зак№	Арх №	АС
						"Yengil konstruksiyali issiqxona" qurilish uchun namunaviy loyixasi		
Изм.	Кол. уч.	Лист	№ док.	Подп.	Дата			
ГИП		А.Ходжаев		<i>[Signature]</i>		Стадия	Лист	Листов
Испол		А.Сохибжанов		<i>[Signature]</i>		РП	5	7
						"Yengil konstruksiyali issiqxona"		
						Схема расположения балок и арка покрытия		
						ООО "ASAD PROEKT"		

ПРОДУКТ ЗА... АУТОДЕСК... ДУС... ПОЛ... ПР... УСТ
 Создано

План кровли

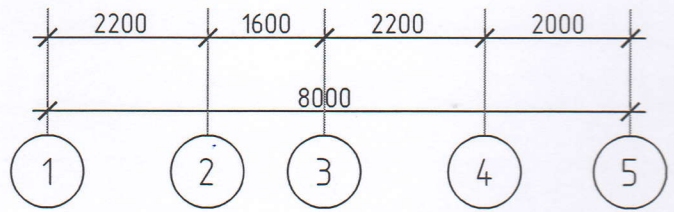
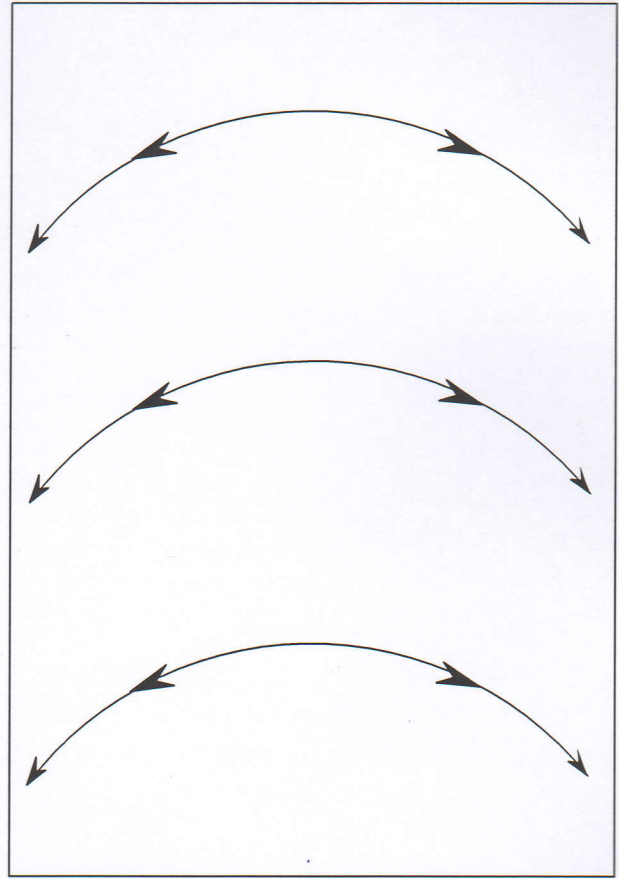
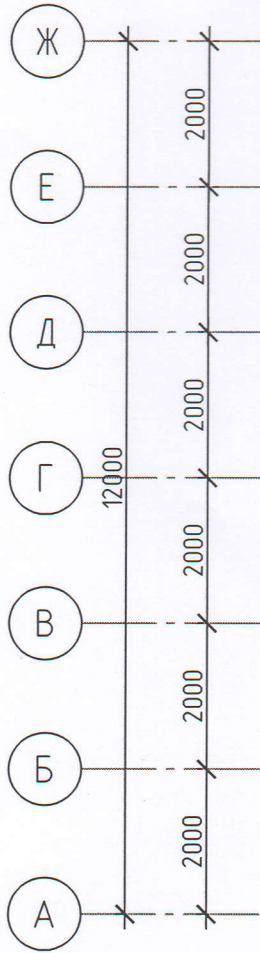

Спецификация элементов

Инв. № подл.	Подп. и дата	Взам. инв. №

Поз.	Обозначение	Наименование	Кол.	Масса, ед., кг	Примечание
Обр-1	ГОСТ 8639-68*	Арматура $\phi 6A1$ L = пм	144.0	0,222	31.968
		Плѐнка	182.00	м2	

План обрешетка

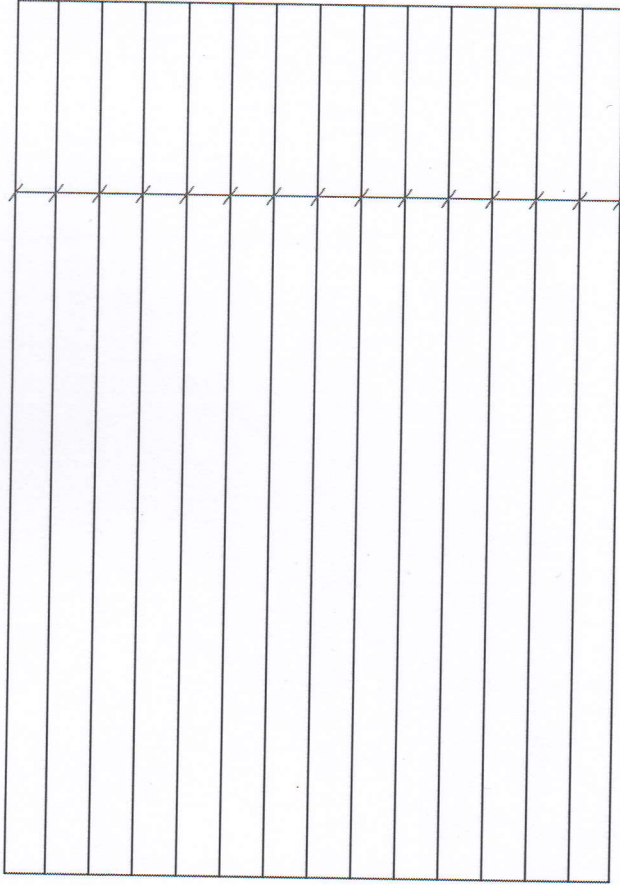
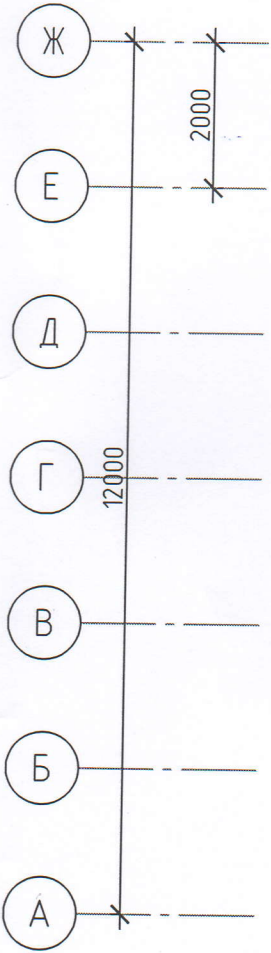

Обрешетка Обр-1
Арм ϕ 6 Al

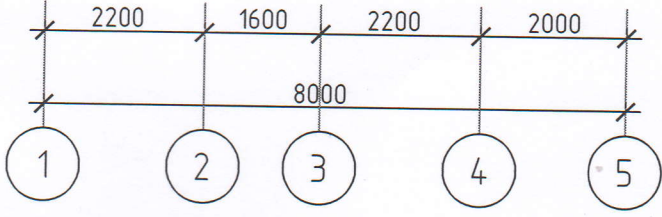

Все соединительные металлические детали и конструкции покрываются эмалевой краской марки ПФ-115 за один раз по грунтовке ПФ-020 ГОСТ 18.186-79

						Зак№	Арх №__	АС	
						"Yengil konstruksiyali issiqxona" qurilish uchun namunaviy loyixasi			
Изм.	Кол. уч.	Лист	№ док.	Подп.	Дата	"Yengil konstruksiyali issiqxona"	Стадия	Лист	Листов
ГИП		А.Ходжаев		<i>[Signature]</i>			РП	6	7
Испол		А.Сохибжанов		<i>[Signature]</i>		План кровли	ООО "ASAD PROEKT"		

PRODUCED BY AN AUTODESK EDUCATIONAL PRODUCT

Дверь

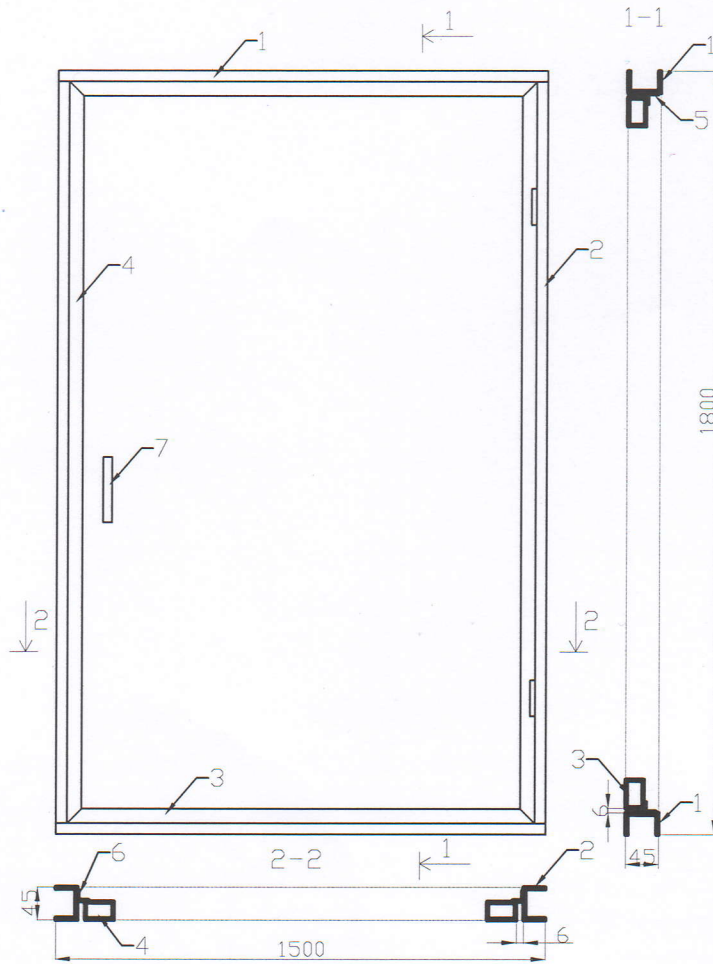

ДЕТАЛЬ

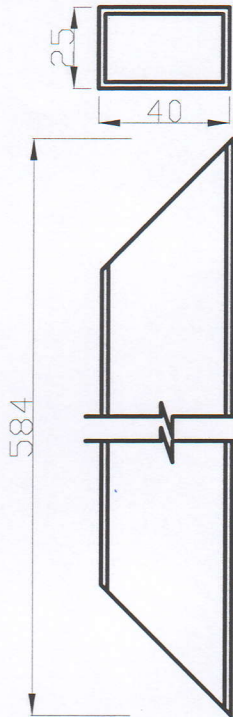

ДЕТАЛЬ 3

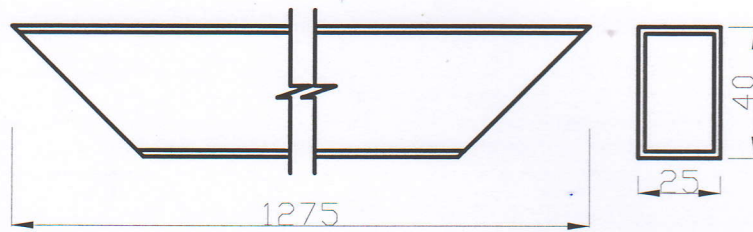

ДЕТАЛЬ

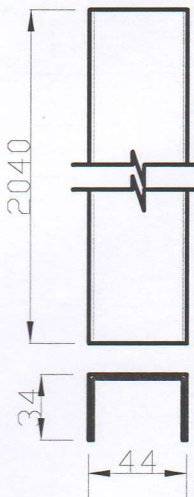

ДЕТАЛЬ

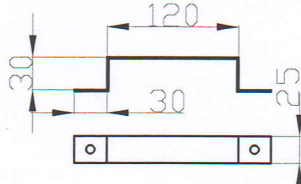

ДЕТАЛЬ 8

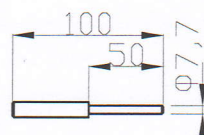

ДЕТАЛЬ 9

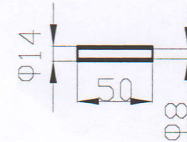

Все соединительные металлические детали и конструкции покрываются эмалевой краской марки ПФ-115 за один раз по грунтовке ПФ-020 ГОСТ 18.186-79

PR...JCG...ZY...AUT...RES...DUC...TOI...PR...UCT
Logo Собрано

Взам. инв. №

Подп. и дата

Инв. № подл.

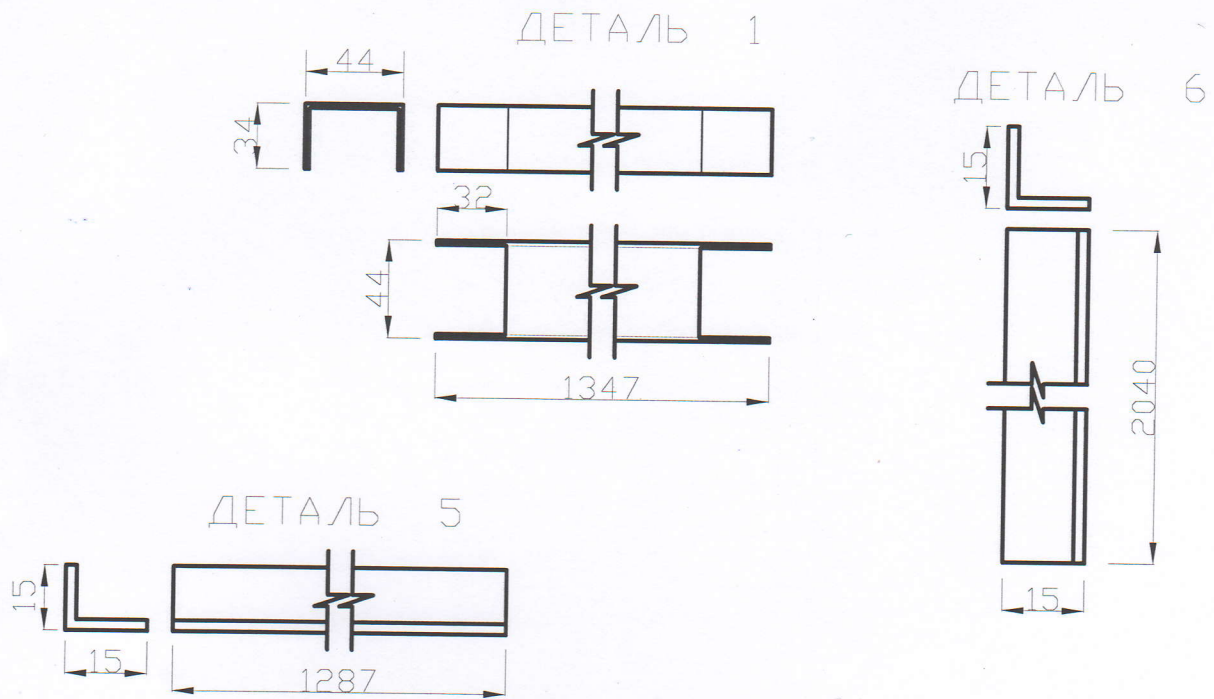

Спецификация элементов двери (1шт)

Марка поз	Обозначение	Наименование	Количество	Масса ед.кг	Примечание
1	Деталь 1	Лист Б-1.5x97x1347	2	1.53	3.06
2	Деталь 2	Лист Б-1.5x97x2040	2	2.33	4.66
3	Деталь 3	Профиль 40x25x-1.1 L=1275	2	1.36	2.72
4	Деталь 4	Профиль 40x25x-1.1 L=2028	2	2.17	4.2
5	Деталь 5	Лист Б-1.5x30x1287	2	0.45	0.9
6	Деталь 6	Лист Б-1.5x30x2040	2	0.72	1.44
7	Деталь 7	Лист Б-2x25x228	1	0.089	0.089
8	Деталь 8	Круг Ø 14 L= 100	2	0.121	0.24
9	Деталь 9	Круг Ø 14 L= 50	2	0.06	0.12
10		Винт саморез	4		

						Зак№ _____ Арх № _____ АС		
						"Yengil konstruksiyali issiqxona" qurilish uchun namunaviy loyixasi		
Изм.	Кол.уч.	Лист	№ док.	Подп.	Дата			
ГИП		А.Ходжаев						
Испол		А.Сохибжанов						
						"Yengil konstruksiyali issiqxona"		
						Стадия	Лист	Листов
						РП	7	7
						Дверь		
						ООО "ASAD PROEKT"		