

ОГЛАВЛЕНИЕ

- I. Инструкция для участника отбора;
- II. Техническая часть отбора;
- III. Ценовая часть отбора;
- IV. Дизайн смарт офиса;
- V. Проект договора.

«Утверждаю»

Начальник управления
Ферганского областного
Управления АКБ «Агробанк»

М.К.Азимов

«7» Октября 2022 года



ЗАКУПОЧНАЯ ДОКУМЕНТАЦИЯ ПО ЭЛЕКТРОННОМУ ОТБОРУ НАИЛУЧШИХ ПРЕДЛОЖЕНИЙ

для выполнения работ по строительству пункта самообслуживания (смарт
офиса) для Маргиланского филиала

г. Фергана – 2022 г.

ИНФОРМАЦИЯ ОБ ЭЛЕКТРОННОМ ОТБОРЕ

Предмет отбора	Выполнение работ по строительству пункта самообслуживания (смарт офиса) для Маргиланского филиала
Детальность лота	Лот не делится
Период (месяц) проведения торгов	Октябрь-ноябрь 2022 года
Источник финансирования	Собственные средства
Стартовая цена	1 075 417 700 (Один миллиард семьдесят пять миллион четыреста семнадцать тысяч семьсот сумов) сум, с учётом НДС
Сумма гарантии обеспечения предложения по отбору	Денежный задаток в размере 3% от стартовой стоимости торгов
Условия оплаты	Авансовый платёж в размере 30% от суммы договора. Оплата следующей части работ в размере до 65% от суммы договора будет осуществляться по факту выполненных работ. Окончательный расчёт и оплата оставшейся суммы в размере 5% от суммы договора будет осуществлена после истечения гарантийного периода, установленного согласно закупочной документации
Валюта платежа	Национальная валюта Республики Узбекистан – узбекский сум.
Место и условия поставки/оказания услуг	Ферганское область Маргиланского город уезда Ш.Б. Маргиланий 172
Сроки выполнения работ	Не более 20 (двадцать) календарных дней с момента заключения договора и получения авансового платежа
Срок действия предложения по отбору	Не менее 60 дней с момента окончания приема предложений.
Требования, предъявляемые к участникам отбора	В отборе могут принять участие отечественные юридические лица Республики Узбекистан не запрещено участвовать в оказании аналогичных услуг в Республике Узбекистан, выполняющие предъявляемые условия для участия в них имеющие опыт оказания соответствующей услуги, закреплённого на конкурентной основе.
Срок подачи предложений (не менее 5 рабочих дней и не более 12 рабочих дней)	7 рабочих дней со дня объявления закупочной процедуры
Ответственное контактное лицо (либо рабочий орган) закупочной комиссии	Хайдаров Умиджон, тел.: +99891 159-99-09 Главный бухгалтер регионального управления Дорас Закарият, г. Фергана, ул. Навоий, д. 11

1 Общие положения.

1.1 ИНСТРУКЦИЯ ДЛЯ УЧАСТНИКА ОТБОРА

- 1.1 Настоящая закупочная документация по отбору (далее – закупочная документация) разработана в соответствии с требованиями Закона Республики Узбекистан «О государственных закупках» от 22.04.2021 г. № ЗРУ-684 (далее - Закон).
- 1.2 Предмет отбора: Выполнение работ по строительству пункта самообслуживания (смарт офиса) для Маргиланского филиала.
- 1.3 Основание для проведения отбора (реализации проекта): письмо Правления №13-10/1319 от 14 сентября 2022 года.
- 1.4 Стартовая цена отбора:
1 075 417 700 (Один миллиард семьдесят пять миллион четыреста семнадцать тысяч семьсот сумов) сум, с учётом НДС
- 1.5 Заседания закупочной комиссии проходят в очной форме в присутствии членов закупочной комиссии. Очные заседания могут проводиться в формате видеоконференций (телеконференций и т. п.). Закупочная комиссия имеет право голосовать на удалении с использованием информационно-коммуникационных технологий.
- 1.6 Основные понятия, использованные в настоящей закупочной документации:
авансовый платёж - сумма финансовых средств, вносимая в порядке, установленном законодательством Заказчиком и участником закупочных процедур, включаемая в себя комиссионный сбор оператора и задаток сторон;
обеспечение предложения - предоставляемое участником по требованию заказчика обеспечение предложений и исполнения обязательств в виде залога, гарантии, задатка либо другого способа, предусмотренного законодательством;
оператор электронной системы государственных закупок (далее - оператор) - специально уполномоченное юридическое лицо, оказывающее субъектам государственных закупок услуги, связанные с проведением

закупки услуги, связанные с проведением закупочных процедур в электронных системах государственных закупок, определяемое Министерством финансов Республики Узбекистан;

Персональный кабинет - индивидуальная страница на специальном информационном портале, посредством которой субъектам государственных закупок обеспечивается доступ для участия в электронных государственных закупках, а также к размещению или получению необходимой информации;

2 Организаторы электронного отбора

- 2.1 **Расчетно-клиринговая палата (далее - РКП)** - структурное подразделение Оператора, обеспечивающее доступ к электронным закупкам участникам, способным выполнить обязательства по договорам, путем депонирования и учета их авансовых платежей;
- Электронная система государственных закупок (далее - электронная система)** - программный комплекс организационных, информационных и технических решений, обеспечивающих взаимодействие субъектов государственных закупок, проведение закупочных процедур в процессе электронных государственных закупок;
- Электронная государственная закупка** - форма осуществления государственной закупки субъектами государственных закупок посредством использования информационно-коммуникационных технологий.
- Заказчик: Управление АКБ «Агробанк» по Ферганской области.
- Адрес «Заказчика»:** 150100, г. Фергана, ул.Навоий, д.11.
- Адрес выполнения работ:** Ферганское область Маргиланского город уллица Ш.Б.Маргиланий 172
- 2.2 Ответственным секретарем (либо рабочим органом) закупочной комиссии по проведению отбора является Сектор закупок центрального операционного управления АКБ «Агробанк» (далее «Рабочий орган»).

3 Участники электронного отбора

- 3.1 Участником электронного отбора (далее - участник) является физическое или юридическое лицо, являющееся резидентом или нерезидентом Республики Узбекистан, принимающее участие в электронных торгах в качестве претендента на исполнение государственных закупок.
- 3.2 Участник имеет право:
- доступа к информации о государственных закупках в объеме, предусмотренном законодательством;
 - подавать Заказчику или привлеченной им специализированной организации запросы и получать разъяснения по процедурам, требованиям и условиям проведения конкретных государственных закупок;
 - обжаловать в Комиссию по рассмотрению жалоб в сфере государственных закупок результаты закупочной процедуры;
 - вносить изменения в предложения или отзываться их в соответствии с законодательством.
- 3.3 Участник обязан:
- соблюдать требования законодательства о государственных закупках;

- представлять предложения и документы, соответствующие требованиям закупочной документации, и нести ответственность за достоверность предоставляемой информации;

- раскрывать сведения об основном бенефициарном собственнике;

- заключать в случае признания его победителем договор с Заказчиком в порядке и сроки, предусмотренные законодательством.

Участник и его аффилированное лицо не имеют права участвовать в одном и том же лоте по обороту наилучших предложений.

3.4 Участник, имеющий конфликт интересов с Заказчиком, не может быть участником государственных закупок.

3.5 Участник, в случае признания исполнителем государственных закупок, обязан:

- в течение двух дней со дня официального объявления его победителем по итогам электронных торгов, раскрыть информацию о своих конечных выгодоприобретателях (бенефициарах), которые имеют действенный контроль путем прямого или косвенного владения 20 и более процентов их акций (долей), посредством размещения соответствующих сведений на специальном информационном портале государственных закупок;

- на постоянной основе размещать на своих веб-сайтах и специальном информационном портале сведения о состоянии выполнения обязательств по договорам, заключенным по результатам торгов.

4 Допуск к электронному обороту

4.1 Допуск заказчиков и участников к электронному обороту предоставляется после внесения ими на свои лицевые счета в РКП авансовых платежей.

4.2 Заказчик и участники осуществляют свое участие в электронном обороте с использованием электронной цифровой подписи (далее - ЭЦП). Использование заказчиками и участниками ЭЦП является

4.3 Электронная система оператора осуществляет в автоматическом режиме:

- допуск к электронным закупкам по каждому лоту в соответствии с суммой внесенного авансового платежа;

- проведение электронных закупок;

- определение исполнителя по результатам электронных закупок;

- регистрацию сделки и формирование договора.

4.4 Допуск участников осуществляется посредством заполнения ими на портале анкеты-заявления участника в электронной форме.

Допуск участников осуществляется при соответствии следующим критериям:

- правомочность на заключение договора;

- отсутствие просроченной задолженности по уплате налогов и сборов;

- отсутствие введенных в отношении них процедур банкротства;

- отсутствие записи о них в Едином реестре недобросовестных исполнителей.

Наличие выданной налоговыми органами ЭЦП определяет правомочность участника на заключение договора.

Участник подтверждает в анкете-заявлении сведения об отсутствии введенных в его отношении процедур банкротства, а также отсутствии у него просроченной задолженности по уплате налогов и сборов.

После заполнения анкеты-заявления участником электронной системой проверяются данные Единого реестра недобросовестных исполнителей для установления факта отсутствия в нем записи об участнике.

Оператор:

5 Порядок участия в отборе и представления обеспечения предложения

5.1

- открывает участникам отдельные лицевые счета в РКП;

- создает участникам персональные кабинеты. Способ обеспечения предложения, в том числе размер, порядок внесения и возврата денежного задатка, гарантирующего безотзывность предложения участника электронных торгов определяется согласно нормативно-правовым актам, регулирующим процедуру электронных государственных закупок.

5.2

Для участия в электронном отборе участник:

- проходит регистрацию на сайте *e tender.rkcp.ru* и заполняет необходимые разделы на странице регистрации (тип клиента, личная информация, контактные данные). Индивидуальный предприниматель и резидент смогут зарегистрироваться в системе только с помощью электронной цифровой подписи (ЭЦП);

- после завершения процесса регистрации в РКП открывается лицевой счет для участника. Участники участвуют в электронных государственных закупках при наличии достаточной суммы авансового платежа на их лицевых счетах в РКП;

- после подробного ознакомления с условиями отбора, участник подает заявку на участие в электронном отборе и заполняет необходимую информацию на странице «Общая информация», в разделах «Товары и предметы», «Требования».

Если во время ввода информации в разделе «Требования» поставщика просят предоставить подтверждающий документ по какому-нибудь требованию, данный документ должен быть загружен в виде файла.

5.3

При проведении электронного отбора:

- бюджетным заказчиком задатки участников блокируются Оператором до момента определения победителя. Задаток победителя электронных торгов блокируется до заключения договора;

5.4

- корпоративным заказчиком необходимость внесения участниками задатка и его размер определяются корпоративным заказчиком, а также внесенный задаток блокируется Оператором до заключения договора с победителем электронных торгов.

Со стороны участника выплата суммы обеспечения предложения не требуется и в течение одного рабочего дня возвращается документ об обеспечении или обеспечивается его возвращение после наступления одного из следующих событий:

- истечение срока действия обеспечения предложения;

- вступление в силу договора о государственных закупках и предоставление обеспечения исполнения этого договора;

- отмена электронного отбора;

- отзыв предложения до истечения окончательного срока направления предложений.

5.5

После заключения договора в результате электронного отбора Оператор в течение одного рабочего дня разблокирует и возвращает задаток на соответствующий лицевой счет *исполнителя*.

В случае, если участники электронного отбора, проведенного *корпоративным заказчиком*, внесли задаток, он в течение одного рабочего дня после заключения договора разблокируется и возвращается Оператором на соответствующий лицевой счет *исполнителя*.

По итогам электронного отбора из суммы авансовых платежей участника портал *взимает комиссионный сбор* оператора от фактической суммы сделки.

Разблокированные денежные средства участников по их поручению могут использоваться в качестве авансовых платежей для участия в других электронных государственных закупках или возвращены на их счета в обслуживающих банках.

6 Порядок оценки предложений

При проведении электронных торгов в определенных закупочной комиссией срок электронная система в автоматическом режиме предоставляет доступ к электронным документам, размещенным участниками и составляющим их предложения по отбору.

Прикрепленные участником файлы должны соответствовать сведениям, указанным в его предложении, а также электронные поля электронной системы должны быть заполнены участником.

Электронная система проверяет соответствие предложенной цены участника стартовой цене, заполнены ли электронные поля и наличие прикрепленных файлов. В случаях, когда предложенная участником цена превышает стартовую цену, а также при наличии незаполненных полей или не полных прикрепленных файлов, система отклоняет предложение участника с указанием причин отклонения. Проверка соответствия сведений в прикрепленных файлах сведениям, указанным в предложении участника, осуществляется ответственным секретарём закупочной комиссии или рабочей группой созданной согласно решению закупочной комиссии.

6.1 Оценка предложений осуществляется в следующей последовательности:

- проверка оформления предложения по отбору в соответствии с требованиями, указанными в закупочной документации;

- оценка соответствия участника квалификационным требованиям (если предусмотрено закупочной документацией);

- оценка технической части предложения;

- оценка ценовой части предложения.
При этом система обеспечивает последовательное раскрытие информации, содержащейся в квалификационной, технической и ценовой частях предложения по отбору не ранее подведения итогов оценки предыдущей части предложения по отбору.

6.2 Перечень документов, оформляемых участниками электронных торгов представлен в приложении №1 (формы №1,2,3,4,5) к настоящей инструкции.

6.3 Оценка предложений и определение победителя отбора производится на основании последовательности, порядка, критериев и метода, изложенных в закупочной документации (Приложение № 2).

6.4 Участник отстраняется от участия в торгах, если:

- о нем имеется запись в Едином реестре недобросовестных исполнителей;

- у него имеется просроченная задолженность по уплате налогов и сборов;

- в отношении него введены процедуры банкротства;

- участник не соответствует квалификационным, техническим и коммерческим требованиям закупочной документации;

- участник прямо или косвенно предлагает, дает или соглашается дать любому нынешнему либо бывшему должностному лицу или работнику государственного заказчика или другого государственного органа вознаграждение в любой форме, предложение о найме на работу либо любую другую ценную вещь или услугу с целью повлиять на совершение какого-либо действия, принятие решения или применение какой-либо закупочной процедуры государственного заказчика в процессе государственных закупок;

- участник совершает антиконкурентные действия или в нарушение законодательства имеет конфликт интересов, а также при выявлении случаев аффилированности;

- участником не представлено заявление по недопущению коррупционных проявлений;

- у участника не имеется правомочность на заключение договора;

- Участники не представили пакет необходимых документов в установленный срок или пакет документов, представленный в срок не соответствует требованиям закупочной документации;

- установлена недостоверность информации, содержащейся в документах, представленных участником торгов.

Решение об отстранении участника от участия в закупочных процедурах и его причины заносятся в отчет о закупочных процедурах, и о них незамедлительно сообщается соответствующему участнику.

6.5 Предложение участника признается надлежаще оформленным, если оно соответствует требованиям Закона и закупочной документации. Решение ответственного секретаря закупочной комиссии о признании предложения участника надлежаще или не надлежаще оформленным с обоснованием причин такого решения подлежит утверждению закупочной комиссией.

Решение о несоответствии предложения участника требованиям с указанием причин такого решения направляется в персональный кабинет участника в день принятия такого решения.

6.6 Во время оценки предложений по отбору, Закупочная комиссия может запрашивать у участников электронных торгов разъяснения по поводу их предложений. Данная процедура проводится в электронной форме.

В процессе разъяснения не допускаются какие-либо изменения по сути предложения, а также по цене.

6.7 Срок рассмотрения и оценки предложений участников по отбору не может превышать 10 (десяти) рабочих дней с момента окончания подачи предложений.

7.1 Предложение на участие в торгах составляется на государственном и русском языках. Допускается подача предложений на других

**электронном
отборе**

языках, при этом в обязательном порядке вместе с оригиналами документов должны быть загружены нотариально заверенные переводы документов.

7.2 При проведении электронного отбора, участники подают свои предложения в виде электронных конвертов через свой персональный кабинет не позднее срока, определенного в объявлении о проведении электронных торгов.

7.3 Каждый размещенный электронный документ утверждается электронной цифровой подписью участника.

7.4 Вместе с предложением участники могут размещать в виде файлов эскизы, рисунки, чертежи, фотографии и иные документы*.

** Если в условиях государственной закупки предусмотрено предоставление участником образца, пробы товара, являющегося объектом закупки, закупочная комиссия устанавливает отдельный порядок их передачи со стороны участника.*

7.5 При этом предложения участников представляются посредством прикрепления документов в соответствии с шаблонами в электронной системе. Указанные участникам сведения должны соответствовать сведениям, содержащимся в прикрепленных документах.

7.6 До наступления срока вскрытия предложений по отбору, не допускается их просмотр участникам электронных торгов, в том числе ответственным секретарем и членами закупочной комиссии, за исключением участника, подавшего данные предложения. Ответственность за исполнение данного требования несет оператор.

7.7 Участник электронных торгов:
- вправе подать только одно предложение на один лот;

- несет ответственность за полноту и достоверность представляемых информации и документов;

7.8 **Подача
предложения для
участия в**

- до срока окончания подачи предложений в праве отозвать поданное предложение или внести в него изменения.
- 7.6 Прием электронной системой предложений прекращается с наступлением срока и времени, указанного в опубликованном объявлении.
- 7.8 Техническое предложение участника должно содержать следующие документы:
 - техническая документация (брошюры, технические паспорта, инструкция по эксплуатации и т.п. или иные документы, содержащие полное и подробное описание предлагаемого товара).
- 7.9 Ценовое предложение участника вносится в соответствующий раздел электронной системы.
- 8 Пролонгация срока представления предложений
- 8.1 В случае необходимости заказчик может продлить срок представления предложений, который распространяется на всех участников или обратиться к участникам с предложением о продлении срока действия их предложений на определенный период по решению закупочной комиссии.
- 8.2 Заказчик по согласованию с закупочной комиссией вправе принять решение о внесении изменений в закупочную документацию не позднее чем за один рабочий день до даты окончания срока подачи предложений на участие в отборе.
- Изменение наименования товара (работы, услуги) не допускается. При этом срок окончания подачи предложений в этом отборе должен быть продлен не менее чем на три рабочих дня с даты внесения изменений в закупочную документацию. Одновременно с этим вносятся изменения в объявление о проведении отбора, если была изменена информация, указанная в объявлении.
- 9 Подведение итогов электронного отбора
- 9.1 В зависимости от условий, определенных закупочной документацией, электронная система в автоматическом режиме определяет в качестве победителя участника, предложившего наименьшую цену из числа участников,
- допущенных к дальнейшему участию в электронном отборе по результатам оценки технической части предложений.
- Определение резервного исполнителя осуществляется в порядке установленных настоящим пунктом.
- 9.2 Закупочная процедура признается несостоявшимся:
 - если в отборе принял участие один участник или никто не принял участие;
 - если на этапе технической оценки закупочная комиссия отклонила все предложения или только одно предложение соответствует требованиям закупочной документации.
- В этом случае, заказчик обязан провести электронный отбор повторно в таких же условиях, установленных в закупочной документации, критериях и требованиях к товарам (работам, услугам).
- 9.3 По итогам рассмотрения предложений секретарь закупочной комиссии, на основании имеющихся в системе шаблонов, формирует электронные протоколы заседаний закупочной комиссии и направляет на утверждение членам закупочной комиссии.
- Члены закупочной комиссии утверждают электронные протоколы заседаний, используя свои электронные цифровые подписи. Выписка из электронного протокола опубликовывается на портале в автоматическом режиме.
- 9.4 Любой участник электронного отбора после публикации протокола рассмотрения и оценки предложений вправе направить заказчику запрос о предоставлении разъяснений результатов торгов.
- В течение трех рабочих дней с даты поступления такого запроса заказчик обязан представить участнику отбора соответствующие разъяснения через чат.
- Участник электронного отбора вправе направить заказчику через открытый электронный чат запрос о даче разъяснений
- 10 Прочие условия
- 10.1

может отказаться от заключения договора. Если резервный победитель не определен или резервный победитель отказался от заключения договора, заказчик проводит новый электронный отбор.

положений закупочной документации не позднее, чем за два рабочих дня до даты окончания срока подачи предложений. В течение двух рабочих дней с даты поступления указанного запроса заказчик обязан отправить через открытый электронный чат разъяснения положений закупочной документации, если указанный запрос поступил к заказчику не позднее чем за два рабочих дня до даты окончания срока подачи предложений. Разъяснения положений закупочной документации не должны изменять ее сущность.

10.2 Участник электронного отбора до срока окончания подачи предложений вправе отозвать поданное предложение или внести в него изменения.

10.3 Заказчик имеет право отменить отбор в любое время до акцепта выигравшего предложения. Заказчик в случае отмены отбора публикует обоснованные причины данного решения на специальном информационном портале через электронную систему в течение трех рабочих дней после принятия такого решения.

11 **Заключение договора**

11.1 Договор по результатам проведения электронного отбора заключается в электронной форме на условиях, указанных в закупочной документации и предложении победителя отбора, в срок не позднее десяти дней с момента согласования условий договора.

Договор подписывается уполномоченными представителями сторон и вносится в реестр договоров.

11.2 В случае отказа победителя от заключения договора сумма задатка ему не возвращается. В этом случае, если определен резервный победитель, право заключения договора и исполнения обязательств по нему переходит к резервному победителю. При этом с резервным победителем заключается договор по цене, предложенной победителем (за исключением случаев, когда цена, предложенная резервным победителем, ниже цены, предложенной победителем), или он

Последовательность оценки предложений участников:

Форма № 1

НА ФИРМЕННОМ БЛАНКЕ УЧАСТНИКА

- Оценка предложений осуществляется в следующей последовательности:
- оценка соответствия участника квалификационным требованиям (если предусмотрены условиями закупочной документации, таблица № 1);
 - оценка технической части предложения по отбору (таблица № 2)
 - оценка ценовой части предложения по отбору (таблица №3).
- При этом система обеспечивает последовательное раскрытие информации, содержащейся в квалификационной, технической и ценовой частях предложения не ранее подведения итогов оценки предыдущей части предложения.

Закупочной комиссии
АКБ «Агробанк»

ЗАЯВКА

Изучив закупочную документацию по лоту № _____ на оказание услуг (указать наименование предлагаемой услуги), ответы на запросы, полученные которых настоящим удостоверением, мы, нижеподписавшиеся (наименование Участника отбора), намерены участвовать в электронном отборе на оказание услуг в соответствии с закупочной документацией.

В этой связи направляем следующие документы:

1. Общие сведения об участнике электронного отбора.
2. Пакет квалификационных документов на _____ листах (указать количество листов, в случае предоставления брошюр, буклетов, проспектов, и т.д. указать количество);
3. Техническое предложение (указать количество листов, в случае предоставления брошюр, буклетов, проспектов, и т.д. указать количество);
4. Ценовое предложение;
5. Иные документы (в случае предоставления других документов необходимо указать наименование и количество листов).

Ф.И.О. ответственного лица за подготовку предложения по отбору: _____

Контактный телефон/факс: _____

Адрес электронной почты: _____

Ф.И.О. и подпись руководителя или уполномоченного лица

Место печати

НА ФИРМЕННОМ БЛАНКЕ УЧАСТНИКА

№: _____
Дата: _____

Закупочной комиссии
АКБ «Агробанк»

ГАРАНТИЙНОЕ ПИСЬМО

Настоящим письмом подтверждаем, что компания _____
(наименование компании)

- не находится в стадии реорганизации, ликвидации;
- не находится в состоянии судебного или арбитражного разбирательства с (наименование заказчика);
- отсутствуют ненадлежащим образом исполненные обязательства по ранее заключенным договорам с (наименование заказчика);
- в отношении нашей организации отсутствуют введенные процедуры банкротства.

Подпись:

Ф.И.О. руководителя _____

Ф.И.О. главного бухгалтера (начальника финансового отдела) _____

Ф.И.О. юриста _____

Место печати

Общая информация об участнике закупочной процедуры

1	Полное наименование юридического лица, с указанием организационно-правовой формы		
2	Сведения о регистрации (дата регистрации, регистрационный номер, наименование регистрирующего органа)		
3	Сведения о лицензиях и других документах, дающих право на осуществление деятельности (дата выдачи, регистрационный номер, наименование органа, выдавшего лицензию)		
4	Юридический адрес		
5	Контактный телефон, факс, e-mail		
6	Полные банковские реквизиты		
7	Основные направления деятельности		

Информация об опыте оказания требуемых услуг

№	Наименование услуги	Наименование Покупателя, его адрес и контактная информация	Дата оказания услуги	Примечание

(подпись уполномоченного лица)

(Ф.И.О. и должность уполномоченного лица)

М.П.

Дата: «__» _____ 20__ г.

ФИНАНСОВОЕ ПОЛОЖЕНИЕ УЧАСТНИКА (*)

Наименование участника отбора: _____

в тыс. (указать валюту)

АКТИВ	2019 г.	2020 г.	2021 г.	ПАССИВ	2019 г.	2020 г.	2021 г.
<i>I Долгосрочные активы</i>				<i>Источники собственных средств</i>			
Основные средства (остаточ. стоимость)				Уставной капитал			
Нематериальные активы (остаточ. стоим.)				Нераспределенная прибыль (непокрыт. уб.)			
				Целевые поступления			
Ценные бумаги				<i>II Обязательства</i>			
Капитальные вложения				Долгосрочные обязательства, займы			
Инвестиции				Кредиторская задолженность всего:			
<i>II Текущие активы</i>							
Производство, запасы				в том числе просроченная по бюджету			
Незавершенное производство				в том числе задолженность по оплате труда			
Готовая продукция							
Товары							
Дебиторская задолженность							
Денежные средства							
Прочие текущие активы							
<i>Всего по активу баланса (раздел I + II)</i>				<i>Всего по пассиву баланса (раздел I + II)</i>			
ФИНАНСОВЫЙ РЕЗУЛЬТАТ							
в тыс. (указать валюту)							
	Наименование	2018г.	2019г.	2020г.			
1.	Чистая выручка от реализации						
2.	Собственность реализованной продукции						
4.	Административные расходы						
5.	Прочие расходы						
6.	Прочие доходы						
7.	Прибыль до уплаты налога на доход						
8.	Налог на доход						
9.	Прибыль (убыток)						

Руководитель: _____ Гл. бухгалтер: _____

Место печати _____ Дата: « ____ » ____ 20__ г.

(*) Компания, финансовое положение которых определяется иными критериями, могут предоставлять иную форму, определяющую его финансовое положение.

НА ФИРМЕННОМ БЛАНКЕ

Закупочной комиссии
АКБ «Агробанк»

ЗАЯВЛЕНИЕ
по недопущению коррупционных проявлений

Настоящим письмом подтверждаем, что компания _____ (наименование компании)

а) обязуется:

- соблюдать требования Закона Республики Узбекистан «О государственных закупках» №ЗРУ-684 от 22.04.2021 г.;

- прямо или косвенно не предлагать и не давать любому нынешнему либо бывшему должностному лицу или работнику Заказчика или другого государственного органа вознаграждение в любой форме, предложение о найме на работу либо любую другую ценную вещь или услугу с целью повлиять на совершение какого-либо действия, принятие решения или применение какой-либо закупочной процедуры Заказчика в процессе государственных закупок;

- не совершать антиконкурентные действия, в том числе при выявлении случаев аффилированности;

- не допускать проявления мошенничества, фальсификации данных и коррупции;

- не предоставлять ложные или подложные документы, раскрывать информацию об аффилированных лицах, участвовавшим в данном лоте;

б) подтверждает, что:

- не имеет конфликта интересов с Заказчиком, не имеет близких родственников среди участников и/или сотрудников, которые имеют право на принятие решения по выбору исполнителя;

- не состоит в створе с другими участниками с целью искажения цен или результатов отбора;

Подписи:

Ф.И.О. руководителя _____

Ф.И.О. главного бухгалтера (начальника финансового отдела) _____

Ф.И.О. юриста _____

Место печати _____

Приложение № 1

Критерии оценки участников торгов по отбору наилучших предложений

Оценка предложений участников будет осуществляться методом наименьшей цены, где победителем является участник, прошедший квалификационную и техническую оценку, и подавший наименьшую цену.

Порядок и критерии квалификационной оценки участников

Таблица №1

№	Критерий	Оценка	Примечание
1	Заявка для участия в электронном отборе на имя Закупочной комиссии (Заявка оформляется согласно форме №1)	Предоставлена – 1 балл Не предоставлена – 0 баллов	Если участником не предоставлена заявка для участия в отборе, то вопрос оспаривания принимается Закупочной комиссией
2	Документы о государственной регистрации организации. (Участником должны быть предоставлены: - Свидетельство о государственной регистрации; - Учредительные документы; - Документы, удостоверяющие личность учредителя)	Предоставлен – 1 балл Не предоставлен – 0 баллов	Если документ не предоставлен, то данный участник оспаривается от дальнейшего участия в электронном отборе
3	1 Арбитражное письмо, свидетельствующее, о том, что: - участник не находится в стадии реорганизации, ликвидации или банкротства; - участник не находится в состоянии судебного или арбитражного разбирательства с заказчиком; 3 - у участника отсутствуют ненадлежаще исполненные обязательства по ранее заключенным договорам (Гарантийное письмо оформляется согласно форме №2)	Предоставлено – 1 балл Не предоставлено – 0 баллов	В случае непредоставления гарантийного письма, данный участник оспаривается от дальнейшего участия в электронном отборе
4	Общая информация об участнике отбора	Предоставлено – 1 балл Не предоставлено – 0 баллов	В случае непредоставления данной информации, данный участник

	(Оформляется согласно форме №3)		отстраняется от дальнейшего участия в электронном отборе
5	Информация о финансовом положении участника (Оформляется согласно форме №4)	Предоставлена – 1 балл Не предоставлена – 0 баллов	В случае непредоставления данной информации, данный участник отстраняется от дальнейшего участия в электронном отборе
6	Информация об отсутствии просроченной задолженности по уплате налогов и сборов (Должна быть предоставлена справка налогового органа)	Предоставлена – 1 балл Не предоставлена – 0 баллов	В случае непредоставления данной информации или несоответствия предоставленной информации, данный участник оспаривается от дальнейшего участия в электронном отборе
7	Заявление по недопущению коррупционных проявлений (Оформляется согласно форме №5)	Предоставлено – 1 балл Не предоставлено – 0 баллов	В случае непредоставления заявления, данный участник оспаривается от дальнейшего участия в электронном отборе
8	Наличие участника в едином реестре недобросовестных исполнителей (Проверка по данному критерию осуществляется путем получения информации из открытых источников)	Да – 0 балл Нет – 1 балл	Если да, то участник оспаривается.
9	Положительный опыт работы в сфере строительства с другими Заказчиками (Проводится на основании минимум 3-х рекомендательных писем)	Предоставлено – 1 балл Не предоставлено – 0 баллов	В случае непредоставления заявления, данный участник оспаривается от дальнейшего участия в электронном отборе
10	Наличие оборотных средств в размере 40 % от предельной стоимости объекта, установленной заказчиком (Оценка проводится согласно справке от обслуживающего банка)	Соответствует – 1 балл Не соответствует – 0 баллов	Если участник не соответствует, то такой участник оспаривается от дальнейшего участия в электронном отборе
11	Наличие необходимого штата сотрудников, состоящего из:	Соответствует – 1 балл Не соответствует – 0 баллов	Если участник не соответствует, то такой участник оспаривается от дальнейшего участия в электронном отборе

Оценка ценовой части предложения участника:

Таблица №2

№	Критерий	Оценка	Примечание
1	Предлагаемая цена	Наименьшая цена – победитель отбора	Победителем является участник, прошедший техническую оценку и подавший наименьшую цену

II. ТЕХНИЧЕСКАЯ ЧАСТЬ**(прикреплена отдельным файлом в виде сметы)****III. ЦЕНОВАЯ ЧАСТЬ**

1	Стартовая цена	1 075 417 700 (Один млрд семьдесят пять миллион четыреста семнадцать тысяч семьсот сумов сум, с учетом НДС
2	Источник финансирования	Собственные средства АКБ «Агробанк»
3	Условия оплаты	Авансовый платеж в размере 30% от суммы договора. Оплата следующей части работ в размере до 65% от суммы договора будет осуществляться по факту выполненных работ. Окончательный расчет и оплата оставшейся суммы в размере 5% от суммы договора будет осуществлена после истечения гарантийного периода, установленного согласно закупочной документации
4	Валюта платежа для	Национальная валюта Республики Узбекистан – узбекский сум
5	Сроки выполнения работ	Не более 20 (двадцат) календарных дней с момента заключения договора и получения авансового платежа
6	Срок действия предложения участника	60 календарных дней с момента окончания срока приема предложений участников

	- руководителем с высшим строительным образованием. - специалистом по снабжению; - не менее 5-ти сотрудников, работающих на постоянной основе. (Оценка проводится на основании выписок из трудовых книг и копий документов об образовании)		
12	Наличие машин и механизмов, необходимых для осуществления проекта (Оценка проводится на основании подтвержденных документов) Протокол осмотра строительной площадки (Участником при участии ответственных представителей Заказчика должен быть осуществлен выезд на место строительства. Смарл офиса, о чем должен быть составлен протокол осмотра строительной площадки, подписанный обеими сторонами, а также осуществлена фотофиксация места строительства. Данные документы должны быть предоставлены при отборе в формате PDF)	Соответствует – 1 балл Не соответствует – 0 баллов	Если участник не соответствует, то такой участник отстраняется от дальнейшего участия в электронном отборе
13		Предоставлен – 1 балл Не предоставлен – 0 баллов	В случае непредоставления протокола и других документов, такой участник отстраняется от дальнейшего участия в электронном отборе

IV. ДИЗАЙН СМАРТ ОФИСА



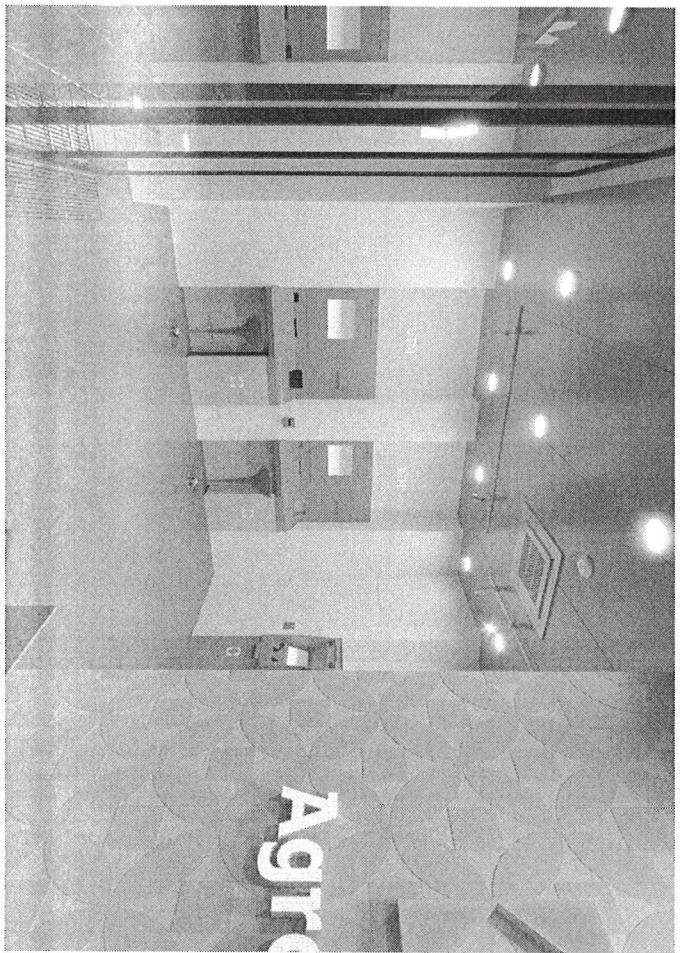
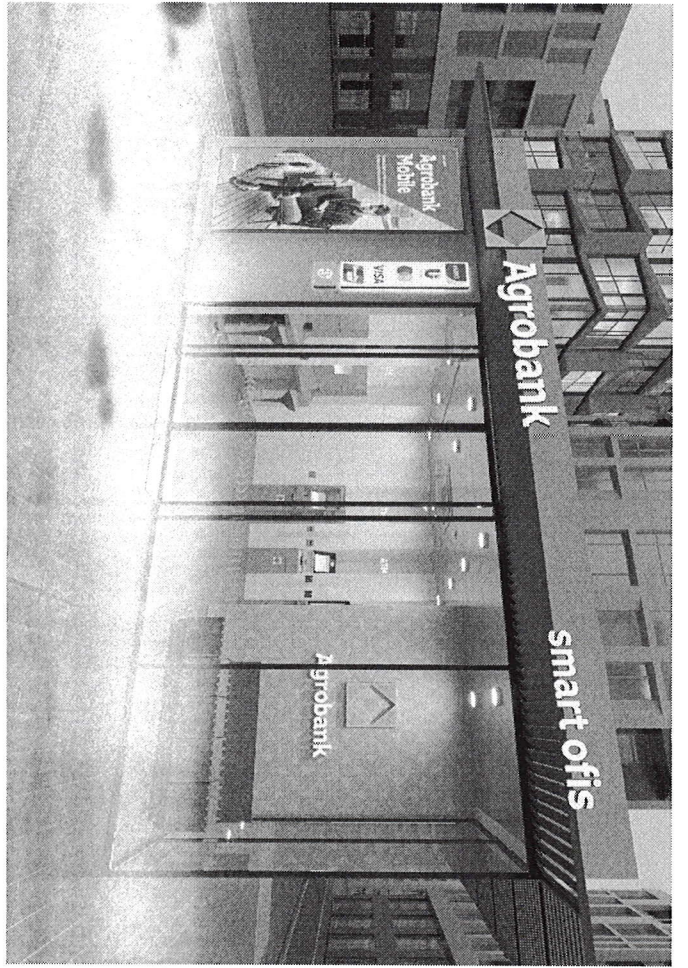

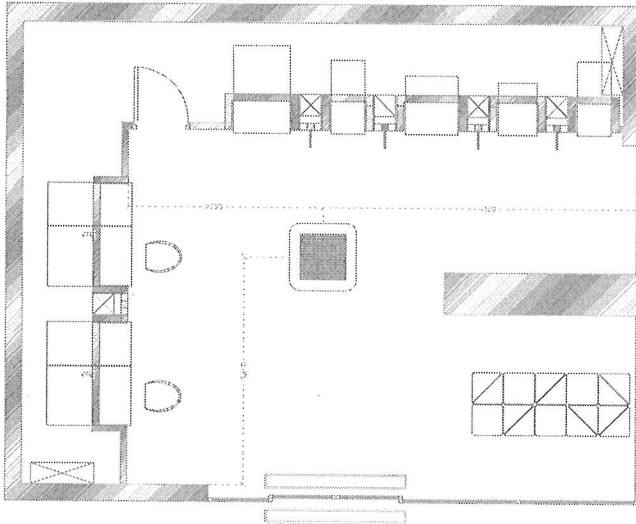

No	Nomi	Chizmadagi ko'rinishi
1	Tashqi devorlar	
2	Ichki to'siqlar	
3	Arka tipidagi to'siqlar	
4	Deraza	
5	Eshik	
6	Shiftdagi diffuzor	
7	AC	

Mashtab	Loyiha	Qog'oz raqami	Qog'oz o'lchami
1:50	AGROBANK smart ofisi	3	A-3
Sana	Shift rejasi (havo aylanish)		
13/09/2022			

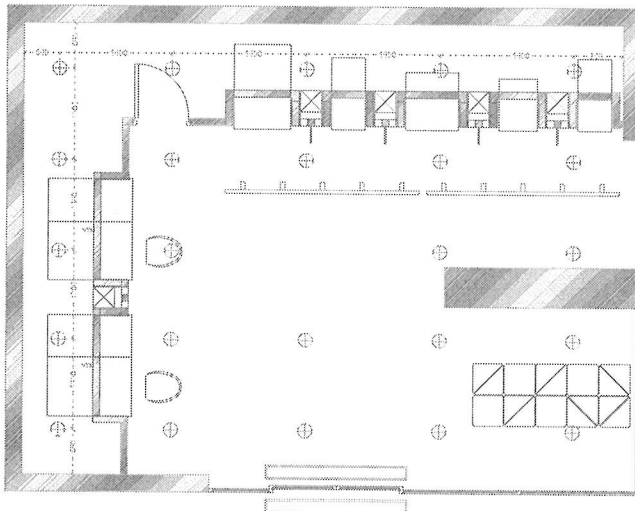

No	Nomi	Chizmadagi ko'rinishi
1	Relisdagi chiroqlar guruhi t = 4000K	
2	Yoritgichlar t = 4000K	

Mashtab	Loyiha	Qog'oz raqami	Qog'oz o'lchami
1:50	AGROBANK smart ofisi	4	A-3
Sana	Shift rejasi (yoritish tizimlari joylashuvi)		
13/09/2022			

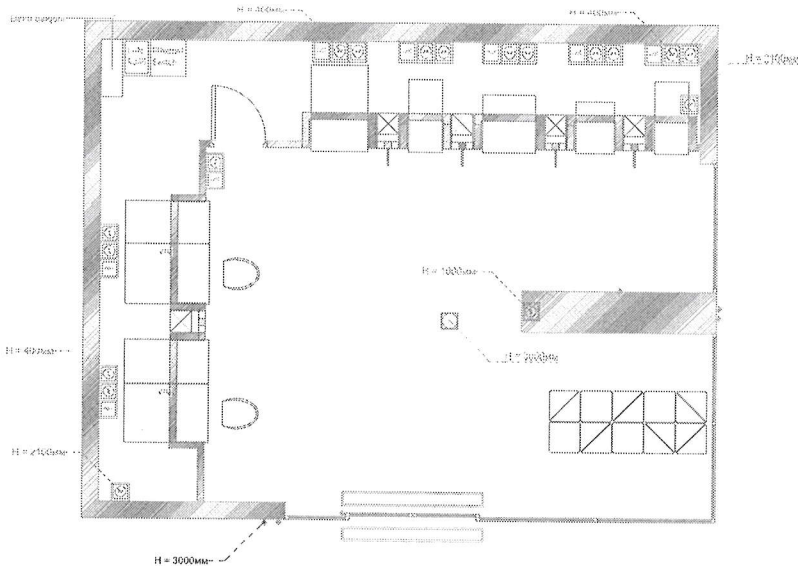

No	Nomi	Chizmadagi ko'rinishi
1	Ichki elektr rozetkasi	
2	Internet simi nuqtasi	
3	Elektr simlar nuqtasi	
4	LAN RJ45	
5	Ethernet Switch	
6	Shiftdagi Wi-Fi (EAP610 V2) uchun nuqta	

Izoh:
 LED chiziqli yoritilishi va yorug'lik elementlarining (logotiplar, harflar va boshqalar) chiqish nuqtalari, shuningdek, shiftda o'rnatilgan Wi-Fi kirish nuqtalari uchun zarur kuchlanish U = 12V.

Mashtab	Loyiha	Qog'oz raqami	Qog'oz o'lchami
1:50	AGROBANK smart ofisi	5	A-3
Sana	Elektr nuqtalari joylashuvi sxemasi		
13/09/2022			

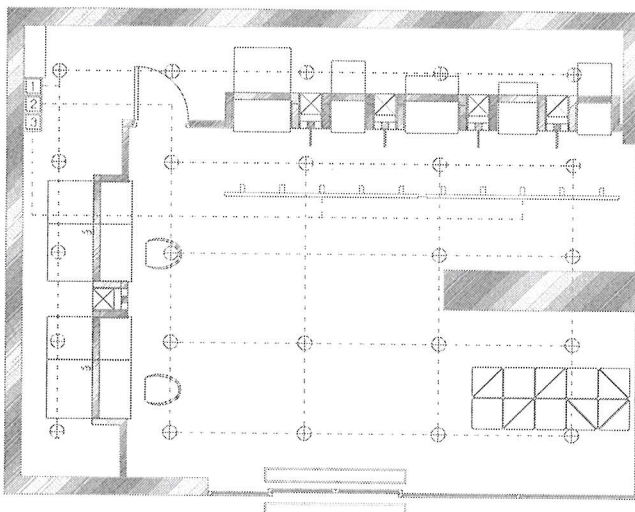

No	Nomi	Chizmadagi ko'rinishi
1	Relestdagi chiroqlar guruhi t = 4000K	
2	Yoritgichlar t = 4000K	
3	Chiroq o'chirgich	

Mashtab	Loyiha	Qog'oz raqami	Qog'oz o'lchami
1:50	AGROBANK smart ofisi	6	A-3
Sana	Yoritgichlarning chiroq o'chirgichlarga bog'lanishi sxemasi		
13/09/2022			

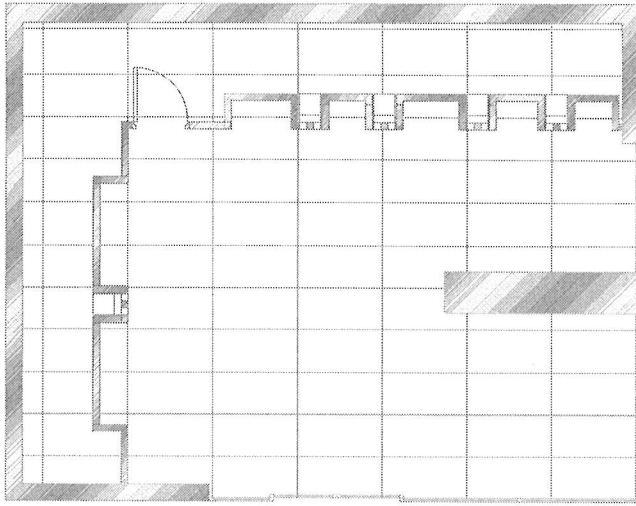

Nomi	Chizmadagi ko'rinishi	Referens	Qoplash maydoni (m ²)
Keramik plitka (120x60)			55

Mashtab	Loyiha	Qog'oz raqami	Qog'oz o'lchami
1:50	AGROBANK smart ofisi	7	A-3
Sana	Pol qoplamasi spetsifikatsiyasi		
13/09/2022			

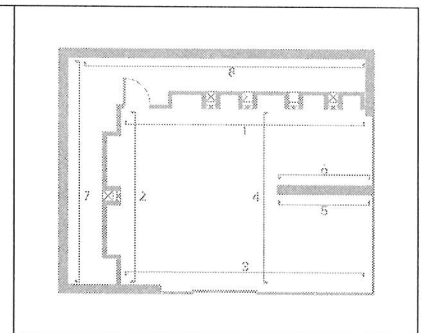
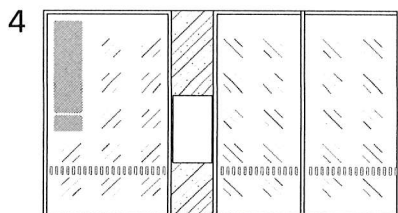
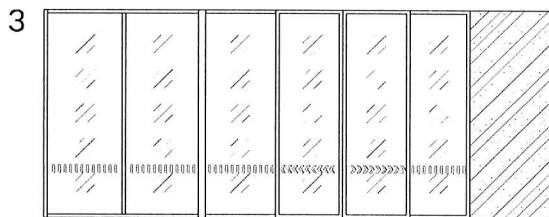
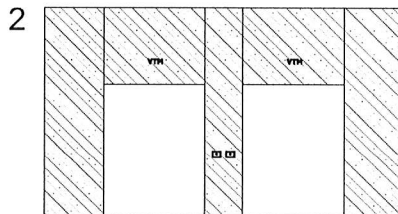
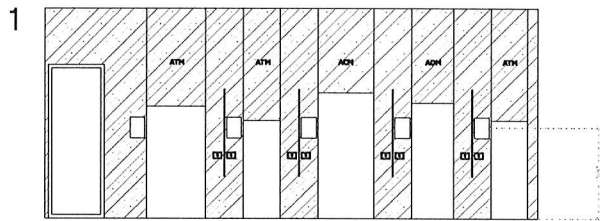

Nomi	Chizmadagi ko'rinishi	Referens	Qoplash maydoni (m ²)
Bitta rangli bo'yoq			130
Deraza			
Devorga tushirilgan pattern			8.1

Mashtab	Loyiha	Qog'oz raqami	Qog'oz o'lchami
1:50	AGROBANK smart ofisi	8	A-3
Sana	Devor qoplamasi spetsifikatsiyasi		
13/09/2022			

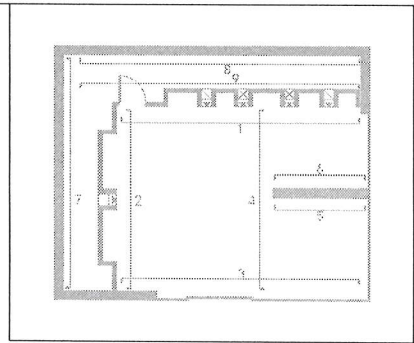
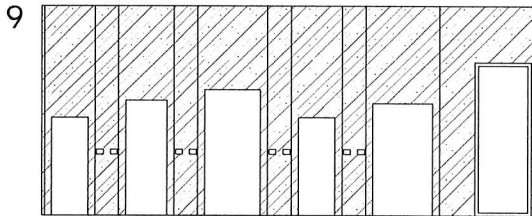
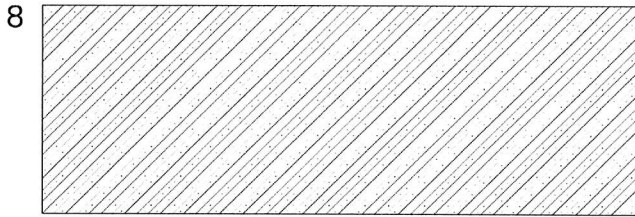
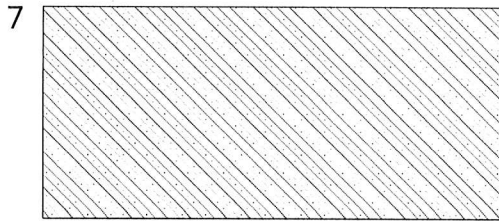
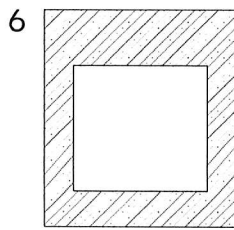
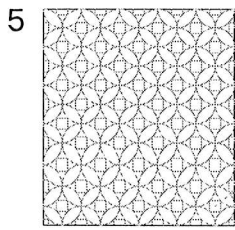

Nomi	Chizmadagi ko'rinishi	Referens	Qoplash maydoni (m ²)
Bitta rangli bo'yoq			120
Deraza			
Devorga tushirilgan pattern			8.1

Mishtab	Loyiha	Qog'oz raqami	Qog'oz o'lchami
1:50	AGROBANK smart ofisi	9	A-3
Sana	Devor qoplamasi spetsifikatsiyasi		
13/09/2022			

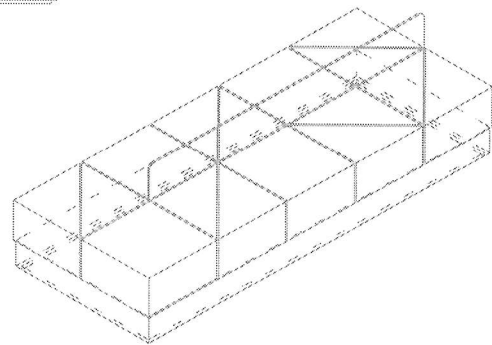
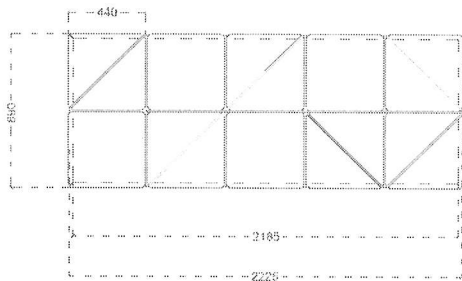
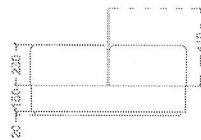
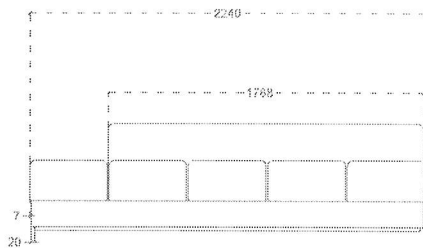

Mishtab	Loyiha	Qog'oz raqami	Qog'oz o'lchami
1:20	AGROBANK smart ofisi	10	A-3
Sana	Divan — mebel spetsifikatsiyasi		
13/09/2022			

7 - 250

15

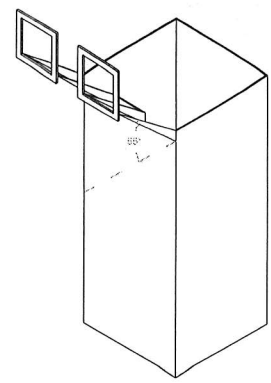
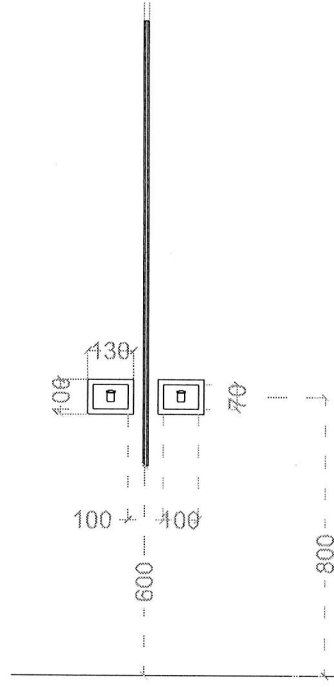
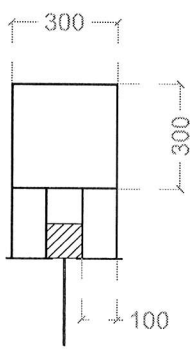
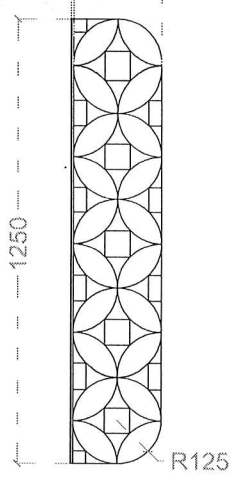

Pol balandligi

Mashtab	Loyiha	Qog'oz raqami	Qog'oz o'lchami
1:10	AGROBANK smart ofisi	11	A-3
Sana	Shisha to'siqli axlat qutisi spetsifikatsiyasi		
13/09/2022			

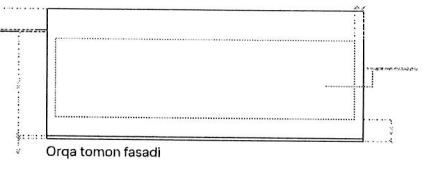
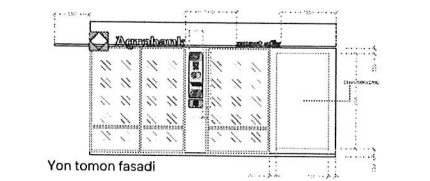
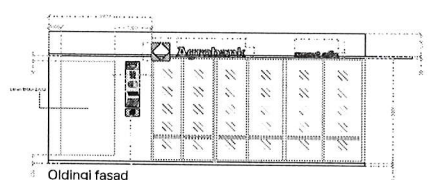
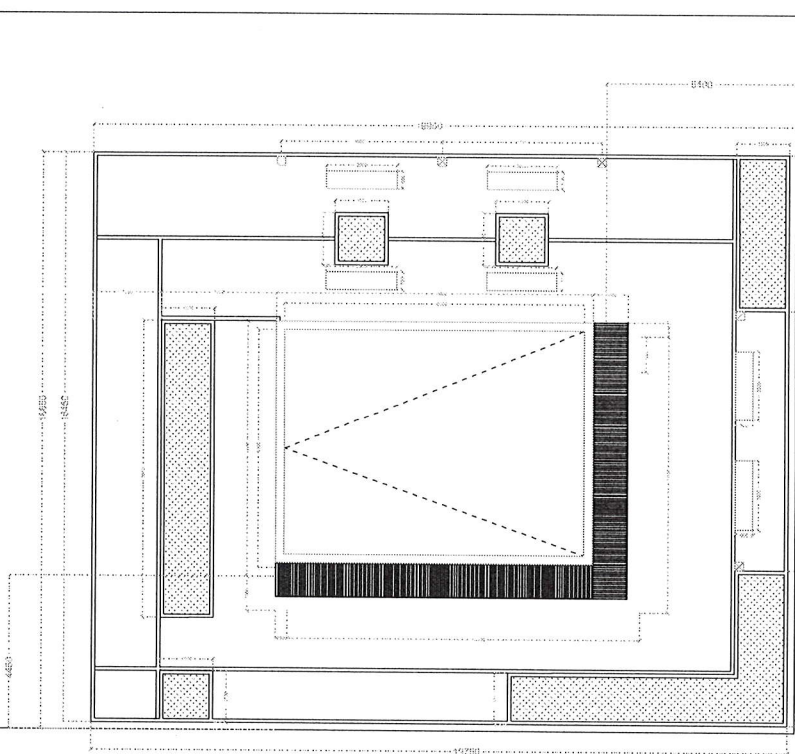

Nr	Nomi	Chizmadagi ko'rinishi
1	Yashil maydonlar	
2	Quyosh to'suvchi	
3	O'rindiqlik	
4	Axlat qutisi	

Mashtab	Loyiha	Qog'oz raqami	Qog'oz o'lchami
1:100	AGROBANK smart ofisi	12	A-3
Sana	Tepadan ko'rinish/ Fasadlar		
13/09/2022			

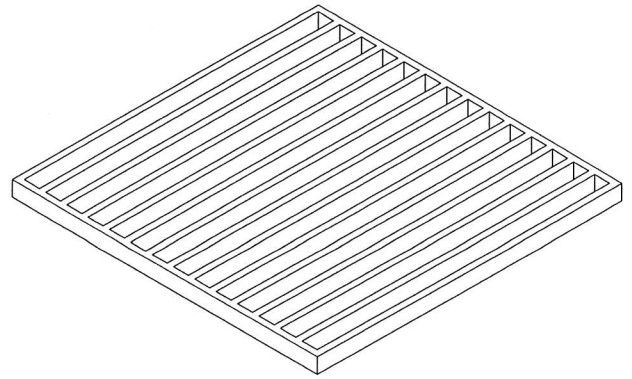
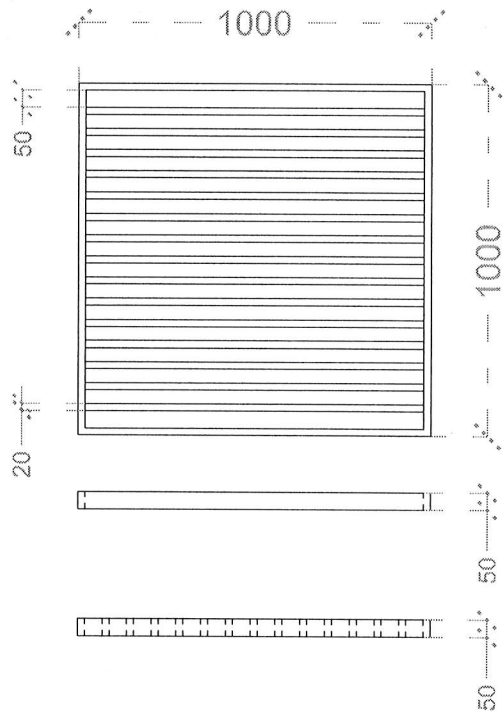

Mashtab	Loyiha	Qog'oz raqami	Qog'oz o'lchami
1:10	AGROBANK smart ofisi	13	A-3
Sana	Modulli quyosh to'suvchilar spetsifikatsiyasi		
13/09/2022			

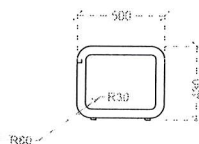
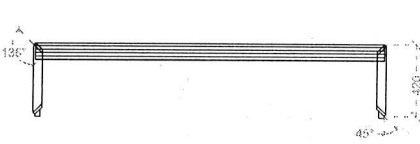
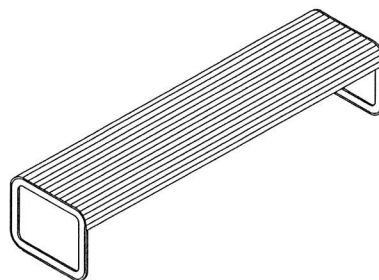
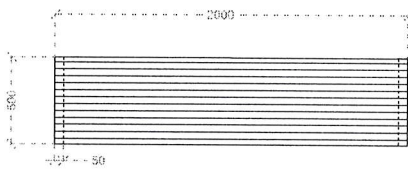
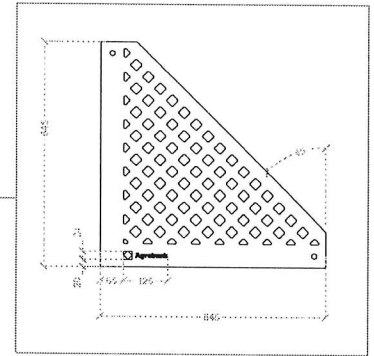
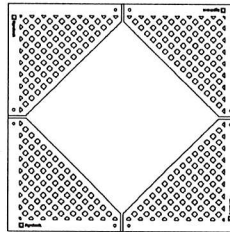
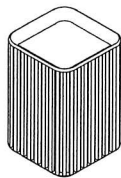
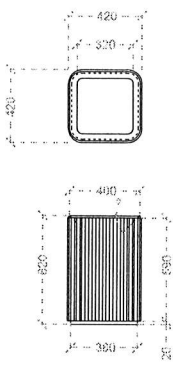

Mashtab	Loyiha	Qog'oz raqami	Qog'oz o'lchami
1:20	AGROBANK smart ofisi	14	A-3
Sana	Tashqi o'rindiqlar, axlat qutilari, yerdagi panjaralar spetsifikatsiyasi		
13/09/2022			

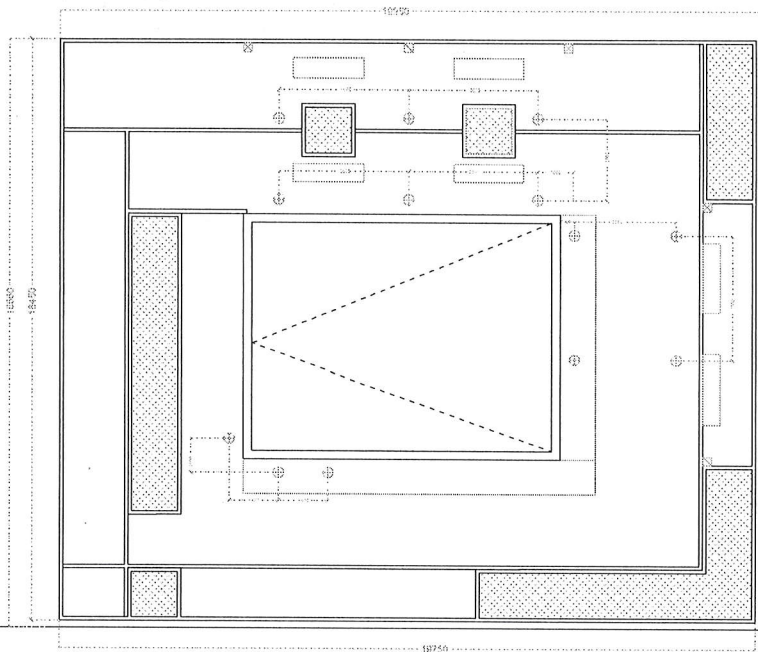

No	Nomi	Chizmadagi ko'rinishi
1	Pol yoritgichlari d = 300mm	

Mashtab	Loyiha	Qog'oz raqami	Qog'oz o'lchami
1:100	AGROBANK smart ofisi	15	A-3
Sana	Tashqi yoritish tizimlari Joylashuvi rejasi	naked eye	
13/09/2022			

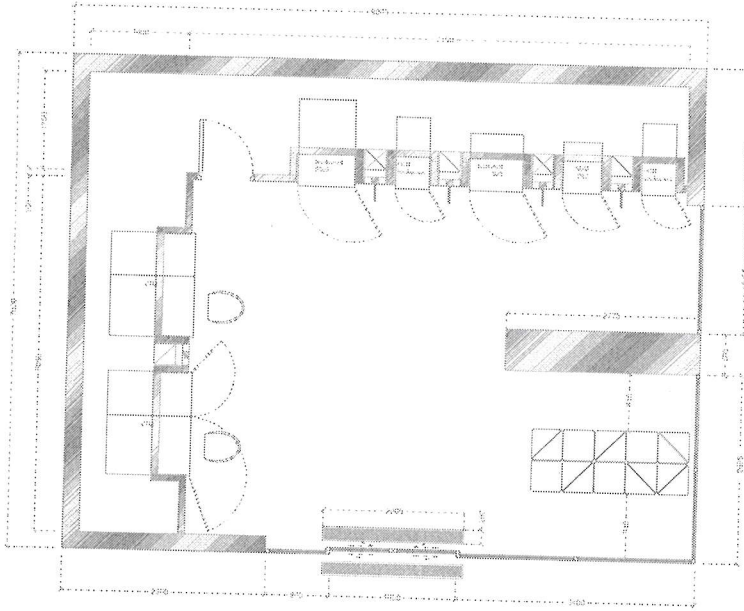

№	Nomi	Chizmadagi ko'rinishi
1	Tashqi devorlar	
2	Ichki to'siqlar	
3	Arka tipidagi to'siqlar	
4	Deraza	
5	Eshik	
6	Axlat qutisi	

Mashtab	Loyiha	Qog'oz raqami	Qog'oz o'lchami
1:50	AGROBANK smart ofisi	1	A-3
Sana	Mebel va jihozlarni joylashtirish rejasi		
13/09/2022			

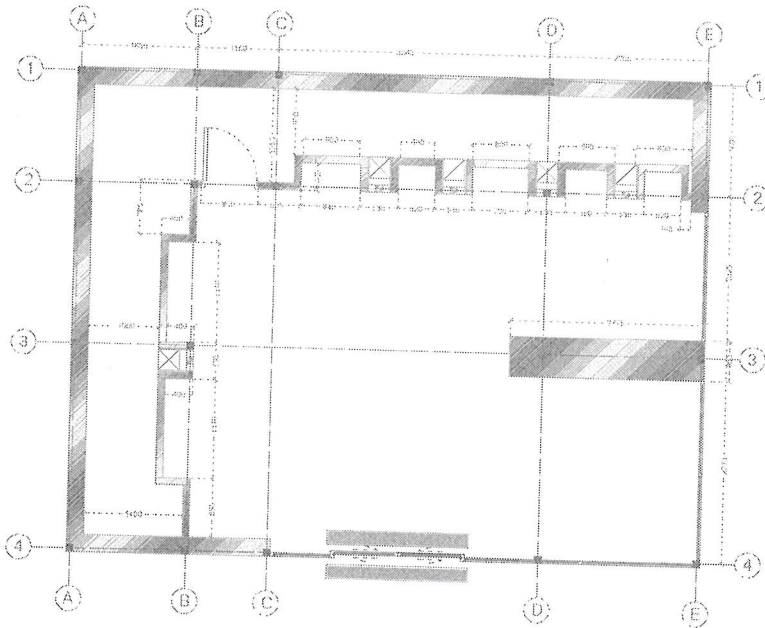

№	Nomi	Chizmadagi ko'rinishi
1	Tashqi devorlar	
2	Ichki to'siqlar	
3	Arka tipidagi to'siqlar	
4	Deraza	
5	Eshik	
6	Metall ustun	

Izoh:

Kirish eshigi elektr uzilishlari, shuningdek, favqulodda vaziyatlarda qo'lda ochilish funksiyasiga ega bo'lishi kerak.

Mashtab	Loyiha	Qog'oz raqami	Qog'oz o'lchami
1:50	AGROBANK smart ofisi	2	A-3
Sana	Ish rejasi (montaj)		
13/09/2022			