

«Т А С Д И Қ Л А Й М А Н»
Каттакўрган туман ирригация

булими бошлиғи

Ж.Кулдошев



2022 йил

**Каттакургон туман ирригация булимига карашли КРС канални
бетонлаштириш,гедротехник иншоатларни жихозлаш ва таъмирлаш учун
хизматларини курсатувчи ташкилотни аниклаш буйича**

ЭНГ ЯХШИ ТАКЛИФ ҲУЖЖАТИ

Самарканд 2022-йил

МУНДАРИЖА

- I Боб. Қатнашчига кўрсатма
- II Боб. Танловнинг таклиф шакллари
- III Боб. Етказиб бериладиган маҳсулотлар(хизматлар)га нарх ва техник талаблар
- IV Боб. Тижорат қисми
- V Боб. Шартнома шакли

I БОБ. ҚАТНАШЧИГА КЎРСАТМА

A. Умумий маълумот

Танлов предмети

Мазкур танлов ҳужжатларида ишлатиладиган тушунчалар

Танлов комиссиясининг вазифалари

Техник ва тижорат таклифларини баҳолаш гуруҳининг вазифалари

Қатнашчига танловда қатнашиш учун қўйиладиган малака талаблари

Танлов доирасида ҳужжатларнинг махфийлигини таъминлаш

B. Танлов ҳужжатлари

Танлов ҳужжатининг таркиби

Танлов ҳужжатларига аниқлик киритиш

Танлов ҳужжатларига ўзгартириш ва қўшимчалар киритиш

B. Танлов ҳужжатларини тайёрланиши

Танловда қатнашиш харажатлари

Танловда қўлланиладиган тил

Танлов таклифини ташкил қилувчи ҳужжатлар

Таклиф шакли ва нарх жадвали шакллари бўйича тушунтириш

Муқобил таклифлар

Танлов таклифини расмийлаштириш ва имзолаш

G. Танлов таклифининг топширилиши ва очилиши

Танлов таклифларини муҳрлаш ва конвертларни белгилаш

Танлов таклифларини топширишнинг охириги муддати

Танлов таклифларининг очилиши

D. Танлов таклифларини баҳолаш ва ғолибларни аниқлаш тартиби

Танлов таклифларини баҳолаш ва ғолибларни аниқлаш

Таклифларнинг мос келмаслиги

E. Шартномани расмийлаштириш

Шартномани расмийлаштириш

Тўлов шартлари

Шартномани имзолаш

А. УМУМИЙ МАЪЛУМОТЛАР

1. Танлов предмети

Танлов комиссияси ўз фаолиятини Ўзбекистон Республикасининг “Давлат харидлари тўғрисида”ги Қонуни ва Харид қилиш тартиб-таомилларини ташкил этиш ва ўтказиш тартиби тўғрисидаги низом (рўйхат рақами 276, 20.05.2022 й.) асосан амалга оширади.

Танловни ташкил қилишнинг асосий мақсадлари қуйидагилар:

Танловни ўтказиш очик турда бўлиб, Каттақургон туман ирригация булимига карашли КРС каналини бетонлаштириш, гедротехник иншоатларни жихозлаш ва таъмирлаш учун хизмат курсатувчи ташкилотни аниқлаш бўйича танлов ўтказиш кўзда тутилган.

Тўпламлар сони: 10 кун давомида

Хизматларнинг максимал нархи: 1 800 000 000 сўм.

Танловга қўйилган товарнинг (хизматнинг, ишнинг) нархи қўшимча қиймат солиғи билан.

Ишлар танлов ҳужжатларининг тижорат қисмида жойлашган талабларига биноан бажарилиши лозим.

Хизмат кўрсатиш муддати: 10 кун.

2. Мазкур танлов ҳужжатларида ишлатиладиган тушунчалар

Бюджет маблағлари ҳисобидан Каттақургон туман ирригация булимига карашли КРС каналини бетонлаштириш, гедротехник иншоатларни жихозлаш ва таъмирлаш учун хизмат курсатувчи ташкилотни аниқлаш бўйича Танлов (кейинги ўринларда – Танлов) ўтказишдан мақсад – мазкур Танлов ҳужжатлари талаблари асосида тизимни яратиб берувчи ташкилотни аниқлаш.

Танлов ўтказиш тартиби – бир босқичли.

Бююртмачи – Каттақургон туман ирригация булими;

Манзили: Каттақургон туман;

Танловни ташкил этиш ва ўтказиш учун масъул шахс – давлат харидлари бўйича мутахассис Абдуллаева Ойдиннисо;

Тел.: () ____ _.

3. Танлов комиссиясининг вазифалари:

-танлов ўтказиш тартиб-қоидаларини белгилайди;

-белгиланган тартибда танловни ўтказди;

-танлов талабгорларига тааллуқли барча ҳужжатларни тақдим қилиш, муддатини узайтириш тўғрисида қарор қабул қилиш;

-танлов бўйича келиб тушган таклифларни очиш санасини белгилаш;

-таклифлар билдирилган конвертларни очадди, уларнинг танлов ҳужжатлари билан белгиланган талабларга (тақдим этилган ҳужжатларнинг тўлиқлиги, уларнинг расмийлаштирилиши ва ҳоказо) мувофиқлигини текширади;

- талабгорлар томонидан тақдим этилган таклифларини кўриб чиқишда нархларнинг сунъий равишда оширилишини олдини олиш ва ҳолисликка ҳамда қонун ҳужжатлари талабларига қатъий риоя қилиш;

- зарур ҳолларда комиссия фаолиятига мутахассис ходимлар жалб этилишини назарда тутиш;

- ғолиб деб топилган талабгорлар билан шартнома имзолаш бўйича таклиф беради.

Танловнинг ташкилотчиси - Ишчи гуруҳ. Унинг вазифасига қуйидагилар киради:

- танлов ҳужжатлари ишлаб чиқилишини таъминлайди ва уларни ўрнатилган тартибда талабгорларга тақдим этади;

- танлов ўтказилиши тўғрисида республика товар хом ашё биржасининг <https://etender.uzex.uz> порталида эълон беради;

- танлов таклифларини баҳолаш мезонлари ишлаб чиқилишини таъминлайди.

4. Техник ва тижорат таклифларни баҳолашда танлов комиссиясининг вазифалари:

-қатнашчиларнинг танловга тақдим этилган молиявий ҳужжатларини ва нарх таклифларини ўрганади, таҳлил қилади ва кўриб чиқади;

-энг яхши танлов нарх таклифни аниқлайди, ғолибни аниқлайди ва қарор қабул қилади.

Қатнашчи - мулкчилик шаклидан қатъий назар, танлов талабларида кўрсатилган товарларни етказиб бериш ва хизматларни кўрсатиш бўйича тажрибага эга бўлган ташкилотлар.

Қатнашчи:

- тақдим этилган маълумотлар ва ҳужжатларнинг ҳақиқийлиги ва тўғрилиги учун жавобгарликни ўз зиммасига олади;

- фақат битта таклифни тақдим этиш ҳуқуқига эга;

- тақдим этилган таклифни тақдим этиш муддати тугамагунча қайтариб олиш ёки ўзгартириш ҳуқуқига эга.

5. Қатнашчига танловда қатнашиш учун қўйиладиган малака талаблари

Танлов таклифларини тайёрлайди ва танлов комиссиясига тақдим этади. Уларнинг фаолиятини баҳолаш учун зарур бўлган қўшимча ахборотни тақдим этади (Танлов комиссиясининг сўровига кўра).

5.1. Танлов қатнашчиларини малакали танлови Танлов комиссияси томонидан амалга оширилади.

Танлов қатнашчилари қуйидаги ҳужжатлар ёрдамида малакали танланади:

- корхона ва ташкилотларининг кичик ёки йирик бизнес субъектларига тегишлилиги тўғрисидаги маълумотнома;

-юримдик шахс сифатида давлат рўйхатидан ўтганлигини тасдиқловчи гувоҳноманинг нусхаси;

- тегишли ваколатли орган томонидан берилган танлов талабларини амалга ошириш ҳуқуқини берувчи лицензиянинг нусхаси;

Давлат ташкилотлари томонидан саралаш босқичига тақдим этиш учун берилган ҳар бир маълумотномада талабгорнинг СТИРи кўрсатилган бўлиши ва танлов эълон қилингандан сўнг олинган бўлиши шарт.

5.2. Малакали танловдан ўтган қатнашчи танлов комиссиясига (муҳрланган) ва ички муҳрланган конвертни **йўлланма хат** билан тақдим қилган бўлишлари керак. Конвертда талабгор номи, манзили ва Танлов комиссияси манзили, номи ҳамда иштирок этаётган лот рақами кўрсатилган бўлиб, қуйидаги ҳужжатлар бўлиши лозим:

- қатнашчининг ташкилий шакли (1-шакл);

- қатнашчи тўғрисида умумий маълумот (2-шакл);

- қатнашчининг тажрибалари тўғрисида маълумот (3-шакл);

- маҳсулотнинг ва хизматнинг техник тавсиф жадвали (4-шакл);

- маҳсулотни етказиб бериш, хизматларни кўрсатиш жадвали асли (5-шакл);

- танлов таклифи асли (6-шакл);

- маҳсулот, хизмат учун таклиф қилинаётган нарх асли (7-шакл);

5.3. Қатнашчи танлов таклифларини тайёрлаш ва тақдим этиш давомида сарфланган барча молиявий харажатларни ўз ҳисобидан қоплайди.

5.4. Танловда ғолиб чиққан тақдирда буюртмачи билан шартнома тузади.

Танлов ғолиби – таклифларни баҳолаш яқунлари бўйича танловда энг паст нарх таклиф қилган танлов қатнашчиси.

Захирадаги қатнашчи – танлов ғолибидан кейинги ўринда турган паст нарх таклиф қилган қатнашчи.

5.5. Танловга қуйидаги қатнашчилар қўйилмайди:

- шартномани бажариш учун зарур техникавий, молиявий, моддий, кадрлар ресурсларининг ҳамда бошқа ресурслари мавжуд бўлмаган;

- шартнома тузиш учун қонуний ҳуқуққа эга бўлмаган;

- инсофсиз ижрочиларнинг ягона рўйхатида бўлган;

- имтиёзли солиқ режимини таъминлайдиган ва/ёки молиявий операцияларни (оффшор зоналар) амалга оширишда маълумотни ошкор қилиш ва тақдим этишни назарда тутмайдиган ҳудудларда рўйхатдан ўтган ва банк ҳисоб рақамларига эга бўлган;

- аввал имзоланган шартномалар бўйича келишилган мажбуриятларни ўз муддатида бажармаган;

Буюртмачи қуйидаги ҳолларда иштирокчини харид тартиб-таомилларида қатнашишдан четлаштиради, агар:

- иштирокчи бевосита ёки билвосита мижознинг ҳар қандай амалдаги ёки собиқ мансабдор шахсини ёки ходимини ёки бошқа давлат органининг ҳар қандай шаклда маблағ, иш таклифини ёки бошқа ҳар қандай қимматбаҳо буюмларни ёки хизматларни таклиф қилиши, бериши ёки беришга рози бўлганлиги - ёки харидорнинг давлат харидлари жараёнида ҳаракатлари юзасидан қарор қабул қилиши ёки ҳар қандай рақобат тартибини қўллаши;

- иштирокчи қонунга хилоф равишда адолатсиз рақобат устунлиги ёки манфаатлар тўқнашувига эга бўлса.

6. Танлов доирасида ҳужжатларнинг махфийлигини таъминлаш

6.1. Тушган таклифларнинг кўриб чиқилиши, уларнинг танлов комиссияси аъзолари томонидан баҳоланиши тўғрисидаги ахборот махфий ҳисобланади ҳамда танлов тартиб-қондасига расман алоқадор бўлмаган шахсларга маълум қилинмайди. Танлов комиссияси аъзолари мазкур ахборот ошкор қилинганлиги учун қонун ҳужжатларида белгиланган тартибда жавоб берадилар.

Б. ТАНЛОВ ҲУЖЖАТЛАРИ

7. Танлов ҳужжатининг таркиби

7.1. Танлов қатнашчиси унга берилган танлов ҳужжатини ва шу билан бирга барча кўрсатмалар, шакллар, шартлар ва техник тафсилотларни тўлиқ ўрганиб чиқиши шарт.

7.2. Танлов ҳужжатларида кўрсатиб ўтилган барча талаб қилинган маълумотларни бермаслик ёки таклифнинг танлов ҳужжатлари талабларига тўлиқ тўғри келмаслиги, таклифнинг қабул қилинмаслигига олиб келади.

8. Танлов ҳужжатларига аниқлик киритиш

8.1. Ҳужжатларни тақдим этиш муддати тамом бўлгунга қадар Қатнашчи танлов ҳужжатларига қандайдир аниқлик киритиш учун танлов комиссиясига ёзма равишда мурожаат қилишлари мумкин:

8.2. Танлов комиссияси талабгорнинг сўровига кўра Танлов таклифларини тақдим этишнинг сўнгги муддатидан камида 3 кун олдин сўров манбасини кўрсатмаган ҳолда танловнинг барча қатнашчиларига мажбурий тартибда жавоб юбориб, танлов ҳужжатларининг моҳияти ёки мазмуни билан боғлиқ саволга ёзма жавоб бериши шарт.

9. Танлов ҳужжатларига ўзгартириш ва қўшимчалар киритиш

9.1. Таклифларни тақдим этиш муддати тамом бўлгунга қадар камида 3 кун олдин танлов комиссиясининг комиссия қарорига мувофиқ талабгорларга маълум қилиб, таклифга тузатиш киритиш учун етарли бўлган вақт берган ҳолда, унинг муддатини узайтириб, танлов ҳужжатларига ўзгартириш ва қўшимчалар киритишга ҳақлидир.

В. ТАНЛОВ ҲУЖЖАТЛАРИНИ ТАЙЁРЛАНИШИ

10. Танловда қатнашиш харажатлари

10.1. Танловда иштирок этиш ва танлов ҳужжатини тайёрлаш билан боғлиқ бўлган барча харажатлар қатнашчининг маблағлари ҳисобидан амалга оширилади.

10.2. Нарх таклифида кўрсатилган нарх танлов таклифи нархи ҳисобланади.

10.3. Танлов таклифи нархи миллий валюта - сўмда тўланиши лозим.

10.4. Маҳсулот (хизмат, иш) нархи(таклиф)га барча харажатлар, яъни солиқ ҳамда бюджет ва бюджетдан ташқари жамғармаларга мажбурий тўловлар киритилади.

10.5. Қатнашчи томонидан белгиланган нархлар маҳсулотни етказиб бериш (хизматларни кўрсатиш) мажбуриятларини охирига етказилмагунга қадар ўзгартирилмайди (танлов комиссиясининг нархларни тушириш бўйича музокаралар олиб бориш натижасида ўзгартиришлар киритилиши мумкин).

10.6. Нархларнинг ошишига қараб ўзгартириладиган нархларни кўзда тутувчи танлов таклифлари исталган босқичда, танлов талабларига жавоб бермайди деб қаралади ва танлов комиссияси томонидан кўриб чиқилиши рад этилади.

11. Танловда қўлланиладиган тил

11.1. Қатнашчилар томонидан берилаётган таклифлар, Буюртмачи ва қатнашчи ўртасидаги хатлар ва барча тегишли хужжатлар ўзбек тилида тайёрланади.

12. Танлов таклифини ташкил қилувчи хужжатлар

12.1. Танлов таклифлари бир асл нусхадан, фақат муҳрланган конвертда бўлиши лозим. Танлов комиссияси номини ва манзили кўрсатилган конвертда **5.2-бандда** келтирилган хужжатлар, йўлланма хат билан биргаликда қабул қилинади.

Конвертнинг юза қисмида иштирокчининг номи, боғланиш учун телефон рақамлари, юридик манзили ва танлов номи ва лоти кўрсатилади.

Конвертда – маҳсулотни етказиб бериш жадвали, танлов таклифлари, маҳсулот учун таклиф қилинаётган нарх кўрсатилади.

12.2. Танлов комиссияси лозим бўлганда Танлов қатнашчиларидан тақдим этилган Танлов таклифларини тасдиқлаш учун қўшимча ёки бошқа маълумотларни талаб қилиши мумкин.

13. Таклиф шакли ва нарх жадвали шакллари бўйича тушунтириш

13.1. Қатнашчи танлов таклифини қатъий равишда мазкур танлов хужжатининг II бобидаги шакллар асосида тақдим этиши лозим.

13.2. Танлов таклифи шаклларидаги барча бўш графалар танлов хужжатлари талаблари асосида тўлдирилиши зарур.

13.3. Қатнашчи таклиф этилаётган маҳсулот (хизмат) учун нарх таклифини танлов таклифи шакли асосида тақдим этиши лозим.

14. Муқобил таклифлари

14.1. Паст техник (функционал) кўрсаткичларга эга бўлган маҳсулот (хизмат) кўринишида берилган танлов таклифлари кўриб чиқилмайди.

15. Танлов таклифларини расмийлаштириш ва имзолаш

15.1. Танловда иштирок этиш учун қатнашчи танлов хужжатларини имзолаш ваколати бор бўлган ўзининг вакилини тайинлаши мумкин. Вакил томонидан имзолаш учун қатнашчи ўз вакилига тегишли ишонч хати бериши лозим, ишонч хати ташкилотнинг ваколатга эга шахси томонидан имзоланган ва муҳрланган бўлиши керак.

Танлов иштирокчиларининг таклифлари ип билан тикилган, рақамланган, муҳр қўйилган ва иштирокчининг ваколатли шахсининг имзоси билан тасдиқланган ёки таклифларнинг ҳар бир варағи имзоланган ҳолда тақдим этиш тавсия этилади.

15.2. Берилган таклифларда ёзув қаторлари орасига қўшиб ёзиш учун жой ташланиши ёки ўчириш ҳолатлари мавжуд бўлса, бу таклиф ўз кучини йўқотади ва рад этилади.

15.3. Танлов қатнашчисининг имзоланмаган, елимланмаган ва муҳрланмаган конвертлари кўриб чиқилмайди ва Танлов комиссияси томонидан рад этилади.

Г. ТАНЛОВ ТАКЛИФИНИНГ ТОПШИРИЛИШИ ВА ОЧИЛИШИ

16. Танлов таклифларини муҳрлаш ва конвертларни белгилаш

16.1. Танлов қатнашчиси танлов таклифларини мазкур танлов хужжатлари талабларига қатъий риоя қилган ҳолда муҳрлаши керак.

16.2. Қатнашчининг танлов таклифи, танлов очилган кундан бошлаб 30 (ўттиз) кун мобайнида ўз кучини сақлаши лозим.

16.3. Айрим ҳолларда танлов комиссияси танлов қатнашчисидан таклифнинг амалда бўлиш муддатини узайтиришни сўраши мумкин. Бу сўров ва жавоб хат (телеграмма) кўринишида расмийлаштирилади.

17. Танлов таклифларини топширишнинг охирги муддати

17.1. Қатнашчиларнинг танлов таклифлари <https://etender.uzex.uz> электрон савдо платформасида эълон берилган кундан бошлаб 10 календарь кундан кечикмасдан танлов комиссиясига топширилади (**шанба, якшанба дам олиш кунни этиб белгиланади**).

17.2. Танлов таклифларини топширишнинг охирги муддати ҳеч қандай шароитда кўчирилмайди (9.1-бандида эслатилган тасодифий ҳолатлардан ташқари).

17.3. Танлов таклифларини топширишнинг охирги муддатига 3 кун қолгунга қадар танлов қатнашчиси ўз таклифларини қайтариб олиши ёки таклифга ўзгартириш киритиши мумкин.

17.4. Танлов қатнашчиси томонидан танлов ҳужжатларида талаб этилган маълумотлар тўлиқ тақдим этилмаслиги ёки мазкур танлов ҳужжатлари талабларига жавоб бермайдиган таклифлар (конвертларнинг ёпиштирилмасдан берилиши, шаклларнинг нотўғри тўлдирилиши, талаб қилинган ҳужжатларни тақдим этмаслик ва ҳ.к) кўриб чиқилмайди ва рад этилади.

18. Танлов таклифларининг очилиши

18.1. Танлов таклифлари беришнинг белгиланган муддати тамом бўлгач белгиланган кундан 10 кундан кўп бўлмаган муддатда танлов комиссияси танлов таклифлари берилган конвертни очади.

Таклифлар билдирилган конвертлар, қатнашчилар ёки уларнинг тўлақонли вакиллари иштирокида очилади. Қатнашчилар вакиллари қатнашмаганлиги конвертнинг очилмаслигига ёки мазкур жараённинг қайта ўтказилишига асос бўла олмайди.

18.2. Конверт очилгандан кейин танлов қатнашчилари танлов комиссияси томонидан эътироф этилган ташкилотлар санаб ўтилади, танлов ҳужжатларининг талабларга мослиги ва шартларнинг тўлақонли бажарилиши текширилади.

18.3. Ҳужжатлар пакетида танлов ҳужжатларига қўйиладиган талаблар бузилганлиги аниқланган тақдирда, ҳужжатлар уларнинг мазмуни эълон қилинмасдан қатнашчига қайтарилади.

18.4. Танлов комиссияси мажлисининг натижалари баённома билан расмийлаштирилади. Баённомада танлов қатнашчилари томонидан эътироф этилган ташкилотлар санаб ўтилади. Шакл бўйича тақдим этилмаган ва танловга қўйилмаган таклифлар, баённомада улар рад этилишининг сабаблари кўрсатилган ҳолда алоҳида санаб ўтилади.

18.5. Танлов таклифлари билдирилган конвертларни очиш ва ғолибни аниқлаш тўғрисидаги баённома оммавий ахборот воситаларида эълон қилинмайди.

Д. ТАНЛОВ ТАКЛИФЛАРИНИ БАҲОЛАШ ВА ҒОЛИБЛАРНИ АНИҚЛАШ ТАРТИБИ

19. Танлов таклифларини баҳолаш ва ғолибларни аниқлаш

19.1. Танлов комиссияси танлов таклифларини техник, ташкилий-молиявий ва тижорат жиҳатдан баҳолаш танлов комиссияси аъзолари томонидан амалга оширилади.

19.2. Танлов таклифларини баҳолаш икки босқичдан иборат:

- техник, ташкилий-молиявий;
- тижорат.

19.2.1. Танлов таклифларини баҳолаш вақтида Танлов комиссияси танлов қатнашчисидан унинг танлов таклифлари борасида тушунтиришлар беришини сўраши мумкин.

19.2.2. Қатнашчиларнинг тижорат таклифларини барча учун тенг шартлар асосида ўтказиш мақсадида уларнинг танлов таклифларини баҳолашда, сифатли маҳсулот етказиб беришдан (хизмат кўрсатишдан, иш бажаришдан) иборат бўлган танлов таклифлари бўйича қонунчилик асосида қўшимча қўшилган қиймат солиғи тўловчилари томонидан солиқ суммаси киритиб ҳисоб қилинади.

19.3. Танлов қатнашчиларининг таклифларини молиявий баҳолаш, тижорат таклифларни баҳолаш мезони асосида аниқланади.

19.4. Танлов таклифларини қараб чиқиш муддати 10 кундан ошмайди.

19.5. Энг паст нарх таклиф қилган қатнашчи ғолиб деб ҳисобланади.

19.6. Якун чиқариш ва танловнинг ғолиби тўғрисидаги қарор танлов комиссияси томонидан қабул қилинади. Ғолибни танлашда Танлов комиссияси аъзоларининг яқка

тартибдаги хулосасига асосланилади. Қарор танлов комиссияси аъзолари умумий сонининг оддий, кўпчилик овози билан қабул қилинади. Танлов комиссияси раисининг овози ҳисобга олинмайди фақат имзоси билан комиссия аъзолари қарорини тасдиқлаб беради.

19.7. Танлов комиссияси танлов ҳужжатлари шартларига мос келмайдиган ҳар қандай танлов таклифларини қабул қилиш ёки рад этиш ҳуқуқини ўзида олиб қолади.

19.8. Танлов комиссиясининг сўровларига жавоб бера олмайдиган қатнашчилар томонидан тақдим этилган (берилган) ҳар қандай тушунтиришлар кўриб чиқилмайди.

Баённома йиғилишда иштирок этган аъзолар томонидан имзоланиши ва танлов комиссияси раиси томонидан тасдиқланиши керак.

19.9. Танлов ташкилотчиси танлов ғолибига танлов яқунлангандан кейин уч кундан кечикмай билдиришнома беради ва яқунларини Республика товар-хом ашё биржасининг etender.uzex.uz махсус порталида эълон қилади.

20. Таклифларнинг мос келмаслиги

20.1. Танлов ҳужжатларини текшириш чоғида аниқланган арифметик хатолар мавжуд бўлган тақдирда танлов комиссияси:

қатнашчига танлов таклифига тузатиш киритиш имкониятини бериши;

таклифларни баҳолашда, товар (хизмат, иш) нархи билан бирлик нархи ва сонини кўпайтириш натижасида олинган якуний нарх ўртасида номувофиқлик мавжуд бўлса, товар (хизмат, иш) нархи устунлик қиладиган, умумий нархга тузатиш киритиладиган қарор қабул қилиши мумкин. Агар сўзлар билан ёзилган сумма (нарх) билан рақамда кўрсатилган сумма (нарх) ўртасида номувофиқлик мавжуд бўлса, у ҳолда сўзлар билан ёзилган сумма (нарх) устунлик қилади.

20.2. Агарда қатнашчи хатоларни тўғрилашдан бош тортса, унинг танлов таклифи танлов комиссиясининг қарори билан четлаштирилади.

20.3. Танловда иштирок этиш учун қатнашчи ҳуқуқи бошқа юридик шахсга ўтказилишига йўл қўйилмайди.

20.4. Танлов қуйидаги ҳолларда бўлиб ўтмаган деб эълон қилинади:

тегишли лот бўйича танлов таклифларини тақдим этишнинг энг охириги муддатигача таклиф тушмаса ёки фақат битта таклиф тушса;

барча танлов таклифлари танлов ҳужжатларига қўйиладиган талабларга мувофиқ бўлмаса;

барча танлов таклифларида танлов ҳужжатлари шартлари билан талаб қиладиган ҳужжатлар мавжуд бўлмаса;

барча қатнашчиларнинг таклиф этган нархлари товарнинг бошланғич қийматидан анча юқори бўлса.

20.5 Танловнинг бўлиб ўтмаган, деб эълон қилиниши танлов қатнашчиларидан бирон-бирининг мулкӣй ёки бошқа жавобгарлигига олиб келмайди.

1. Танлов

Е. ШАРТНОМАНИ РАСМИЙЛАШТИРИШ

21. Шартномани расмийлаштириш

21.1. Буюртмачи ва танлов ғолиблари ўртасидаги шартнома танлов ғолиблари тўғрисида республика товар-хом ашё биржасининг <https://etender.uzex.uz/> махсус порталида эълон қилинган кундан бошлаб уч кун муддат ичида тузилади.

21.2. Агар Танлов ғолиби шартнома тузишни рад этса ёки белгиланган муддатда шартномани бажариш учун қафолат бермаса, у ҳолда Буюртмачи танлов комиссияси қарорига мувофиқ кейинги энг кўп баллга эга бўлган захирадаги қатнашчини танлов ғолиби деб эътироф этиши ёки такрорӣй танлов ўтказишни тайинлаши мумкин.

22. Шартномани имзолаш

22.1. Ғолиб қатнашчи 3 (уч) кун муддат ичида Буюртмачи билан шартнома имзолаши шарт.

22.2. Ғолиб деб топилган қатнашчи шартномани бажариш қафолатини муддатда бера олмаса кейинги энг кўп балл тўплаган захирадаги қатнашчи билан шартнома имзоланади.

23.3. Танлов ғолиби миқдор, сифат ҳамда техник кўрсаткичлари бўйича шартнома талабларини бажармаса конун доирасида (ёки шартнома талабларига асосан) жавобгарликка тортилади.



O'ZBEKISTON RESPUBLIKASI QURILISH VAZIRLIGI
«SHAHARSOZLIK HUJJATLARI EKSPERTIZASI»
DAVLAT UNITAR KORXONASI

Самарқанд вилояти

703003, Samarqand shahri, Ko'ksaroy maydoni-1 "D" bino 2-qavat, Tel: (66) 233-03-89, 233-05-53, E-mail: sam.expert@bk.ru, www.ekspertiza.mc.uz www.mc.uz

Holati: Ijobiy

Direktor: ILMURATOV SHOKIR MARDIYEVICH

Sana: 03-11-2022 yil



Yig'ma ekspert xulosasi № 68389

Obyekt nomi «Samarqand viloyati Kattaqo'rg'on tumanidagi «KRS» kanalini betonlashtirish, gidrotexnik inshootlarni jixozlash va ta'mirlash ishlari.»

Buyurtmachi - Kattaqo'rg'on tuman irrigatsiya bo'limi.

Bosh loyihachi - "Zarafshonloyiha" X.K.

Litsenziya AL-000781 sonli 03. 06. 2020 yil.

Moliyalashtirish manbai - Byudjet.

Bosh pudratchi - Tender asosida

Qurilish turi Joriy ta'mirlash.

Murojaat raqami: № 63485

1. Loyihalash uchun asos

- 1.1. «O'zbekiston Respublikasi Vazirlar Maxkamasining 2022 yilda kutilayotgan suv tanqisligi sharoitida qishloq xo'jaligi ekinlarini suv bilan ishonchli ta'minlashga qaratilgan kechiktirib bo'lmaydigan chora-tadbirlar to'grisida»gi 2022 yil 10 maydagi 243-sonli qarori.
- 1.2. Kattaqo'rg'on tuman irrigatsiya bo'limi tomonidan berilgan texnik topshiriq.

2. Ekspertiza uchun taqdim etilgan materiallar

- 2.1. Kitob 1 - Umumiy tushuntirish xati.
- 2.2. Kitob 2 - Qurilish ishlarini tashkil etish (POS).
- 2.3. Albom 1 - Chizmalar kanalning bo'ylama va ko'ndalang kesim yuzalari (AS).
- 2.4. Kitob 3 - Joriy narxlarda resurslar smetasi. Ish hajmlari ro'yxati.

3. Loyiha yechimlarining qisqacha mazmuni

3.1. Loyiha maqsadi:

Samarqand viloyati Kattaqo'rg'on tumanidagi "KRS" kanali betonlashtirish va kanal o'zanini tozalash bilan vegetasiya mavsumida suv resurslarini boshqarishda yuqori samardorlikga erishish 5381 gektar ekin maydonlariga o'z vaqtida suv yetkazib berish.

O'rganilgan massivlar; Samarqand shahrining shimoli-sharqiy qismida 54-60 km masofada joylashgan.

Ta'mirlash va betonlashtirish ishlariga kiritilgan kanal ma'muriy jihatdan Kattakurg'on tumani hududida joylashgan va Kattakurg'on tuman irrigatsiya bo'limi balansida turadi. Geomorfologik jihatdan massiv prolyuvial tekislikda joylashgan. Uchastkaning yuzasi qiyaligi 0.004. Umumiy qiyalik shimol tomonga 0.003-0.004 yunalgan. «KRS» kanali 1975 yilda ishga tushirilgan. Kanalning suv o'tkazish qobiliyati 7.0 m³/sek. Umumiy uzunligi -9.2 km, bo'lib yer uzanli. KRS» kanali Kattakurg'on tumani dasht xududida "Buston", R. Islomova", "G. Trans" va "Kattaqo'rg'on

klaster" MCHJ xududlaridagi 5381 gektar ekin maydonlariga suv yetkazib beradi.

Kanal dasht xududidan yer o'zanli xolatda o'tishi sababli kanalda suv yuqotish juda kuchli. Bugungi kunda kanalda filtrasiya ko'pligi sababli kanalning suv o'tkazish qobiliyati pasayib, foydali ish koeffisienti 0.62 % ga tushib qolgan. Sababi kanallar o'zanini loyqa bosib, xar xil begona suv o'tlari, qamish bosib ketganligi sababli, kanaldan talab etilgan suv sarfi miqdorini pastki xududlarga o'tkazishning imkoniyati bugungi kunda bo'lmayapti.

Ishchi loyixaga "KRS" kanali 4.7 km qismi ta'mirlash va tiklash ishlariga kiritilgan bo'lib, shundan 2.3km qismini betonlashtirish va qolgan 2.4 km qismini mexanizm yordamida tozalash xamda 8 ta suv olish kulog'ini jixozlash ishlari kiritilgan.

Asosiy ish hajmlari: Buldozer yordamida tuproq surish ishlari -15895.0 m³, 0.8 m³ kovsh hajmdagi ekskavator yordamida kanal o'zanini qazish -18770.0m³; Sifatli tuproqni zichlash -4876 m³ qul kuchida otkos tozalash xajmi- 214,0 m³ graviyno peschannaya podgotovka -1363.0 m³; beton ishlari kanalning otkos kismiga V15-1574.5 m³; beton ishlari kanalning tub qismiga -282 m³, 8 dona suv olish kuloqlarini jixozlash 60x60 sm o'lchamdagi zatvor pod'yemni bilan o'rnatish va uni suv ulchash moslamalari bilan jixozlash ishlari belgilangan.

Qurilish muddati- 3 oy.

3.2. Smeta qismi:

Ishlarning tannarxini xisoblash O'zbekiston Respublikasi Vazirlar Mahkamsining 11.06.2003 yildagi 261 -sonli qarori asosida resurs usulidan foydalangan xolda amalga oshirildi. "Investisiya loyihalarini amalga oshirishda shartnomaviy joriy narxlarga o'tish tug'risida" 05.12.2004 yildagi 226 -son "O'zbekiston Respublikasi hukumatining ayrim qarorlariga o'zgartirishlar kiritish tug'risida" ga SHNQga 4.01.16-09 ga muvofiq shartnomaviy joriy narxlarida qurilish qiymatini belgilash qoidalari.

Ob'ektning joriy narxlardagi qiymati "O'zbekiston Respublikasi Qurilish sohasida foydalanilgan moddiy texnika resurslarining joriy narxlar katalogi" asosida xisob kitob xujjatlarini resurs usulida foydalangan xolda aniqlanadi. Fond birjalari va ishlab chiqaruvchilarning ulgurji narxlar foydalangan xolda buyurtmachi tomonidan takdim etilgan ma'lumotlarga kura (qurilish mashinalari va mexanizmlar moddiy resurslar, jixozlar narxlar mexnat xarajatlari, pudratchining boshqa xarajatlari tug'risidagi shartnoma bo'yicha narxlardan Samarqand viloyati hokimi o'rinbosari A. G. Shukurov ishchi komissiyasi vakillari protokoli) xisob kitob xujjatlari asosida aniqlandi.

Ish haqi qiymati (1kishi/ soat uchun) 2020 - yil iyun oyidan 2021-yil iyul oyiga qadar O'zbekiston Respublikasi Samarqand viloyati bo'yicha Davlat statistika qumitasi "Qurilish" tarmog'ida o'rtacha oylik ish xaqi darajasining 12 foizini ijtimoiy sug'urtaga ajratmalar xisobiga olingan xolda 18 609,72 so'm etib belgilandi va buyurtmachi tomondan tasdiqlanadi.

4. Loyihalanayotgan ob'ektning muhandislik ta'minoti:

5. Loyihani kelishilganligi to'g'risida hujjatlar.

6. Ekspertiza natijalari.

6.1. Ekspert baxolash jarayonida ishchi loyihada Maxalliy xulosaga muvofiq o'zgartirishlar kiritilib, javoblar va qayta ko'rib chiqilgan chizmalar olindi.

6.2. Ekspertning fikr-muloxazalari va takliflari asosida smeta xujjatlariga quyidagi tuzatish va qo'shimchalar kiritildi:

- qabul qilingan standartlar SHNQga muvofiq tuzatildi;
- aniqlangan resurs ko'rsatgichlari mash/soat mexnat xarajatlari odam/soat;
- qurilish materiallari va jixozlarga bo'lgan extiyojini aniqladi;
- materiallarni tashish narxiga aniqlik kiritildi;
- Pudratchining boshqa xarajatlari ko'rsatilgan;

Ob'jektning amaldagi shartnoma narxlarida e'lon qilingan smeta qiymati 2 202 015,42 ming sum, bajarilgan ishlar xajmi va xarajatlarini aniqlashtirish hisobiga 390 214,71 ming sumga kamaytirilib, QQS bilan va boshqa xarajatlarsiz 1 811 800,71 ming sumni tashkil etdi.

Shu jumladan:

Jixozlar, mebel va inventar - 72 732,495 ming sum;

Qurilish materiallari va konstruksiyalari - 889 925,618 ming sum

Ish haqi, ijtimoiy sug'urtani xisobga olgan xolda 12 % - 201 803,898 ming sum

Mashina va mexanizmlar -176 343,408 ming sum;

Putratchining boshqa xarajatlari 18,11 % - 229 648,007 ming sum;

Sug'urta xarajatlari -5 025,451 ming sum;

QQS 15 % - 236 321,832 ming sum;

Bundan tashqari;

Buyurtmachining boshqa xarajatlari 40 599,742 ming sum (ekspertizada xisobga olinmagan).

6.3 O'zbekiston Respublikasi Vazirlar Mahkamasining 22.01.2016 yildagi qaroriga asosan №15 - II bob, 8- band: Davlat ekspertizaga taqdim etilgan shaxarsozlik xujjatlarining sifati uchun javobgarlik buyurtmachi (loyixalash jarayonida taqdim etilgan dastlabki ma'lumotlarni ishonchligi nuqtai nazardan) va ishlab chiquvchi (Qabul qilingan loyiha qarorlari, loyihalash shartlari bo'yicha) zimmasiga yuklanadi.

6.4. Ta'kidlanishicha loyiha tashkiloti ekspertizadan o'tish uchun taqdim etilgan ishchi loyihaning smeta xujjatlarida loyiha va ish xajmini muvofiqlik uchun javobgardir.

6.5. Loyiha mualliflariga ekspertiza sharxlari asosida tuzilgan chizmalar va xarajatlar smetasi buyurtmachiga topshirish

6.6. Eskpert xulosasining amal qilish muddati - 2 yil.

7. Xulosalar.

7.1. Ishchi loyiha: «Samarqand viloyati Kattaqo'rg'on tumanidagi «KRS» kanalini betonlashtirish, gidrotexnik inshootlarni jixozlash va ta'mirlash ishlari» ishchi loyihasi ekspertiza natijalari va mazkur xulosasining 6.3, 6.4 va 6.5 bandlari bo'yicha muloxazalar xisobiga olingan xolda qushimcha ko'rib chiqish va tasdiqlash uchun tavsiya etiladi.

7.2. O'zbekiston Respublikasi Vazirlar Mahkamasining 11.06.03 yildagi qaroriga muvofiqligi uchun 261 son 03.07.2003 yildagi 302 son va SHNQ 4.01.16.-09 uchun qurilish qiymati tavsiya etiladi va ish shartnomasini tuzish uchun asos bula olmaydi, qurilish qiymatini qabul qilish to'g'risidagi yakuniy qaror tanlov asosida buyurtmachi tomonidan belgilanadi.

Bosh mutaxassis: Abdiyev Mirzabek Saitmurodovich

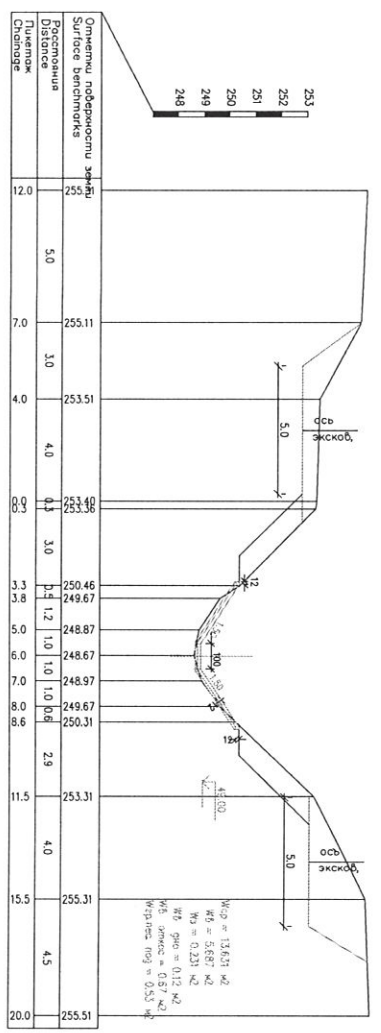
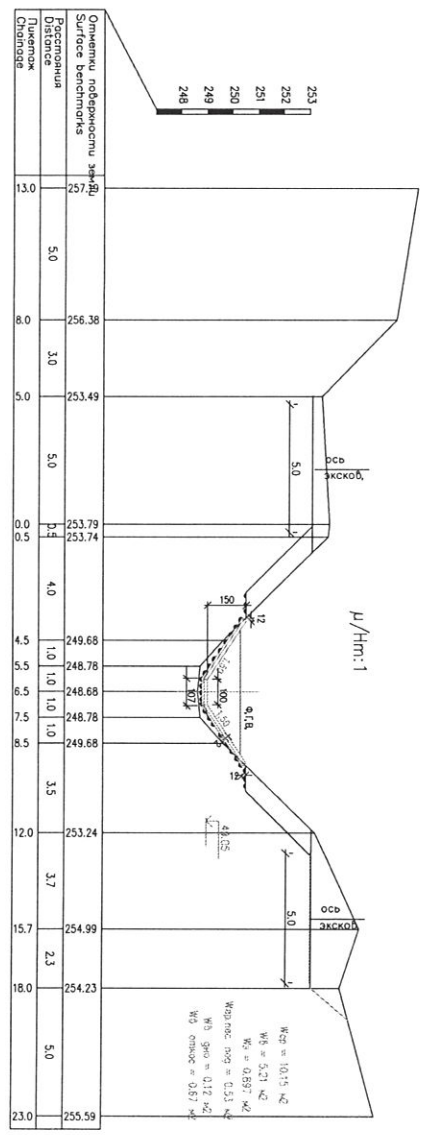
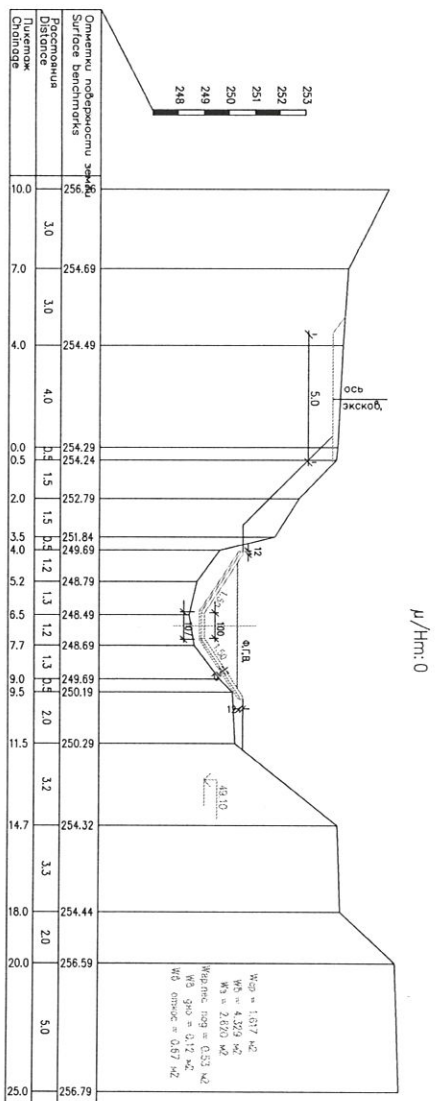

μ/мм: 3

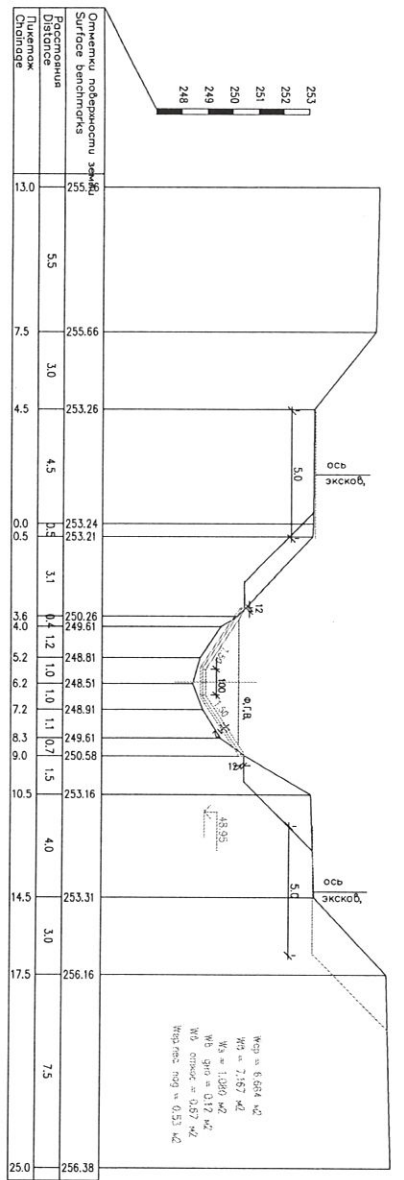

μ/мм: 4

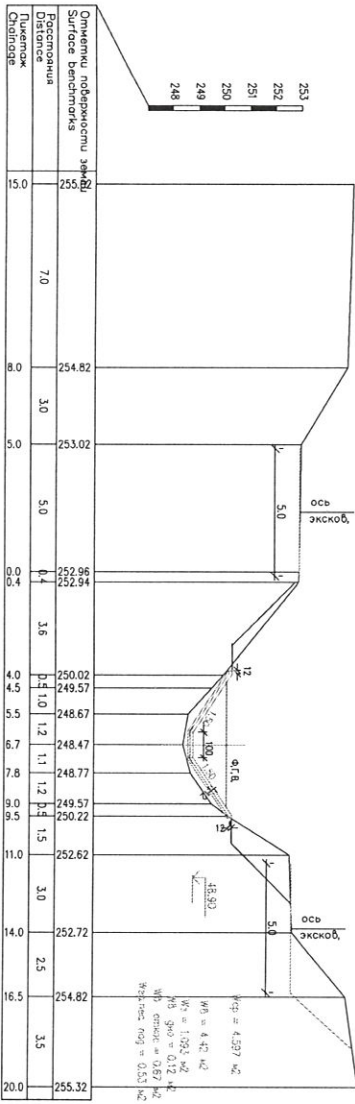

μ/мм: 5

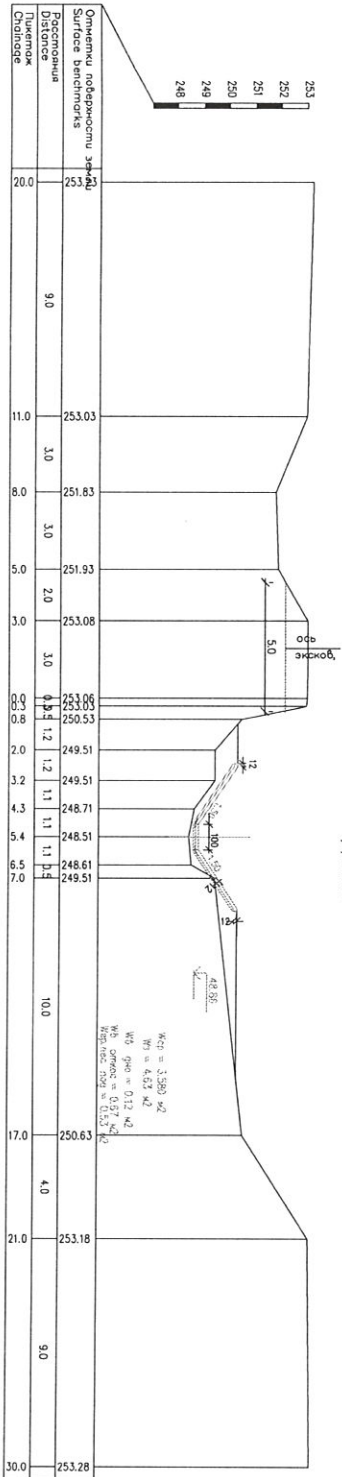

μ/Hm: 6

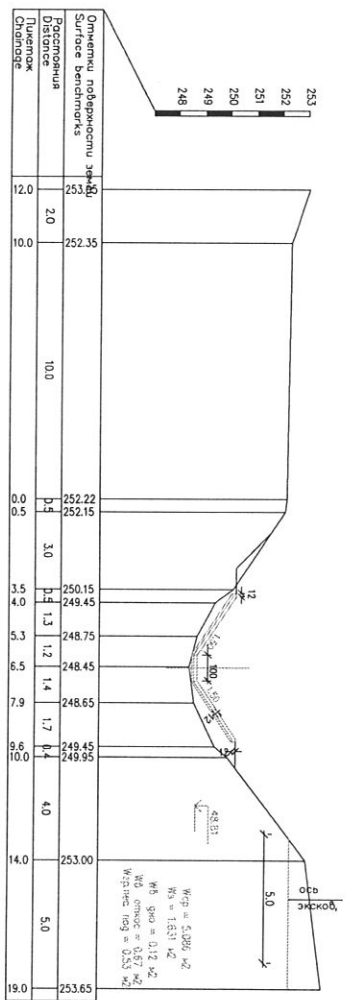

μ/Hm: 7

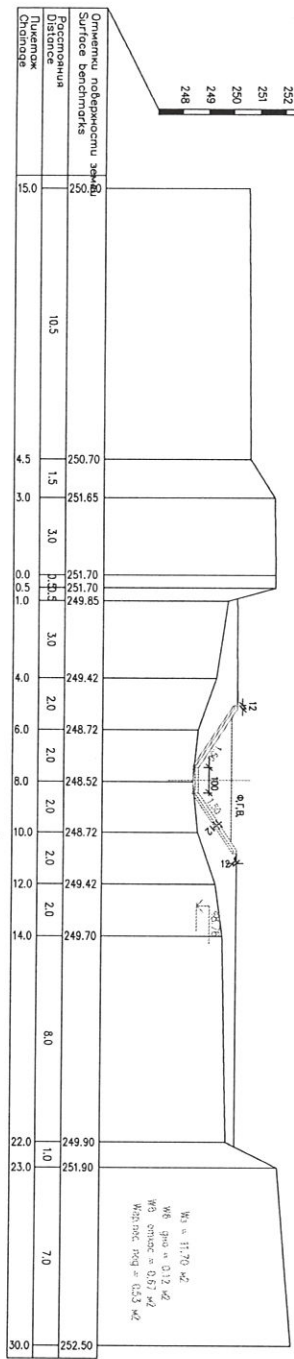

μ/Hm: 8

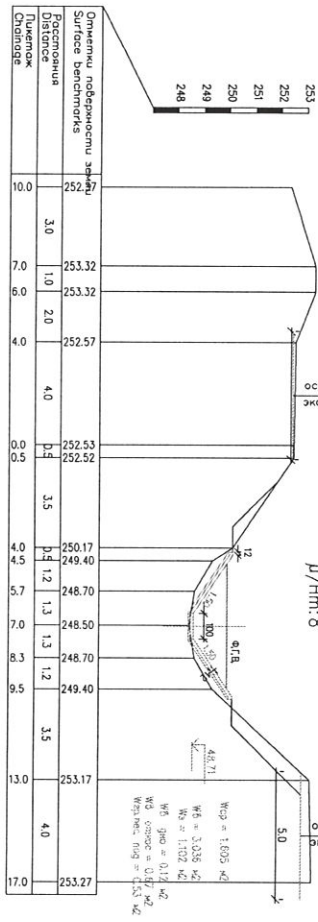

μ/Нм: 9

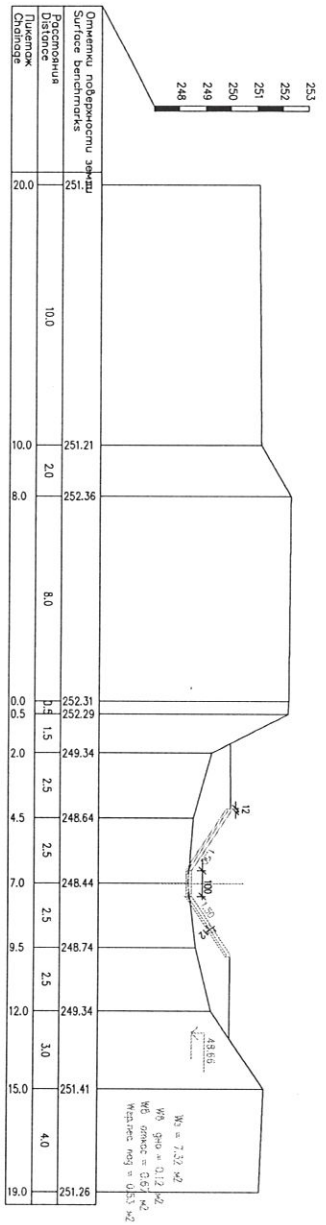

$W_0 = 1.32 \text{ kN/m}^2$
 $W_0 \text{ при } 0.12 \text{ kN/m}^2$
 $W_0 \text{ при } 0.12 \text{ kN/m}^2$
 $W_{\text{при вет. нап.}} = 0.54 \text{ kN/m}^2$

μ/Нм: 10

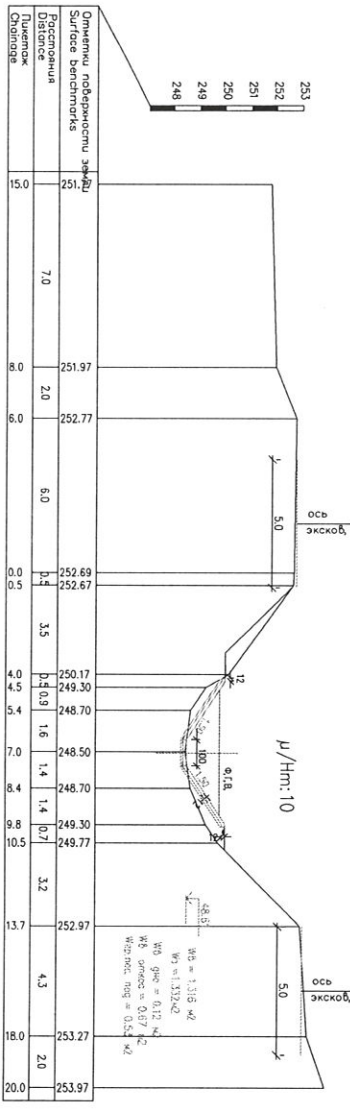

$W_0 = 1.32 \text{ kN/m}^2$
 $W_0 \text{ при } 0.12 \text{ kN/m}^2$
 $W_0 \text{ при } 0.12 \text{ kN/m}^2$
 $W_{\text{при вет. нап.}} = 0.54 \text{ kN/m}^2$

μ/Нм: 11

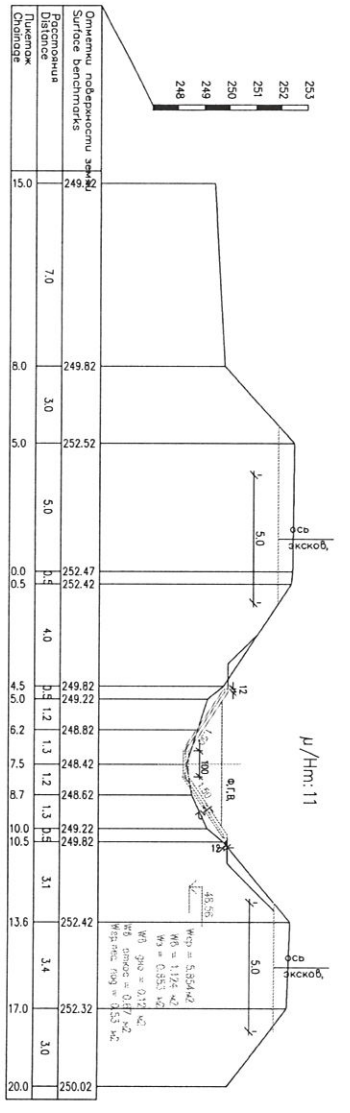

$W_0 = 5.854 \text{ kN/m}^2$
 $W_0 = 1.12 \text{ kN/m}^2$
 $W_0 = 0.551 \text{ kN/m}^2$
 $W_0 \text{ при } 0.12 \text{ kN/m}^2$
 $W_0 \text{ при } 0.12 \text{ kN/m}^2$
 $W_{\text{при вет. нап.}} = 0.54 \text{ kN/m}^2$