

**Qurilish-ta'mirlash
SHARTNOMASI**

2022 y. «31» 10

360-8-119-XT/2022-son

Sherobod sh.

"OSIYO QURILISH GROUP" MChJ, bundan buyon «Ish bajaruvchi» deb ataluvchi, rahbari A.Narsaev Nizom asosida ish yurituvchi bir tomondan va SHEROBOD XALQ TA'LIMI BO'LIMI, bundan buyon «Buyurtmachi» deb ataluvchi, rahbari A.Xakimov, Nizom asosida ish yurituvchi ikkinchi tomondan quyidagilar tug'risida shartnoma tuzadilar:

1. Shartnoma predmeti

1.1 «Ish bajaruvchi» «Buyurtmachi» tomonidan buyurtma qilingan SHEROBOD TUMAN XALQ TA'LIM BO'LIMIGA QARASHLI № 7-SONLI MAKTAB BINOSI HUDUDINI TO'SIQ DEVORLARINI MUKAMMAL TA'MIRLASH ISHLARI ish hajmini bajarib beradi, «Buyurtmachi» esa ish hajmi bo'yicha bajarilgan joriy ta'mirlash ishlarini qabul qilib, mazkur shartnoma shartlari asosida to'lovlarni amalga oshiradi.

2. Bajariladigan ish hajmining narxi va umumiy qiymati

№	Ob'ekt nomi	O'lchov birligi	Miqdori	Summa	Jami Summa QQS bilan
1	Sherobod XTB ga qarashli 7 son maktab binosi hududini tusiqliq devorlarini mukammal ta'mirlash uchun	Xizmat	1	93 300 000	93 300 000
	Jami:				93 300 000

2.1 Bajariladigan ish hajmining umumiy qiymati Respublikamiz milliy valyutasi so'mda belgilanadi.

2.2 Shartnoma umumiy summasi QQS bilan 93 300 000 (to'qson uch million uch yuz ming) so'mni tashkil qiladi.

2.3 Bajariladigan ishning qiymati, narx oshganligi natijasida o'zgarganda, «Buyurtmachi»ga oldindan xabardor qilib, o'zgargan narxini asoslagan holda ish bajariladi.

2.4 «Buyurtmachi» o'zgargan narxlar asosida qo'shimcha to'lovlarni byudjetda ko'rsatilgan limit doirasida amalga oshiradi.

3. To'lov shartlari

3.1 Bajariladigan ish hajmini to'liq qiymatining 30% miqdorda 10 bank kunida «Ish bajaruvchi»ning maxsus xisob raqamiga (so'mda) oldindan tulovni amalga oshiradi.

3.2 «Buyurtmachi» tomonidan mazkur shartnomaning 3.1. bandi talablari bajarilmagan taqdirda «Ish bajaruvchi» shartnomada ko'rsatilgan ish hajmini bajarmaslikga haqli bo'ladi.

3.3 «Buyurtmachi» to'lovlarni F-2 va F-3 ga asosan shartnomadagi umumiy summadan chiqmagan holda amalga oshiriladi, ya'ni ta'mirlash ishlari bajarilishi davomida bajarilgan ishlar dalolatnomasi asosida 5 bank kuni davomida to'lab borilishi nazarda tutilsin.

4. Ishning bajarilish tartibi

4.1 Shartnomaning umumiy summasidan chiqmagan holda «Ish bajaruvchi» smetada ko'rsatilgan ishlarni to'liq 45 kunda bajarishi shart.

4.2 Bajariladigan ish hajmi smetadan, shartnomaning umumiy summasidan oshsa «Buyurtmachi» tomonidan bekor qilinishi yoki byudjet mablag'lari doirasida o'zgartirish kiritishi mumkin.

4.3 Smetada ko'rsatilgan ish hajmini «Ish bajaruvchi» «Buyurtmachi»ga topshirgandan so'ng ish to'liq bajarilgan hisoblanadi.

5. Tomonlarning majburiyatlari

5.1 «Ish bajaruvchi» majburiyatlari:

- Oldindan to'lov amalga oshirilgandan so'ng, shartnomada ko'rsatilgan ish xajmini bajarishni boshlaydi.
- «Ish bajaruvchi» ishlarni sifatli va belgilangan muddatlarda bajarilishini ta'minlaydi.
- Ish jarayonida «Buyurtmachi» aniqlangan kamchiliklarni o'z vaqtida bartaraf etib boradi.

5.2 «Buyurtmachi» majburiyatlari:

- Bajarilgan ish hajmini qabul qilib olguncha «Ish bajaruvchi» ishtirokida bajarilgan ishni obdon ko'zdan kechiradi va uning sifatiga yaroqliligiga e'tibor beradi;
- Agar bajarilgan ish talabga javob bermasa, ya'ni sifatsiz bo'lsa, «Buyurtmachi» qabul qilmaslikka va sifatsiz bajarilgan ish qismini qaytadan to'liq, sifatli, bajarib berishini talab qilishga haqli bo'ladi.
- Bajarilgan ish hajmi «Buyurtmachi» tomonidan toliq qabul qilib olingandan so'ng «Ish bajaruvchi»ga shartnomada ko'rsatilgan summaning qolgan qismini to'liq o'tkazib berishi shart.

6. Tomonlarning javobgarligi

6.1. Tomonlar shartnomada ko'rsatilgan majburiyatlarni lozim darajada bajarmagan taqdirda O'zbekiston Respublikasining Fuqarolik kodeksi va 29.08.1998-yildagi 670-1-sonli «Xo'jalik yurituvchi sub'ektlar faoliyatining shartnomaviy huquqiy bazasi to'g'risida»gi Qonunining asosan 25-32 bandlari bo'yicha javobgar bo'ladi.

6.2. To'lovlar muddati kechiktirilganda, «Buyurtmachi» kechiktirilgan har bir kun uchun 0,5% miqdorida, lekin shartnomaning umumiy summasini 50% dan oshmagan miqdorda penya to'laydi.

6.3. Shartnomada ko'rsatilgan ish hajmini o'z vaqtida bajarilishini kechiktirganligi uchun «Ish bajaruvchi» kechiktirilgan har bir kun uchun 0,5 % miqdorida, lekin shartnomaning umumiy summasini 50% dan oshmagan miqdorda penya to'laydi.

6.4. Bajarilgan ish hajmi «Buyurtmachi» tomonidan qabul qilingandan keyin ikki tomonning kelishuviga binoan _12_ oy muddatga javobgarlik «Ish bajaruvchi» tomonida qoladi.

6.5 Shartnomaning amal qilish muddati tugashi taraflarni uni buzganlik uchun javobgarlikdan ozod etmaydi.

6.6 Shartnomani bajarishdan bir taraflama bosh tortishga yoki bir taraflama o'zgartirish kiritishga yo'l qo'yilmaydi.

7. Nizolarni xal etish tartibi

7.1. Mazkur shartnoma bo'yicha tomonlar shartlarni bajarmagan taqdirda, javobgar tomon keltirilgan moddiy va ma'naviy zararlarni qoplaydi.

7.2. Tomonlar o'rtasida shartnomani tuzishda, bajarilishida, o'zgartirish va bekor qilishda yetkazilgan zararlarni qoplashda yuzaga keladigan nizolar ogoxlantirish va da'vo xatlari tartibida, agarda murosaga kelinmaganda viloyat Xo'jalik Sudi orqali xal kilinadi..

8. KORRUPTSIYAGA QARSHI KURASHISH VA BOSHQA SHARTLAR

8.1. Taraflar shartnoma bo'yicha o'z majburiyatlarini bajarayotganda O'zbekiston Respublikasining Korruptsiyaga qarshi kurshish to'g'risidagi qonun hujjatlarining talablariga zid keladigan har qanday harakatlarni amalga oshirmaydilar, shu jumladan pora berishni taklif qilmaydi, tovlamachilik qilmaydi, bevosita yoki bilvosita pora olishga rozilik bermaydi yoki pora yani hodimi o'z hizmat majburiyatlaridan foydalangan holda pora bergan shaxsning manfaatlarini ko'zlab muayyan harakatlarni sodir yetishi yoki sodir etmasligi shartligi uchun moddiy qimmatliklarni yoki mulkiy naf olmaydi. Taraflar ushbu harakatlarga yo'l qo'yimaslik bo'yicha choralar ko'rilishiga kafolat beradi.

8.2. Ikki tomonning o'zaro yozma kelishuviga asosan mazkur shartnomaga kiritiladigan o'zgarish va qo'shimchalar qonuniy kuchiga ega bo'ladi. O'zgarish va qo'shimchalar shartnomaga ilova qilinishi xam mumkin. Qilingan ilova ikki tomonning muxiri va imzosi bilan tasdiqlangan bo'lishi shart.

8.3. Bir tomonlama shartnomani bekor qilishga to'lov shartlari bajarilmaganligi va mahsulot yetkazib berish tartiblari buzilganligi asos bo'ladi.

8.4. Shartnomada ko'rsatilgan mablag'dan ortiqcha bajarilgan ish hajmining mablag'ini buyurtmachi to'lab berishni o'z zimmasiga olmaydi.

9. Qo'shimchalar

9.1. Ikki tomonning o'zaro yozma kelishuviga asosan mazkur shartnomaga kiritiladigan o'zgarish va qo'shimchalar qonuniy kuchiga ega bo'ladi. O'zgarish va qo'shimchalar shartnomaga ilova qilinishi ham mumkin. Qilingan ilova ikki tomonning muxiri va imzosi bilan tasdiqlangan bo'lishi shart.

9.2. Bir tomonlama shartnomani bekor qilishga to'lov shartlari bajarilmaganligi va mahsulot yetkazib berish tartiblari buzilganligi asos bo'ladi.

10. Fors- major

10.1 Agar shartnoma tuzilgandan so'ng ikki tomon o'z majburiyatlarini g'ayri tabiiy xolatlar, suv toshqini, yong'in, yer qimirlash va boshqa tabiiy ofatlar sababli bajarilmasa, hech qaysi tomon to'la yoki qisman bajarilmagan majburiyatlar uchun javobgar xisoblanmaydilar.

11. Shartnomaning amal qilish muddati

11.1. Mazkur shartnoma g'aznachilik bo'linmasida ro'yxatga olingan kundan boshlab kuchga kiradi va «31» dekabr 2022 yilgacha amalda bo'ladi.

9.2. Mazkur shartnoma 2 nusxada tuzilgan bo'lib ikki tomon uchun xam teng kuchga ega. bo'lib bank xisob-kitoblarini amalga oshirishga asos bo'ladi.

12. Tomonlarning yuridik manzili va rekvizitlari:

«Ish bajaruvchi»

«Buyurtmachi»

“OSIYO QURILISH GROUP” MCHJ

SHEROBOD XALQ TA'LIMI BO'LIMI

(ish bajaruvchining nomi)

(budjetdan mablag' oluvchining nomi)

Manzil: Sherobod tumani "Qulluqsho" MFY

Manzil: B.Nozim kuchasi 33 uy

Tel./faks : (93) 760-0880 (99) 713-7008
h/v 20208000200795609001

Tel./faks 76 32 21718
sh/h* 100022860222237092100075105

Bank nomi: ATB Mikrokreditbank sherobod filiali
MFO: 00338 STIR: 305027490
OKED: 41202

Budjetdan mablag' oluvchi STIRi 207119813
OKONX 97600
G'aznachilik bo'linmasi nomi

Uzbekiston Respublikasi Gaznachilik bulinmasi
G'azna hisob raqami: 23402000300100001010
Bankning nomi Toshkent shaxar Markaziy
bank XKKM

MFO : 00014
g'aznachilik bo'linmasi STIRi :201 122 919

Rahbar:



A.Narsayev

Rahbar :

A.Xakimov



277919



Yuridik shaxs (tadbirkorlik subyektini) davlat ro'yxatidan o'tkazilganligi to'g'risida
GUVOHNOMA

Ushbu bilan Tadbirkorlik subyektlari yagona davlat reyestriga

"OOO OSIYO QURILISH GROUP" Mas'uliyati cheklangan jamiyat

(Yuridik shaxsning – tadbirkorlik subyekti tashkiliy-huquqiy shakli ko'rsatilgan holdagi to'liq nomi)

"OOO OSIYO QURILISH GROUP" MChJ

(Yuridik shaxsning qisqartirilgan nomi)

Tashkil etish (qayta tashkil etish, boshqa ro'yxatdan o'tkazish ma'lumotlarini o'zgartirish)

18.08.2017

538435

ro'yxat raqamli yozuv kiritilganligi tasdiqlanadi.

(Sana, oy (so'z bilan), yil):

Soliq to'lovchining identifikatsiya raqami (STIR):

305027490

Tashkiliy-huquqiy
shakli:

Mas'uliyati cheklangan jamiyat

Joylashgan joyi:

**Surxandaryo viloyati, Sherobod tumani, Oqqo'rg'on, QULLI.UQSHO
mahallasi,**

Guvohnoma:

**Surxandaryo viloyati, Sherobod tumani, YAGONA
DARCHA MARKAZI**

tomonidan
berilgan

(Ro'yxatdan o'tkazuvchi organing to'liq nomi):



**YURIDIK AHAMIYATGA EGA HUIJATLARNING QONUN
HUIJATLARIGA MUVOFIQLIGI TO'G'RISIDA HUQUQIY
XULOSA**

FL5850806280

1. Loyihaning turi : Shartnoma
2. Loyihaning nomi: **PUDRAT ShARTNOMASI**
3. Loyiha ishlab chiquvchisi va kiritilgan sana haqidagi ma'lumot: SHEROBOD TUMAN XALQ TA'LIMI BO'LIMI tomonidan 31.10.2022 yilda kiritilgan.

Loyiha amaldagi qonun hujjatlariga muvofiq ishlab chiqilgan va uni qabul qilish maqsadga muvofiq.

**Sherabod tumani
yuridik markazi
bosh yuristkonsulti:**



S.S.OCHILOV

31.10.2022

Протокол закупочной комиссии по отбору наилучшего предложения лот № 163685 на приобретение Sherobod XTB ga qarashli 7 son maktab binosi hududini tuziq devorlarini mukammal ta'mirlash uchun

Способ проведения электронный

Дата 26.10.2022

Время рассмотрения 25.10.2022 16:39

Закупочная комиссия Шеробод туман Халк таълими бўлими, (Далее – Комиссия) в составе:

Председатель комиссии	НАКИМОВ ABDUNAZAR SHOYEROVICH	Мудир	Комиссия раиси
Секретарь комиссии	АХМАТОВ ABDURASHID TOSHPO'LATOVICH	Давлат харидлари ва шартномалар буйича мутахасис	Шеробод ХТБ комиссия аъзолари
Член комиссии	ABDURAXMATOV SAFAR QURASHOVICH	МТЭХ хизмат бошлиги	Комиссия аъзоси
Член комиссии	XUSHBOQOV YANGIBOY TO'RAYEVICH	Бош иктисодчи	Комиссия аъзоси
Член комиссии	USAROV ERGASH ESANOVICH	МТЭХ бош мутахассис	Комиссия аъзоси
Член комиссии	JAVLIYEV ESHBO'RI XALILOVICH	таъминотчи	Комиссия аъзоси

Рассмотрев поступивших предложений со стороны участников по опубликованному объявлению на специальном информационном портале от 26.10.2022 года № лота 163685.

Метод оценки предложений – Бальный метод (Весовой коэф.технико-квалификационной части: 80.00 / Весовой коэф. ценовой части: 20.00)

Мин. балл: 30

Предмет закупки:

Наименование товара (работы, услуги)	Услуги по капитальному ремонту сооружений
Подробное описание	7 son maktab binosi hududini tuziq devorlarini mukammal ta'mirlash uchun
Количество товара	1.00
Единица измерения	
Цена товара (услуги) за единицу	102 582 118.00
Стартовая сумма	102 582 118.00
Валюта	UZS

По итогам рассмотрения поступивших предложений по технической части участникам присвоены следующие баллы:

Критерий №1 1.Курилиш таъмирлаш ишларини бажариш учун етарли, малакали мутахассис кадрларнинг мавжудлиги тугрисида маълумот (расшифровка) ҳамда <https://my.mehnat.uz/>. сайтига киритилганлиги хақида мехнат дафтарчаси нухаси. (ходимлар сони камида 5-10 та гача). 2. ДСИ дан 4 шакл маълумотномаси тасдиқланган имзоланган холада (охирги сентябр ойи курсатилган холада), такдим қилинади

Тип: Бинарное значение

Описание: 1.Курилиш таъмирлаш ишларини бажариш учун етарли, малакали мутахассис кадрларнинг мавжудлиги тугрисида маълумот (расшифровка) ҳамда <https://my.mehnat.uz/>. сайтига киритилганлиги хақида мехнат дафтарчаси

нухаси. (ходимлар сони камида 5-10 та гача). 2. ДСИ дан 4 шакл маълумотномаси тасдиқланган имзоланган холада (охирги сентябр ойи курсатилган холда), тақдим қилинади

Обязательность: Критично

Наименование участника	Макс балл	Значение участника	Балл участника	Тип оценки	Примечание	Причина
ООО ООО ОСИYO QURILISH GROUP	20	1	20	Экспертная		
TERMIZ JAFAR FAYZ BARAKA XK	20	1	10	Экспертная		

Критерий №2 Пудратчи ташкилот тугрисида маълумот. 1.Ташкилот низоми руйхатдан утказилгани тугрисида маълумот (гувохнома ва низом) асли pdf шаклда жойлаштириш.

Тип: Бинарное значение

Описание: Пудратчи ташкилот тугрисида маълумот. 1.Ташкилот низоми руйхатдан утказилгани тугрисида маълумот (гувохнома ва низом) асли pdf шаклда жойлаштириш.

Обязательность: Критично

Наименование участника	Макс балл	Значение участника	Балл участника	Тип оценки	Примечание	Причина
ООО ООО ОСИYO QURILISH GROUP	20	1	20	Экспертная		
TERMIZ JAFAR FAYZ BARAKA XK	20	1	10	Экспертная		

Критерий №3 1.Иштирокчиларнинг 2021 йил мобайнида конкурс объектига ўхшаш объектларда бажарган қурилиш таъмирлаш ишлари тугрисида маълумот (расшировка, реестр). ҳамда 2.(Гос.АКТ ёки ф3) тақдим этиши шарт

Тип: Бинарное значение

Описание: 1.Иштирокчиларнинг 2021 йил мобайнида конкурс объектига ўхшаш объектларда бажарган қурилиш таъмирлаш ишлари тугрисида маълумот (расшировка, реестр). ҳамда 2.(Гос.АКТ ёки ф3) тақдим этиши шарт

Обязательность: Критично

Наименование участника	Макс балл	Значение участника	Балл участника	Тип оценки	Примечание	Причина
ООО ООО ОСИYO QURILISH GROUP	20	1	20	Экспертная		
TERMIZ JAFAR FAYZ BARAKA XK	20	1	10	Экспертная		

Критерий №4 1.Солик қарздорлиги йўқлиги тугрисида маълумот ёки солиштира далолатнома (санаси эълонга қуйилган даврда булиши шарт), 2.Ташкилот охири 2021 йил баланси ва молиявий натижалари , баланс ва молиявий натижа кўрсаткичлари тугрисида маълумот (расшировка) билан биргаликда. 3. бажариладиган ишларнинг буюртмачи белгиланган бошланғич нархининг 20 % гача миқдоридаги айланма маблағлар мавжудлиги хақида Банк маълумот-номаси банк томонидан мухр , имзоланган ва регистрация қилинган холда

Тип: Бинарное значение

Описание: 1.Солик қарздорлиги йўқлиги тугрисида маълумот ёки солиштира далолатнома (санаси эълонга қуйилган даврда булиши шарт), 2.Ташкилот охири 2021 йил баланси ва молиявий натижалари , баланс ва молиявий натижа кўрсаткичлари тугрисида маълумот (расшировка) билан биргаликда. 3. бажариладиган ишларнинг буюртмачи белгиланган бошланғич нархининг 20 % гача миқдоридаги айланма маблағлар мавжудлиги хақида Банк маълумот-номаси банк томонидан мухр , имзоланган ва регистрация қилинган холда

Обязательность: Критично

Наименование участника	Макс балл	Значение участника	Балл участника	Тип оценки	Примечание	Причина
OOO OOO OSIYO QURILISH GROUP	20	1	20	Экспертная		
TERMIZ JAFAR FAYZ BARAKA XK	20	1	10	Экспертная		

Критерий №5 Асосий воситалар ва асбоб ускуналар билан таъминланганлиги. Ташкилот моддий техник базасида балансда , лизинга ва ижара шартномаси билан мавжуд фойдаланишда бўлган асосий воситалар рўйхати ва хужжатлари имзолаб тасдиқланган ҳолатда (тех пастортлар) тақдим этиш шарт.

Тип: Бинарное значение

Описание: Асосий воситалар ва асбоб ускуналар билан таъминланганлиги. Ташкилот моддий техник базасида балансда , лизинга ва ижара шартномаси билан мавжуд фойдаланишда бўлган асосий воситалар рўйхати ва хужжатлари имзолаб тасдиқланган ҳолатда (тех пастортлар) тақдим этиш шарт.

Обязательность: Критично

Наименование участника	Макс балл	Значение участника	Балл участника	Тип оценки	Примечание	Причина
OOO OOO OSIYO QURILISH GROUP	20	1	10	Экспертная		
TERMIZ JAFAR FAYZ BARAKA XK	20	1	10	Экспертная		

Оценка участников финансовой части составила:

Наименование участника	Стартовая сумма	Предлагаемая сумма	Сумма с учетом конвертации (UZS)	Применение преференции	Общее значение (UZS)	Дата предложения	Оценка стоимости (балл)
OOO OOO OSIYO QURILISH GROUP	102 582 118.00	93 300 000.00 UZS	93 300 000.00	00.00	93 300 000.00	18.10.2022 14:56:51	19.79078
TERMIZ JAFAR FAYZ BARAKA XK	102 582 118.00	92 324 000.00 UZS	92 324 000.00	00.00	92 324 000.00	20.10.2022 19:13:05	20

Итоговая оценка участников включая финансовой части составила:

Наименование участника	Общий балл по технической части	Общий балл по финансовой части	Итоговый балл
OOO OOO OSIYO QURILISH GROUP	72	19.79078	91.79078
TERMIZ JAFAR FAYZ BARAKA XK	40	20	60

Закупочная комиссия по отбору наилучшего предложения лот № 163685 от 26.10.2022 года на приобретение Sherobod XTB ga qarashli 7 son maktab binosi hududini tuziq devorlarini mukammal ta'mirlash uchun определила победителем:

ООО ООО ОСИYO QURILISH GROUP
305027490

и резервный исполнитель: TERMIZ JAFAR FAYZ BARAKA ХК (302717283)

Проголосовали

Комиссия	Ф.И.О.	Голосование	Комментарии
Председатель комиссии	НАКИМОВ ABDUNAZAR SHOYEROVICH	Согласен	
Член комиссии	ABDURAXMATOV SAFAR QURASHOVICH	Согласен	
Член комиссии	XUSHBOQOV YANGIBOY TO'RAYEVICH	Согласен	
Член комиссии	USAROV ERGASH ESANOVICH	Согласен	
Член комиссии	JAVLIYEV ESHBO'RI XALILOVICH	Согласен	

Протокол закупочной комиссии подписан посредством ЭЦП

**163685 лот юзасидан шакланган дастлабки
баённоманинг муҳокамаси натижаси бўйича расмийлаштирилган электрон
баённомаси**

Ўзбекистон Республикаси Вазирлар Маҳкамасининг 2022 йил 20 майдаги 276-сонли қарорига асосан дастлабки электрон баённома у расмийлаштирилган кундан бошлаб давлат харидларининг электрон тизимида муҳокама қилиш учун икки иш кунига жойлаштирилди.

Икки иш куни ичида иштирокчилар томонидан танлаш (тендер) ўтказиш натижалари бўйича эътирозлар тушмаганлиги тўғрисида харид комиссияси аъзолари тегишли қарор қабул қилди.

Муҳокама тугаган сана:

31.10.2022 11:21

Комиссия раиси:

НАКИМОВ АБДУНАЗАР ШОЙЕРОВИЧ

"ТАСДИҚЛАЙМАН"
Шеробод халқ таълими бўлими
мудири А.Хақимов



"31" октябр 2022 йил

Шеробод тумани халқ таълими бўлими ички танлов комиссиясининг йиғилиши

БАЁНИ № 30

"31" октябр 2022 йил

Шеробод тумани

Раис: А.Хақимов
Котиб: А.Ахматов
Аъзолари: С.Абдурахматов
Я.Хушбоқов
Э.Усаров
Э.Жовлиев

Кун тартибдаги масала:





1. Шеробод Халқ таълими бўлимига қарашли 7 сон мактаб биноси ҳудудини тусиқ деворларини муқам мал таъмирлаш учун ташкилотларни танлаб олиш мақсадида ички танлов ўтказиш ҳақида

Эшитилди: Шеробод Халқ таълими бўлимига қарашли 7 сон мактаб биноси ҳудудини тусиқ деворларини муқам мал таъмирлаш учун ЛОТ 22110012163685 билан эълон жойлаштирилиб эълон муддати 21.10.2022 йил тугади ва 26.10.2022 йил ОСИYO QURILISH GROUP МЧЖ 93 300 000 сум билан ғолиб бўлган электрон протокол шаклланган. ЎзРнинг №684 Қонунига асосан ушбу протокол 2 иш куни муҳокамада турди ва шу даврда ҳеч қанда шикоят келиб тушмаганлигини инобатга олиб

Йиғилиш қатнашчилари ўзаро келишиб

ҚАРОР ҚИЛАДИ:

1. Шеробод Халқ таълими бўлимига қарашли 7 сон мактаб биноси ҳудудини тусиқ деворларини муқам мал таъмирлаш ишларини бажариш учун ОСИYO QURILISH GROUP МЧЖ билан шартнома тузилиб, тўловлар амалга оширилсин.
2. Мазкур топширикни бажариш бош ҳисобчи Д.Раҳамов зиммасига юклатилсин.

Котиб:  А.Ахматов
Аъзолари:  С.Абдурахматов
 Я.Хушбоқов
 Э.Усаров
 Э.Жовлиев



"Келишилди"
Шеробод туман таълим бўлими бошлиғи
О. Абсаев
2022 йил



"Келишилди"
Шеробод туман ҳокими ўринбосари
Н. Махмадиев
2022 йил

Шеробод туман халқ таълим бўлимига қарашли 7-сонли мактаб биноси ҳудудини тусик деворларини мукамал тамирлаш ишлари.

МАНЗИЛИЙ РЎЙХАТ

(минг сўмда)

т/р	Объект номи	Таъмирлаш ишларини бошлаш ва яқунлаш санаси	Пудрат шартномасини тузиш вақтида қурилишнинг умумий қиймати	Қурилишнинг 2022 йил 1 январ ҳолатига қолдиқ қиймати	Шу жумладан			2022 йил 1 январ ҳолатига утувчи объектлар буйича қолдиқ қиймати	Пудратчи қурилиш объектлари
					Ҳаммаси	Қурилиш таъмирлаш ишлари	Буюртмачи харажатлари		
1	Шеробод туман халқ таълим бўлимига қарашли 7-сонли мактаб биноси ҳудудини тусик деворларини мукамал тамирлаш ишлари.	2022 йил октябр-ноябрь	93300,000	-	93300,000	93300,000	0,000	-	"OSIYO QURILISH GROUP" МЧЖ
2									
3									
	ЖАМИ:		93300,000		93300,000	93300,000			



Шеробод туман халқ таълими бўлими муdiri
А. Ҳақимов 31.10. 2022 йил



O'ZBEKISTON RESPUBLIKASI QURILISH VAZIRLIGI
«SHAHARSOZLIK HUJJATLARI EKSPERTIZASI»
DAVLAT UNITAR KORXONASI

Сурхондарё вилояти

190100, Termiz shahri , Taraqqiyot ko'chasi, 42-uy, Termiz shahri, AT "Typon" bank Tel-Fax:
(376)-22-3-24-87, 22-3-06-42, 22-3-24-75 Mail: surxonekspertiza@mail.ru www.mc.uz

Holati: Ijobiy

Direktor: NURALIYEV NURBEK BAXTIYOROVICH

Sana:05-12-2022 yil



Yig'ma ekspert xulosasi № 80381

Obyekt nomi «Surxondaryo viloyati Sherabod tumani Xalq ta'limi bo'limiga qarashli 7-sonli maktab binosi hududi to'siq devorlarini mukammal ta'mirlash" ishchi loyihasi bo'yicha.»

Buyurtmachi - Sherabod tuman Xalq ta'limi bo'limi

Bosh loyihachi - "Termezme'morloyiha" MChJ

Litsenziya O'zbekiston Respublikasi Qurilish Vazirligi tomonidan 10.06.2020-yida AL-000806-sonli berilgan

Moliyalashtirish manbai - Budget mablag'lari

Bosh pudratchi - Erkin tanlov savdolarida aniqlanadi

Qurilish turi Mukammal ta'mirlash

Murojaat raqami: № 67473

1. Loyihalash uchun asos

1.1. Buyurtmachi tomonidan 2022-yil tasdiqlangan loyixalashga topshiriq.

1.2. Buyurtmachi tomonidan 2022-yil tasdiqlangan nuqsonlar dalolatnomasi.

2. Ekspertiza uchun taqdim etilgan materiallar

Nuqsonlar dalolatnomasiga asosan ishlab chiqilgan loyixa-smeta xujjatlari.

3. Loyiha yechimlarining qisqacha mazmuni

Komissiya a'zolari tomonidan Sherabod tumani Xalq ta'limi bo'limiga qarashli 7-son maktab hududi to'siq devorlarini texnik holatini vizual tekshirish natijalariga ko'ra, nuqsonlar dalolatnomasi tuzildi va uning asosida ishchi loyiha ishlab chiqilib, unda quyidagi ishlar ko'zda tutildi: eski yaroqsiz gishli devorlarni buzib o'niga metal to'siq tayorlash, o'rnatish va moyli bo'yoq blan bo'yash ko'zda tutilgan

Ta'mirlash ishlarning davomiylik muddati

Mukammal ta'mirlash davomiylik muddati 30 kunni tashkil qiladi, shundan 5 kun muddat tayyorgarlik ishlari.

4. Loyihalananayotgan ob'ektning muhandislik ta'minoti:

5. Loyihani kelishilganligi to'g'risida hujjatlar.

6. Ekspertiza natijalari.

6.1. Ekspertiza jarayonida (lokal) ekspert xulosaning izohlariga muvofiq ishchi loyixani quyidagi asosiy tuzatishlar va qo'shimchalar kiritildi:

- ishchilarning bir soatlik ish haqi, mashina mexanizmlar xizmat ko'rsatish xaqi va materiallar narxlar Surxondaryo viloyat hokimligi tovonidan tasdiqlangan 14-sonli kelishilgan narxlar bayonnomasiga asosan olindi.

6.2. Ta'mirlashning narxi sarxisobi:

Taqdim etilgan loyixaning ta'mirlash ishlari qiymati QQS (qo'shimcha qiymat solig'i) bilan, **104402,118ming so'mni** tashkil qilgan bo'lib, ekspertiza natijasiga ko'ra, taqdim etilgan qiymati-**4077.183minda so'm** miqdorida kamaytirilib, **100324,935ming so'm** tasdiqlash uchun tavsiya etildi, jumladan:

- Qurilish montaj ishlari - 85656,465ming so'm,
- Qo'shilgan qiymat solig'i - 12848,470ming so'm,
- Buyurtmachining boshqa xarajatlari- 1820,000ming so'm.

Kamayishga ayrim mexanizmlarning ekspluatatsiyasi va qurilish materiallar narxlariga aniqlik kiritilganligi natijasida erishildi.

6.3. Loyixa-xujjatlari ekspertizaga texnologik va boshqa yechimlar bo'yicha buyurtmachining izoxlarisiz taqdim etilganligi, takidlanadi.

6.4. O'zbekiston Respublikasi Vazirlar Maxkamasining 2021-yil 17-sentabrdagi 579-sonli qarorining 7- ilovasiga muvofiq: yakuniy xarajatlar buyurtmachi va pudratchi tomonidan ta'mirlash ishlari tugaganidan so'ng nazorot o'lchovi natijalari asosida pudrat shartnomasi qiymatidan oshmagan xolda aniqlanadi;

6.5. Ekspertizadan o'tkazish uchun taqdim etilgan xujjatlarining to'liqligi, ma'lumotlarning ishonchligi yuzasidan buyurtmachi va qabul qilingan loyixa yechimlari yuzasidan ishlab chiquvchi javobgar hisoblanadi.

7. Xulosalar.

7.1. "Surxondaryo viloyati Sherabod tumani Xalq ta'limi bo'limiga qarashli 7-sonli maktab binosi hududi to'siq devorlarini mukammal ta'mirlash" ishchi loyihasi bo'yicha smeta qiymatini kelgusida ko'rib chiqish va tasdiqlashga tavsiya qilinadi.

7.2. O'zbekiston Respublikasi Vazirlar Mahkamasining 11.06.03 yildagi № 261-sonli qaroriga va ShNK04.01.16-09 asosan tavsiya qilinayotgan qiymati pudrat shartnomasi tuzish uchun asos bo'la olmaydi va erkin tanlov savdosining boshlang'ich qiymatini yakuniy aniqlash huquqi buyurtmachiga zimmasiga yuklatiladi.

Bosh mutaxassis: Raxmonov Shuhrat Jumayevich

"TERMIZME`MORLOYIHA"

MAS`ULIYATI CHEKLANGAN JAMIYATI

ISHCHI LOYIHA

OB`YEKT NOMLANISHI :SHEROBOD TUMAN XALQ TA`LIMI BO`LIMIGA QARASHLI
№ 7-SONLI MAKTAB BINOSI HUDUDINI TUSIQ DEVORLARINI MUKAMMAL
TA`MIRLASH
№ _____-sonli kitob



"TERMIZME`MORLOYIHA"

MAS`ULIYATI CHEKLANGAN JAMIYAT

Surxondaryo viloyati Termiz sh. Ibn-Sino kuch. 18/10-ofis. tel: +998937924110

ISHCHI LOYIHA

OB`YEKT NOMLANISHI :SHEROBOD TUMAN XALQ TA`LIMI
BO`LIMIGA QARASHLI
№ 7-SONLI MAKTAB BINOSI HUDUDINI TUSIQ DEVORLARINI
MUKAMMAL TA`MIRLASH

Buyurtmachi

«Termizme`morloyiha» MCHJ
raxbari:

Loyiha bosh muxandisi:



G.Berdikulova

Z. ATAKULOV

Termiz sh. - 2022 y.

JORIY NARXLARDA OB'YEKT QIYMATI

**OB'YEKT NOMLANISHI :SHEROBOD TUMAN XALQ TA'LIMI BO'LIMIGA QARASHLI
№ 7-SONLI MAKTAB BINOSI HUDUDINI TUSIQ DEVORLARINI MUKAMMAL TA'MIRLASH**

№ П/П	НАИМЕНОВАНИЕ ЗАТРАТ	СТОИМОСТЬ, ТЫС. СУМ
1	2	3
1	ЗАТРАТЫ НА ОБОРУДОВАНИЕ	0,00
2	ЗАТРАТЫ НА ЗАРАБОТНУЮ ПЛАТУ С УЧЕТОМ НАЧИСЛЕНИЙ НА СОЦ. СТРАХОВАНИЕ	18316,142
3	ЗАТРАТЫ НА ЭКСПЛУАТАЦИЮ МАШИН И МЕХАНИЗМОВ	4007,579
4	ЗАТРАТЫ НА СТРОИТЕЛЬНЫЕ МАТЕРИАЛЫ, ИЗДЕЛИЯ И КОНСТРУКЦИИ	51016,099
5	ЗАТРАТЫ НА ТРАНСПОРТ МАТЕРИАЛОВ	2550,805
6	ИТОГО ПО ПРЯМЫМ ЗАТРАТАМ	75890,626
7	ПРОЧИЕ ЗАТРАТЫ ПОДРЯДЧИКА 17,54%	13311,216
8	ИТОГО СТОИМОСТЬ РАБОТ БЕЗ НДС	89201,841
9	ПРОЧИЕ ЗАТРАТЫ ЗАКАЗЧИКА	1820,000
10	ИТОГО	91021,841
11	НДС 15 %	13380,276
12	ВСЕГО СТОИМОСТЬ РАБОТ С НДС	104402,118

"ЗАКАЗЧИК"



"ИСПОЛНИТЕЛЬ"

ГЛАВНЫЙ ИНЖЕНЕР
ПРОЕКТА



JAMLANMA-RESURS QAYDNOMASI № -1

OB'YEKT NOMLANISHI :SHEROBOD TUMAN XALQ TA'LIMI BO'LIMIGA QARASHLI
№ 7-SONLI MAKTAB BINOSI HUDUDINI TUSIQ DEVORLARINI MUKAMMAL TA' MIRLASH

№ п/п	Обоснование (Код ресурса)	Наименование ресурсов	Ед. изм.	Количество	Цена	Стоимость
1	2	3	4	5	6	7
ТРУДОВЫЕ РЕСУРСЫ						
1	1	ЗАТРАТЫ ТРУДА РАБОЧИХ-СТРОИТЕЛЕЙ	ЧЕЛ-ЧАС	980,71	18 676,4	18 316 142,1
2	3	ЗАТРАТЫ ТРУДА МАШИНИСТОВ	ЧЕЛ-ЧАС	23,53204	0,0	0,0
ИТОГО ТРУДОВЫЕ РЕСУРСЫ:						18 316 142,1
СТРОИТЕЛЬНЫЕ МАШИНЫ И МЕХАНИЗМЫ						
1	112	АВТОПОГРУЗЧИКИ 5 Т	МАШ-ЧАС	0,076464	72 437,0	5 538,8
2	403	ВИБРАТОР ГЛУБИННЫЙ	МАШ-ЧАС	4,752096	1 081,0	5 137,0
3	521	ДРЕЛИ ЭЛЕКТРИЧЕСКИЕ	МАШ-ЧАС	0,9618	890,0	856,0
4	660	КОМПРЕССОРЫ ПЕРЕДВИЖНЫЕ С ДВИГАТЕЛЕМ ВНУТРЕННЕГО СГОРАНИЯ ДАВЛЕНИЕМ ДО 686 КПА /7 АТ/ 5 МЗ/МИН	МАШ-ЧАС	6,9	58 500,0	403 650,0
5	1147	МАШИНЫ ШЛИФОВАЛЬНЫЕ ЭЛЕКТРИЧЕСКИЕ	МАШ-ЧАС	4,3281	1 000,0	4 328,1
7	1513	ПРЕОБРАЗОВАТЕЛИ СВАРОЧНЫЕ С НОМИНАЛЬНЫМ СВАРОЧНЫМ ТОКОМ 315-500 А	МАШ-ЧАС	50,27008	49 500,0	2 488 369,0
8	1567	ПРЕСС - НОЖНИЦЫКОМБИНИРОВАННЫЕ	МАШ-ЧАС	2,69304	2 500,0	6 732,6
9	1571	ПИЛА ЭЛЕКТРИЧЕСКАЯ ЦЕПНАЯ	МАШ-ЧАС	0,209568	1 000,0	209,6
10	1938	ЭКСКАВАТОРЫ НА ГУСЕНИЧНОМ ТИПА "ATLAS", "VOLVO", "KOMATSU", "HITACHI", "LIEBHERR" С ЕМКОСТЬЮ КОВША 0,25 МЗ.	МАШ-ЧАС	2,705976	110 893,0	300 073,8
11	2016	УСТАНОВКИ ДЛЯ РУЧНОЙ ДУГОВОЙ СВАРКИ ПОСТОЯННОГО ТОКА/	МАШ-ЧАС	87,5238	5 800,0	507 638,0
12	2499	АВТОМОБИЛИ БОРТОВЫЕ ГРУЗОПОДЪЕМНОСТЬЮ ДО 5 Т	МАШ-ЧАС	0,0444	58 742,0	2 608,1
13	2509	АВТОМОБИЛЬ БОРТОВОЙ, ГРУЗОПОДЪЕМНОСТЬЮ ДО 5 Т	МАШ-ЧАС	0,7291	58 742,0	42 828,8
14	2510	АВТОМОБИЛЬ БОРТОВОЙ, ГРУЗОПОДЪЕМНОСТЬЮ ДО 8 Т	МАШ-ЧАС	1,603	79 806,0	127 929,0
15	2577	АППАРАТ ДЛЯ ГАЗОВОЙ СВАРКИ И РЕЗКИ	МАШ-ЧАС	12,88812	1 077,0	13 880,5
16	01866	ТРАМБОВКИ ПНЕВМАТИЧЕСКИЕ ПРИ РАБОТЕ ОТ КОМПРЕССОРА	МАШ-ЧАС	13,8	1000	13 800,0
17	00185	АВТОПОГРУЗЧИКИ ПРИ РАБОТЕ НА ДРУГИХ ВИДАХ СТРОИТЕЛЬСТВА 3 Т	МАШ-ЧАС	1,2	70000	84 000,0
ИТОГО СТРОИТЕЛЬНЫЕ МАШИНЫ И МЕХАНИЗМЫ:						4 007 579,4
СТРОИТЕЛЬНЫЕ МАТЕРИАЛЫ И КОНСТРУКЦИИ						
1	9219	ВОДА	М3	2,3301456	760,0	1 770,9
2	30407	ГВОЗДИ СТРОИТЕЛЬНЫЕ	ТН	0,0050976	8 200 000,0	41 800,3
3	09249	ГРАВИЙ	М3	19,2	33470	642 624,0
4	30652	ИЗВЕСТЬ СТРОИТЕЛЬНАЯ НЕГАШЕНАЯ КОМОВАЯ, СОРТ 1	ТН	0,00708	585 600,0	4 146,0
5	31066	КРАСКИ МАСЛЯНЫЕ ЦВЕТНЫЕ ДЛЯ ВНУТРЕННИХ РАБОТ МА-011	ТН	0,036408	20 604 000,0	750 150,4
6	31656	ОЛИФА НАТУРАЛЬНАЯ	КГ	3,996	10 000,0	39 960,0
7	32524	КАТАНКА ГОРЯЧЕКАТАНАЯ ОБЫЧНОЙ ТОЧНОСТИ В МОТКАХ ИЗ СТАЛИ СВ-08А ДИАМЕТРОМ 6,3-6,5 ММ	ТН	0,0079296	10 696 652,0	84 820,2
8	34241	КИСЛОРОД ТЕХНИЧЕСКИЙ ГАЗООБРАЗНЫЙ	М3	16,6712	3 350,0	55 848,5
9	35312	ЭЛЕКТРОДЫ Д 4 ММ: Э46	ТН	0,051296	10 546 435,0	540 989,9
10	35318	ЭЛЕКТРОДЫ Д 5 ММ: Э42	ТН	0,068929	8 478 261,0	584 398,1
11	36061	ДОСКИ ОБРЕЗНЫЕ ИЗ ХВОЙНЫХ ПОРОД ДЛИНОЙ 4-6,5 М, ШИРИНОЙ 75-150 ММ, ТОЛЩИНОЙ 44 ММ И БОЛЕЕ, III СОРТА	М3	0,062304	3 200 000,0	199 372,8
12	44897	ШЛИФКРУГИ	ШТ	0,19236	8 500,0	1 635,1
13	45027	БЕТОН (КЛАСС ПО ПРОЕКТУ) М-150 ММ	М3	28,8864	348 981,5	10 080 818,9
14	45077	ПРОПАН-БУТАН, СМЕСЬ ТЕХНИЧЕСКАЯ	КГ	4,10368	3 350,0	13 747,3
15	50756	ОТДЕЛЬНЫЕ КОНСТРУКТИВНЫЕ ЭЛЕМЕНТЫ ЗДАНИЙ И СООРУЖЕНИЙ С ПРЕОБЛАДАНИЕМ ГОРЯЧЕКАТАННЫХ ПРОФИЛЕЙ МАССОЙ 0.1 ДО 0.5 Т	ТН	0,003206	10 000 000,0	32 060,0
16		ПРОФИЛ Д 80Х80 ММ ТОЛ 3 ММ	М	118	82 152,0	9 693 936,0
17		ПРОФИЛ Д 20Х20 ТОЛ 2 ММ	М	2200	12 667,0	27 867 400,0
18	51619	ЩИТЫ ИЗ ДОСОК ТОЛЩИНА 25 ММ	М2	12,68736	30 000,0	380 620,8
ИТОГО СТРОИТЕЛЬНЫЕ МАТЕРИАЛЫ И КОНСТРУКЦИИ:						51 016 099,3

Проверил: 

LOKAL-RESURS QAYDNOMASI №-2

OB'YEKT NOMLANISHI :SHEROBOD TUMAN XALQ TA'LIMI BO'LIMIGA QARASHLI
№ 7-SONLI MAKTAB BINOSI HUDUDINI TUSIQ DEVORLARINI MUKAMMAL TA'MIRLASH

№ п/п	Шифр номера нормативов и коды	Наименование работ и затрат, характеристика оборудования и его масса, расход ресурсов на единицу измерения	Единица измерения	Количество	
				на единицу измерения	по проектным данным
1	2	3	4	5	6
1	E46-04-001-4	РАЗБОРКА СТЕН ГЛЯННЫЙ	МЗ		49
1.1	1	ЗАТРАТЫ ТРУДА РАБОЧИХ-СТРОИТЕЛЕЙ	ЧЕЛ-ЧАС	8,24	403,76
3	E01-01-014-11	РАЗРАБОТКА ГРУНТА С ПОГРУЗКОЙ В АВТОМОБИЛИ-САМОСВАЛЫ ЭКСКАВАТОРАМИ ТИПА "ATLAS", "VOLVO", "KOMATSU", "HITACHI", "LIEBHERR" С КОВШОМ ВМЕСТИМОСТЬЮ 0,25 МЗ ГРУППА ГРУНТОВ: 2	1000 МЗ ГРУНТА		0,0468
3.1	1	ЗАТРАТЫ ТРУДА РАБОЧИХ-СТРОИТЕЛЕЙ	ЧЕЛ-ЧАС	25,61	1,198548
3.2	1938	ЭКСКАВАТОРЫ НА ГУСЕНИЧНОМ ТИПА "ATLAS", "VOLVO", "KOMATSU", "HITACHI", "LIEBHERR" С ЕМКОСТЬЮ КОВША 0,25 МЗ.	МАШ-ЧАС	57,82	2,705976
4	E08-01-002-3	УСТРОЙСТВО ОСНОВАНИЯ ПОД ФУНДАМЕНТЫ: ГРАВИЙНОГО	МЗ		15
4.1	00001	ЗАТРАТЫ ТРУДА РАБОЧИХ-СТРОИТЕЛЕЙ	ЧЕЛ-ЧАС	2,5	37,5
4.2	00185	АВТОПОГРУЗЧИКИ ПРИ РАБОТЕ НА ДРУГИХ ВИДАХ СТРОИТЕЛЬСТВА 3 Т	МАШ-ЧАС	0,08	1,2
4.3	00659	КОМПРЕССОРЫ ПЕРЕДВИЖНЫЕ С ДВИГАТЕЛЕМ ВНУТРЕННЕГО СГОРАНИЯ ДАВЛЕНИЕМ ДО 686 КПА /7 АТ/ 5 МЗ/МИН	МАШ-ЧАС	0,46	6,9
4.4	01866	ТРАМБОВКИ ПНЕВМАТИЧЕСКИЕ ПРИ РАБОТЕ ОТ КОМПРЕССОРА	МАШ-ЧАС	0,92	13,8
4.5	09219	ВОДА	МЗ	0,15	2,25
4.6	09249	ГРАВИЙ	МЗ	1,28	19,2
5	E06-01-001-20	УСТРОЙСТВО ЛЕНТОЧНЫХ ФУНДАМЕНТОВ БЕТОННЫХ	100 МЗ		0,2832
5.1	1	ЗАТРАТЫ ТРУДА РАБОЧИХ-СТРОИТЕЛЕЙ	ЧЕЛ-ЧАС	337,48	95,574336
5.2	112	АВТОПОГРУЗЧИКИ 5 Т	МАШ-ЧАС	0,27	0,076464
5.3	403	ВИБРАТОР ГЛУБИННЫЙ	МАШ-ЧАС	16,78	4,752096
5.4	1571	ПИЛА ЭЛЕКТРИЧЕСКАЯ ЦЕПНАЯ	МАШ-ЧАС	0,74	0,209568
5.5	2509	АВТОМОБИЛЬ БОРТОВОЙ, ГРУЗОПОДЪЕМНОСТЬЮ ДО 5 Т	МАШ-ЧАС	0,65	0,18408
5.6	9219	ВОДА	МЗ	0,283	0,0801456
5.7	30407	ГВОЗДИ СТРОИТЕЛЬНЫЕ	ТН	0,018	0,0050976
5.8	30652	ИЗВЕСТЬ СТРОИТЕЛЬНАЯ НЕГАШЕНАЯ КОМОВАЯ, СОРТ 1	ТН	0,025	0,00708
5.9	32524	КАТАНКА ГОРЯЧЕКАТАНАЯ ОБЫЧНОЙ ТОЧНОСТИ В МОТКАХ ИЗ СТАЛИ СВ-08А ДИАМЕТРОМ 6,3-6,5 ММ	ТН	0,028	0,0079296
5.1	36061	ДОСКИ ОБРЕЗНЫЕ ИЗ ХВОЙНЫХ ПОРОД ДЛИНОЙ 4-6,5 М, ШИРИНОЙ 75-150 ММ, ТОЛЩИНОЙ 44 ММ И БОЛЕЕ, III СОРТА	МЗ	0,22	0,062304
5.11	45027	БЕТОН (КЛАСС ПО ПРОЕКТУ) М-150 ММ	МЗ	102	28,8864
5.12	51619	ЩИТЫ ИЗ ДОСОК ТОЛЩИНА 25 ММ	М2	44,8	12,68736
6	Ц38-01-003-1	ИЗГОТОВЛЕНИЕ МЕТАЛЛИЧЕСКИХ ОГРАЖДЕНИЯ	1 Т КОНСТРУКЦИЙ		3,206
6.1	1	ЗАТРАТЫ ТРУДА РАБОЧИХ-СТРОИТЕЛЕЙ	ЧЕЛ-ЧАС	91	291,746
6.2	3	ЗАТРАТЫ ТРУДА МАШИНИСТОВ	ЧЕЛ-ЧАС	7,34	23,53204
6.3	521	ДРЕЛИ ЭЛЕКТРИЧЕСКИЕ	МАШ-ЧАС	0,3	0,9618
6.4	1147	МАШИНЫ ШЛИФОВАЛЬНЫЕ ЭЛЕКТРИЧЕСКИЕ	МАШ-ЧАС	1,1	3,5266
6.5	1567	ПРЕСС - НОЖНИЦЫ КОМБИНИРОВАННЫЕ	МАШ-ЧАС	0,84	2,69304
6.6	2016	УСТАНОВКИ ДЛЯ РУЧНОЙ ДУГОВОЙ СВАРКИ /ПОСТОЯННОГО ТОКА/	МАШ-ЧАС	27,3	87,5238
6.7	2510	АВТОМОБИЛЬ БОРТОВОЙ, ГРУЗОПОДЪЕМНОСТЬЮ ДО 8 Т	МАШ-ЧАС	0,5	1,603
6.8	2577	АППАРАТ ДЛЯ ГАЗОВОЙ СВАРКИ И РЕЗКИ	МАШ-ЧАС	1	3,206
6.9	34241	КИСЛОРОД ТЕХНИЧЕСКИЙ ГАЗООБРАЗНЫЙ	МЗ	2,6	8,3356
6.1	35318	ЭЛЕКТРОДЫ Д 5 ММ: Э42	ТН	0,0215	0,068929
6.11	45077	ПРОПАН-БУТАН, СМЕСЬ ТЕХНИЧЕСКАЯ	КГ	0,5	1,603
7	E09-04-006-1	МОНТАЖ МЕТАЛЛИЧЕСКИХ ОГРАЖДЕНИЯ	1 Т КОНСТРУКЦИЙ		3,206
7.1	1	ЗАТРАТЫ ТРУДА РАБОЧИХ-СТРОИТЕЛЕЙ	ЧЕЛ-ЧАС	28,34	90,85804
7.2	1147	МАШИНЫ ШЛИФОВАЛЬНЫЕ ЭЛЕКТРИЧЕСКИЕ	МАШ-ЧАС	0,25	0,8015
7.3	1513	ПРЕОБРАЗОВАТЕЛИ СВАРОЧНЫЕ С НОМИНАЛЬНЫМ СВАРОЧНЫМ ТОКОМ 315-500 А	МАШ-ЧАС	15,68	50,27008
7.4	2509	АВТОМОБИЛЬ БОРТОВОЙ, ГРУЗОПОДЪЕМНОСТЬЮ ДО 5 Т	МАШ-ЧАС	0,17	0,54502
7.5	2577	АППАРАТ ДЛЯ ГАЗОВОЙ СВАРКИ И РЕЗКИ	МАШ-ЧАС	3,02	9,68212
7.6	34241	КИСЛОРОД ТЕХНИЧЕСКИЙ ГАЗООБРАЗНЫЙ	МЗ	2,6	8,3356
7.7	35312	ЭЛЕКТРОДЫ Д 4 ММ: Э46	ТН	0,016	0,051296
7.8	44897	ШЛИФКРУГИ	ШТ	0,06	0,19236
7.9	45077	ПРОПАН-БУТАН, СМЕСЬ ТЕХНИЧЕСКАЯ	КГ	0,78	2,50068
7.10	50756	ОТДЕЛЬНЫЕ КОНСТРУКТИВНЫЕ ЭЛЕМЕНТЫ ЗДАНИЙ И СООРУЖЕНИЙ С ПРЕОБЛАДАНИЕМ ГОРЯЧЕКАТАННЫХ ПРОФИЛЕЙ МАССОЙ 0.1 ДО 0.5 Т	ТН	0,001	0,003206

		ПРОФИЛ Д 80X80 ММ ТОЛ 3 ММ	М	П	118
		ПРОФИЛ Д 20X20 ТОЛ 2 ММ	М	П	2200
8	E15-04-030-3	МАСЛЯНАЯ ОКРАСКА МЕТАЛЛИЧЕСКИХ ПОВЕРХНОСТЕЙ: СТАЛЬНЫХ БА.ЛОК, ТРУБ ДИАМЕТРОМ БОЛЕЕ 50 ММ И Т.П., КОЛИЧЕСТВО ОКРАСОК 2	100 М2		1,48
8,1	1	ЗАТРАТЫ ТРУДА РАБОЧИХ-СТРОИТЕЛЕЙ	ЧЕЛ-ЧАС	40,59	60,0732
8,2	2499	АВТОМОБИЛИ БОРТОВЫЕ ГРУЗОПОДЪЕМНОСТЬЮ ДО 5 Т	МАШ-ЧАС	0,03	0,0444
8,3	31066	КРАСКИ МАСЛЯНЫЕ ЦВЕТНЫЕ ДЛЯ ВНУТРЕННИХ РАБОТ МА-011	ТН	0,0246	0,036408
8,4	31656	ОЛИФА НАТУРАЛЬНАЯ	КГ	2,7	3,996

Составил: _____

Проверил: _____





"TASDIQLAYMAN"



NUQSONLAR DALOLATNOMASI

OB'YEKT NOMLANISHI :SHEROBOD TUMAN XALQ TA'LIMI BO'LIMIGA QARASHLI
№ 7-SONLI MAKTAB BINOSI HUDUDINI TUSIQ DEVORLARINI MUKAMMAL TA'MIRLASH

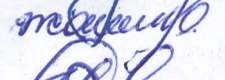
№ п/п	Наименование работ	Ед. изм.	Количество
1	2	3	4
1	РАЗБОРКА СТЕН ГЛЯННЫЙ	МЗ	61,4
3	РАЗРАБОТКА ГРУНТА С ПОГРУЗКОЙ В АВТОМОБИЛИ-САМОСВАЛЫ ЭКСКАВАТОРАМИ ТИПА "ATLAS", "VOLVO", "KOMATSU", "HITACHI", "LIEBHERR" С КОВШОМ ВМЕСТИМОСТЬЮ 0,25 МЗ ГРУППА ГРУНТОВ: 2	1000 МЗ ГРУНТА	0,0468
4	УСТРОЙСТВО ОСНОВАНИЯ ПОД ФУНДАМЕНТЫ: ГРАВИЙНОГО	МЗ	15
5	УСТРОЙСТВО ЛЕНТОЧНЫХ ФУНДАМЕНТОВ БЕТОННЫХ	100 МЗ	0,2832
6	ИЗГОТОВЛЕНИЕ МЕТАЛЛИЧЕСКИХ ОГРАЖДЕНИЯ	1 Т КОНСТРУКЦИЙ	3,206
7	МОНТАЖ МЕТАЛЛИЧЕСКИХ ОГРАЖДЕНИЯ	1 Т КОНСТРУКЦИЙ	3206
8	МАСЛЯНАЯ ОКРАСКА МЕТАЛЛИЧЕСКИХ ПОВЕРХНОСТЕЙ: СТАЛЬНЫХ БАЛОК, ТРУБ ДИАМЕТРОМ БОЛЕЕ 50 ММ И Т.П., КОЛИЧЕСТВО ОКРАСОК 2	100 М2	1,48

 С. Нурражонов
 Д. Курбанов
 З. Мовшин
 З. Усаров

*O'ZBEKISTON RESPUBLIKASI QURILISH VAZIRLIGI
OOO "Termiz me'moriyloyiha MCHJ "*

ISHCHI LOYIHA

*Ob'ekt:Ob'ekt:Surxondaryo viloyati Sherobod tumani Xalq Ta'limi
bo'limiga qarashli 7-sonli maktab binosini devorlarini mukamal
tamirlash*

Termiz-2022 yil



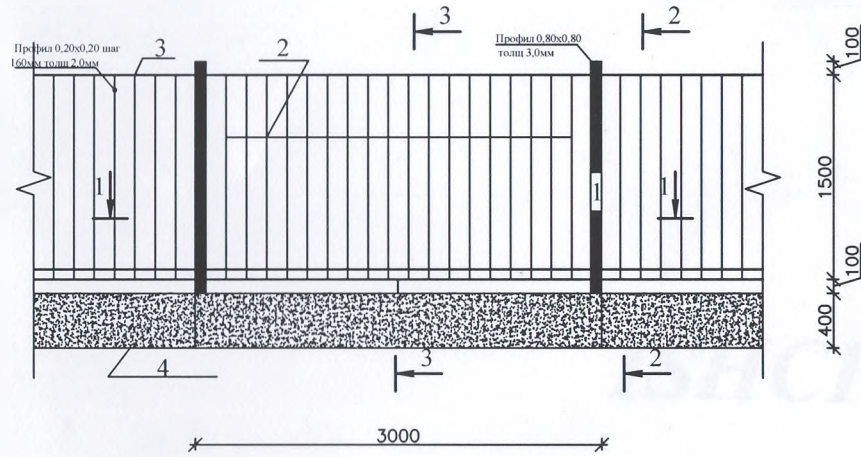

Разрез 2 - 2

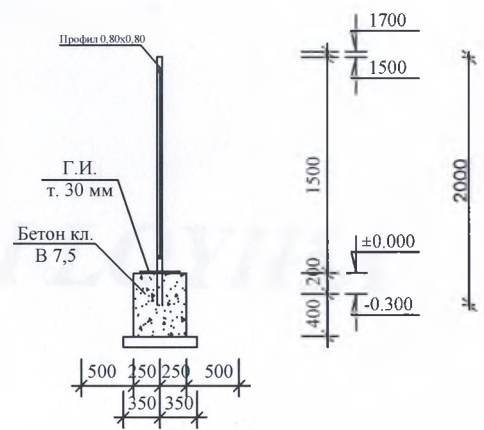

Металлические стойка
0,80 x 0,80 мм

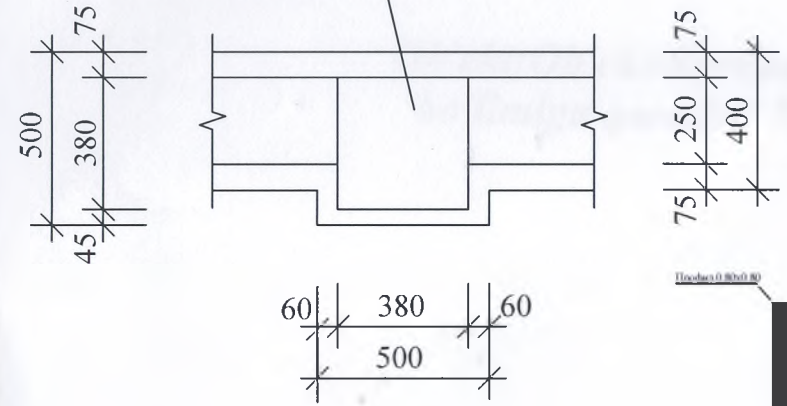

Экспликация

Nomlanishi			
1	Профиль 0,80x0,80 тольми 3,0 мм	м/м	118,0
2	Профиль 0,20x0,20 тольми 2,0мм	м/м	1683,16
3	Профиль 0,20x0,20 тольми 2,0мм	м/м	516,84
4	Фундамент 0,40x0,40x177	м ³	28,32

Buyurtmachi: Sherobot tuman XTB		AC
Ob'ekt: Surxondaryo viloyati Sherobod tumani Xalq Ta'limi bo'limiga qarashli 7-sonli maktab binosini devorlarini mukamal tamirlash		
Soni	Varoq № hujj	Imzo - Sana
Direktor	Berdikarova G	
Bajaruvchi	Isomiddinoy A	
	Varoq	Varoqlar
		000
		"Termizme'moriyloytha"