

цмс
ДОГОВОР № 58Д/22/ДУЗ

г.Ташкент

«20» IV 2022 г.

ЧП «MEGA PRINT PLUS», в дальнейшем именуемое «**Исполнитель**», в лице Директора Мансурова Нурбека Саидалиевича, действующего на основании Устава, с одной стороны, и **Общество с ограниченной ответственностью «UNIVERSAL MOBILE SYSTEMS» (ООО «UMS»)**, в дальнейшем именуемое «**Заказчик**», в лице Генерального Директора – Арипова С.Х., действующего на основании Устава, с другой стороны, вместе именуемые «**Стороны**», а по отдельности «**Сторона**», заключили настоящий Договор о нижеследующем:

1. ПРЕДМЕТ ДОГОВОРА

- 1.1. Исполнитель обязуется в установленный срок выполнить работы по внутреннему оформлению офиса продаж и обслуживания в ЦО г. Самарканд (далее – Работы).
- 1.2. Работы выполняются в соответствии с Техническими требованиями и эскизами Заказчика (Приложение № 1 к настоящему договору).
- 1.3. Наименование, виды, объем и стоимость Работ определены в Спецификации (Приложение № 2 к настоящему Договору).
- 1.4. Работы выполняются силами и средствами Исполнителя с использованием оборудования и материалов Исполнителя.
- 1.5. Заказчик обязуется принять качественно выполненный результат Работ и оплатить их стоимость.

2. СТОИМОСТЬ РАБОТ И ПОРЯДОК РАСЧЕТОВ

- 2.1. Общая сумма настоящего Договора составляет **818 765 500,00 (Восемьсот восемнадцать миллионов семьсот шестьдесят пять тысяч пятьсот) сум с НДС.**
- 2.2. Расценки Работ Исполнителя согласно приложения №2 к настоящему Договору являются фиксированными, не могут быть увеличены в течение срока действия договора, и включают в себя все расходы Исполнителя.
- 2.3. Заказчик осуществляет оплату Работ Исполнителю по настоящему Договору в безналичной форме на банковский счет Исполнителя в следующем порядке:
 - 2.3.1. Предоплата в размере 15% (Пятнадцать процентов) от стоимости Работ в течение 5 (пяти) календарных дней с даты вступления настоящего Договора в силу и после размещения информации о настоящем договоре в Единый реестр договоров на специальном информационном портале.
 - 2.3.2. Оплата за выполненные работы производится течение 10 (десяти) календарных дней с даты подписания Сторонами Акта выполненных работ и счет-фактуры, фиксирующего выполнение работ в полном объеме, за вычетом предоплаты.

Заказчик вправе в одностороннем порядке изменить срок оплаты по Акту выполненных работ путем его продления на период времени, соразмерного просрочке выполнения работ Исполнителем.

2.4. Обязательства Заказчика по оплате считаются исполненными с момента списания денежных средств со счета Заказчика. Исполнитель имеет право запросить у Заказчика платежное поручение, подтверждающее факт списания денежных средств со счета Заказчика.

3. СРОКИ И МЕСТО ВЫПОЛНЕНИЯ РАБОТ

3.1. Исполнитель обязан выполнить Работы в полном объеме по настоящему Договору в течение 40 (сорок) дней с момента осуществления Заказчиком предоплаты согласно п.2.3.1 настоящего Договора.

3.2. Место выполнения работ: офис продаж и обслуживания в ЦО г. Самарканд, ул. Мирзо - Улугбека, д. 105.

4. ПОРЯДОК СДАЧИ-ПРИЕМКИ РАБОТ

4.1. После завершения Работ по настоящему Договору Исполнитель уведомляет Заказчика о готовности к сдаче выполненных Работ посредством электронной почты ответственного исполнителя Заказчика, либо иным способом, фиксирующим факт получения такого уведомления в соответствии с условиями настоящего Договора. После получения Заказчиком уведомления Исполнителя Стороны согласуют конкретное время сдачи-приемки выполненных Работ.

4.2. Исполнитель сдает, а Заказчик принимает выполненные Работы в офисе продаж и обслуживания в ЦО г. Самарканд, ул. Мирзо -Улугбека, д. 105.

4.3. Во время приемки Работ Заказчик проверяет объем и качество выполненных Работ. В случае выполнения Работ в полном объеме надлежащего качества Заказчик подписывает Акт выполненных Работ.

4.4. В случае выявления Заказчиком недостатков (дефектов) Работ, равно как нарушение количества и качества, Заказчик имеет право отказаться от принятия результата Работ (от подписания Акта выполненных работ) с направлением Исполнителю мотивированного отказа.

4.5. Исполнитель обязуется по требованию Заказчика за свой счет устранить недостатки (дефекты) Работ в течение 5 (пяти) рабочих дней и повторно сдать Работы Заказчику. Требования Заказчика об устранении недостатков (дефектов) обязательны для исполнения Исполнителем.

4.6. Если обнаруженные в ходе приемки Работ недостатки (дефекты) Работ в установленный срок не были устранены, Заказчик вправе отказаться от исполнения договора и потребовать уплаты штрафа за выполнение работ ненадлежащего качества и возврата ранее уплаченной суммы предоплаты.

4.7. Работы считаются выполненными Исполнителем и принятыми Заказчиком с момента подписания обеими Сторонами Акта выполненных работ.

4.8. Если выполнение Работ Исполнителем было осуществлено после истечения срока выполнения Работ, установленного п. 3.1 настоящего договора, Стороны соглашаются, что имеет место факт просрочки выполнения Работ со стороны Исполнителя Заказчик имеет право требовать уплаты неустойки в соответствии с п. 7.2 настоящего договора.

4.9. Стороны достигли договоренности о том, что Акт выполненных Работ, подписанный (подписанные) в одностороннем порядке Исполнителем, не имеет юридической силы.

4.10. Подписание Акта выполненных Работ не освобождает Исполнителя от ответственности за обнаруженные после приемки Работ в пределах гарантийного срока недостатки (дефекты), в том числе скрытые недостатки.

5. ПРАВА И ОБЯЗАННОСТИ ИСПОЛНИТЕЛЯ

5.1. Исполнитель имеет право:

5.1.1. С согласия Заказчика сдать ему Работы досрочно.

5.2. Исполнитель обязан:

5.2.1. Выполнить Работы надлежащего качества в соответствии с Приложениями №1,2 к настоящему договору и в установленные сроки и сдать их результат Заказчику в соответствии с условиями настоящего Договора.

5.2.2. Согласовать с Заказчиком образцы используемых материалов и оборудования до начала выполнения Работ. Предоставление копий сертификатов и иных необходимых документов, а также образцов материалов и оборудования осуществляется за счет Исполнителя.

5.2.3. Не допускать использования в ходе выполнения Работ материалов и оборудования, которые могут привести к ухудшению качества Работ, нарушению требований по безопасности Работ и охране окружающей среды.

5.2.4. В течение одного дня с момента обнаружения известить Заказчика и до получения от него письменных указаний приостановить выполнение Работ в случае:

- обнаружения возможных неблагоприятных для Заказчика последствий выполнения его же указаний о способе выполнения Работ;

- иных, не зависящих от Исполнителя обстоятельств, способных отразиться на качестве выполняемых Работ, либо создающих невозможность завершения Работ в согласованный Сторонами срок.

5.2.5. Осуществлять уборку и содержание территории, на которой выполнялись Работы в чистоте и вывести образовавшийся в результате выполнения Работ мусор.

5.2.6. В период срока действия настоящего Договора иметь действующие разрешительные документы на выполнение Работ, предусмотренных настоящим Договором.

5.2.7. При выполнении Работ соблюдать требования законодательства об охране окружающей среды и безопасности ведения Работ и нести ответственность перед третьими лицами за нарушение этих требований.

6. ПРАВА И ОБЯЗАННОСТИ ЗАКАЗЧИКА

6.1. Заказчик имеет право:

6.1.1. В любое время проверять ход и качество выполняемых Исполнителем Работ.

6.1.2. При обнаружении недостатков (дефектов) в Работах при приемке выполненных Работ и/или в пределах гарантийного срока, установленного настоящим договором, требовать их устранения.

6.1.3. Заявить отказ от исполнения настоящего Договора в случаях, предусмотренных п. 9.2 настоящего Договора.

6.2. Заказчик обязуется:

6.2.1. Обеспечить персоналу Исполнителя доступ к территории, на которой должны выполняться Работы, а также внос/вынос оборудования и материалов в соответствии с требованиями пропускного режима Заказчика.

6.2.2. Принять и оплатить в соответствии с условиями настоящего Договора Работы, выполненные Исполнителем надлежащим образом в соответствии с условиями настоящего договора.

6.2.3. Направить Исполнителю в соответствии с условиями настоящего договора мотивированный отказ от принятия Работ в случае выявления Заказчиком недостатков (дефектов) Работ.

7. ОТВЕТСТВЕННОСТЬ СТОРОН

7.1. За несвоевременную оплату выполненных Работ на основании Акта выполненных работ с нарушением сроков оплаты, определяемых п. 2.3.2 настоящего Договора, Исполнитель имеет право требовать от Заказчика оплаты пени в размере 0,2% от суммы просроченного платежа за каждый день просрочки, но не более 20% от суммы просроченного платежа.

7.2. За несвоевременное выполнение Работ Заказчик имеет право требовать от Исполнителя оплаты пени в размере 0,2% от стоимости невыполненной Работы за каждый день просрочки, но не более 20% стоимости невыполненной Работы.

7.3. За выполнение Работ ненадлежащего качества Заказчик имеет право взыскать с Исполнителя штраф в размере 20% от стоимости Работ ненадлежащего качества. Факт ненадлежащего качества выполнения работ вправе установить Заказчик.

Под работами ненадлежащего качества Стороны понимают Работы, результат которых не соответствует установленным стандартам, нормам и правилам, условиям настоящего Договора и Приложениям №1,2 к настоящему Договору.

7.4. За использование Исполнителем при выполнении работ материалов ненадлежащего качества, Заказчик имеет право взыскать по правилам об ответственности продавца за товары ненадлежащего качества, штраф в размере 20% от стоимости Договора.

7.5. За несвоевременное устранение недостатков, выявленных в течение гарантийного срока Заказчик имеет право требовать от Исполнителя оплаты штрафа в размере 20% стоимости Работ ненадлежащего качества и возврата оплаченной стоимости работ ненадлежащего качества.

7.6. Взыскание неустойки является правом Сторон, но не является бесспорной обязанностью по настоящему Договору.

7.7. Штрафные санкции уплачиваются Исполнителем в течение 5 (пяти) банковских дней с даты получения письменного требования Заказчика об уплате пени либо штрафа.

В случае неуплаты Исполнителем штрафа в установленный срок, Заказчик вправе удержать их из суммы, причитающихся к оплате Исполнителю по настоящему Договору.

7.8. Стороны не несут ответственность по возмещению убытков в виде упущенной выгоды.

7.9. Заказчик не несет ответственности за несчастные случаи и увечья, причиненные работникам Исполнителя в ходе исполнения настоящего Договора.

7.10. Исполнитель несет ответственность:

а) за причинение ущерба или повреждение собственности Заказчика в ходе выполнения Работ. В этом случае Исполнитель обязуется возместить документально подтвержденный реальный ущерб в полном объеме;

б) за причинение ущерба в результате нарушения Заказчиком правил по охране труда, технике безопасности, производственной санитарии, электро - и пожаробезопасности. В этом случае Исполнитель обязуется возместить причиненный ущерб Заказчику.

7.11. В случае наступления обстоятельств, предусмотренных п. 7.10 настоящего Договора, Исполнитель возмещает Заказчику причиненные убытки и выплачивает штраф в размере 50 БРВ.

8. ПОРЯДОК РАССМОТРЕНИЯ СПОРОВ

8.1. Споры, возникающие между Сторонами из настоящего Договора, подлежат урегулированию путем переговоров между Сторонами.

8.2. Споры между Сторонами, не урегулированные путем переговоров, подлежат разрешению в Ташкентском межрайонном экономическом суде.

9. СРОК ДЕЙСТВИЯ ДОГОВОРА И УСЛОВИЯ ЕГО РАСТОРЖЕНИЯ

9.1. Настоящий Договор вступает в силу с момента его подписания последней из Сторон и действует до полного выполнения Сторонами взятых на себя, в рамках настоящего Договора, обязательств.

9.2. Заказчик вправе досрочно расторгнуть настоящий Договор путём письменного уведомления Исполнителя в срок не позднее, чем за 5 (пять) календарных дней до предполагаемой даты расторжения настоящего Договора в следующих случаях:

а) вследствие нарушения Исполнителем сроков выполнения Работ. В этом случае Заказчик осуществляет оплату стоимости фактически выполненных Исполнителем и документально подтвержденных Работ и вправе потребовать уплаты пени за просрочку выполнения работ;

б) если обнаруженные в ходе приемки Работ недостатки (дефекты) Работ в установленный срок не были устранены. В этом случае Заказчик вправе потребовать уплаты штрафа за выполнение работ ненадлежащего качества согласно п. 7.3 настоящего Договора и возврата ранее уплаченной в соответствии с п. 2.3.1 настоящего Договора предоплаты;

в) по причинам, не связанным с неисполнением или ненадлежащим исполнением Исполнителем своих обязательств по настоящему Договору. В этом случае Заказчик осуществляет оплату стоимости фактически выполненных Исполнителем и документально подтвержденных Работ без обязательств осуществлять какие-либо иные выплаты.

9.3. В случае, если после расторжения настоящего Договора по причине нарушения Исполнителем условий настоящего Договора Заказчик заключит с другим исполнителем аналогичный договор по более высокой стоимости, то Исполнитель обязуется возместить Заказчику понесенные расходы в виде превышения стоимости работ (расценок) по договору с другим исполнителем по сравнению с настоящим Договором.

9.4. Исполнитель вправе досрочно расторгнуть настоящий Договор до момента получения им предоплаты от Заказчика путем письменного уведомления Заказчика в срок не позднее, чем за 3 (три) календарных дня до предполагаемой даты расторжения настоящего Договора.

10. ОБСТОЯТЕЛЬСТВА НЕПРЕОДОЛИМОЙ СИЛЫ

10.1. Сторона, не исполнившая или ненадлежащим образом исполнившая свои обязательства по настоящему Договору, освобождается от ответственности, если докажет, что надлежащее исполнение оказалось невозможным вследствие непреодолимой силы, то есть чрезвычайных и непредотвратимых при данных условиях обстоятельств (форс-мажор).

К числу обстоятельств непреодолимой силы (форс-мажор) относятся:

- пожар, наводнение, землетрясение, другие стихийные бедствия;
- блокада или эмбарго на экспорт и (или) импорт,
- война, военные действия, террористические акты,
- акты Президента Республики Узбекистан и Правительства Республики Узбекистан.

10.2. В случае возникновения обстоятельств непреодолимой силы (форс-мажор) Сторона, которая подверглась их воздействию, уведомляет об этом другую Сторону в течение 5 (пяти) календарных дней с момента возникновения таких обстоятельств.

10.3. Факты, указанные в уведомлении, должны подтверждаться документами, выданными уполномоченными государственными органами. Отсутствие такого уведомления, равно как и отсутствие соответствующих подтверждений лишает Сторону права ссылаться на какие-либо вышеуказанные обстоятельства в качестве оснований для освобождения от ответственности за неисполнение или ненадлежащее исполнение обязательств по настоящему Договору.

10.4. В случае возникновения обстоятельств непреодолимой силы Стороны незамедлительно проводят переговоры друг с другом и согласуют меры, которые необходимо принять, с целью исправления или устранения последствий обстоятельств непреодолимой силы.

В этом случае выполнение соответствующих обязательств может быть отложено на срок действия таких обстоятельств либо до окончания действия их последствий.

10.5. В случае, если обстоятельства непреодолимой силы или их последствия влекут невозможность исполнения обязательств по настоящему Договору, каждая из Сторон вправе расторгнуть настоящий Договор после направления другой Стороне письменного уведомления за 10 (десять) рабочих дней до предполагаемой даты расторжения настоящего Договора.

В этом случае ни одна из Сторон не вправе требовать от другой Стороны возмещения убытков, понесенных в результате обстоятельств непреодолимой силы.

При этом Исполнитель обязан произвести Заказчику возврат уплаченных им денежных средств за невыполненные обязательства Исполнителя, а Заказчик обязан произвести оплату исполненных обязательств Исполнителя.

11. ГАРАНТИИ

11.1. Исполнитель гарантирует надлежащее качество выполненных Работ и использованных им при выполнении Работ материалов и оборудования. Выполненная Исполнителем Работа должна соответствовать Техническим требованиям и эскизам Заказчика (Приложение № 1) и Спецификации (Приложение № 2).

11.2. Гарантийный срок на результат выполненных Работ и используемые в процессе выполнения Работ материалы устанавливается 12 (двенадцать) месяцев с момента подписания Акта выполненных работ Сторонами.

11.3. Исполнитель несет ответственность за недостатки Работ и используемых материалов, выявленных в пределах гарантийного срока.

11.4. В случае выявления Заказчиком в течение гарантийного срока недостатков (дефектов) выполненных Работ, в том числе скрытых недостатков (дефектов), Исполнитель обязан за свой счет устранить их в срок не более 5 (пяти) рабочих дней с момента получения соответствующего требования Заказчика.

12. КОНФИДЕНЦИАЛЬНОСТЬ

12.1. Стороны соглашаются, что содержание Договора, а также все документы, переданные Сторонами друг другу в связи с заключением и исполнением настоящего Договора, считаются конфиденциальными и относятся к коммерческой тайне Сторон, которая не подлежит разглашению без письменного согласия другой Стороны.

Исключение из вышеизложенного правила составляют сведения, которые в соответствии с законодательством Республики Узбекистан не могут составлять коммерческую тайну юридического лица.

12.2. Обязательства по сохранению конфиденциальности сохраняют свою силу и после истечения срока действия настоящего Договора или его досрочного расторжения в течение последующих 3 (трех) лет.

12.3. За нарушение условия о конфиденциальности информации, Сторона, допустившая такое нарушение, несёт ответственность в виде возмещения причиненных этим убытков. Данные положения подлежат применению также в случае реорганизации одной из Сторон для её правопреемников, при ликвидации одной из Сторон – для другой Стороны. Способы защиты каждой Стороной конфиденциальной информации другой Стороны – не ниже, чем способы защиты данной Стороной своей собственной конфиденциальной информации.

Ни одна из Сторон не вправе передавать конфиденциальную информацию другой Стороны любым третьим лицам или ознакомлять с конфиденциальной информацией другой Стороны любых третьих лиц без письменного согласия другой Стороны.

13. АНТИКОРРУПЦИОННАЯ ОГОВОРКА

13.1. Стороны согласовывают не допускать коррупционных действий, связанных с договором при заключении договора, в течение срока действия договора и после окончания этого срока.

13.2. Стороны признают меры предупреждения коррупции, определенные в дополнительных антикоррупционных условиях договора и обеспечивают сотрудничество по их соблюдению.

13.3. Каждая сторона гарантирует, что при заключении договора непосредственно ею или ее исполнительными органами, должностными лицами и сотрудниками не передавались деньги, материальные ценности в нарушение закона об отношениях, связанных с договором, не допущено, не предложено, не обещано получение неофициальных денег или других материальных ценностей для заключения договора, а также не получены материальные или любые виды льгот, преференций (не оставлено впечатление о возможности осуществить аналогичные действия в будущем).

Стороны принимают рациональные меры по недопущению совершения вышеуказанных действий лицами (вспомогательные подрядные организации, агенты и другие лица под контролем сторон), привлеченными ими в рамках договора.

13.4. Стороны не допускают непосредственное или косвенное (в том числе, через третьих лиц) совершение государственными служащими, политическими партиями, а также своими исполнительными органами, должностными лицами и сотрудниками следующих действий в любой форме:

- а) предложение, обещание получения, предоставление материальной или нематериальной выгоды в пользу вышеуказанных лиц или собственной пользы с целью получения лицензий и разрешений контролирующих органов, осуществления налогообложения, таможенного оформления, рассмотрения дела в суде, получение или сохранение незаконным образом преимущества коммерческого или иного характера в законодательном процессе и других сферах;
- б) легализация доходов, полученных незаконным образом, а также если сторонам известно, что имущество является доходом, полученным от преступной деятельности, придание его происхождению законного оттенка путем его передачи, превращения в имущество либо обмена, сокрытие действительной специфики, источника, места расположения, способа распоряжения, переноса таких денег или другого имущества, настоящих прав на владение денежными средствами или другим имуществом либо его распорядителя;
- в) искать корысти, призывать, угрожать или оказывать давление для совершения коррупционного правонарушения. Одна сторона должна немедленно сообщить второй стороне и уполномоченным государственным органам об аналогичных фактах.

13.5. Стороны в отношении лиц (в том числе, вспомогательные подрядчики, агенты, торговые представители, дистрибьютеры, юристы, бухгалтера, другие представители, действующие от их имени), находящихся под контролем сторон и действующих от их имени при реализации и передаче товаров, услуг и работ, проведении переговоров по заключению соглашений,

получении лицензий, разрешений и других документов разрешительного характера или при осуществлении иных действий в интересах сторон, должны осуществлять следующие действия:

- предоставление указаний и разъяснений о необходимости недопущения коррупционных действий и бескомпромиссности в отношении коррупционных действий;
- не использовать их в качестве посредников для осуществления коррупционных действий;
- привлекать их к работе только исходя из производственной необходимости в процессе ежедневной деятельности стороны;
- не осуществлять им необоснованные выплаты, превышающие установленный размер оплаты за оказанные услуги в рамках законодательства.

13.6. Стороны гарантируют не оказывать давления на лица, находящиеся под их контролем и действующих от их имени, в случае уведомления о фактах нарушения установленных обязательств в рамках дополнительных антикоррупционных условий.

13.7. В случае, если одной из сторон стало известно о допущении второй стороной нарушения обязательств, указанных в пунктах 13.4 и 13.5 дополнительных антикоррупционных условий, эта сторона должна немедленно оповестить об этом вторую сторону и требовать от второй стороны принятия соответствующих мер в течение рационального срока, а также предоставить информацию о проведенных работах.

В случае, если вторая сторона по требованию первой стороны не приняла соответствующие меры в течение рационального срока или не уведомила о результатах рассмотрения, первая сторона вправе приостановить действие, расторгнуть настоящий договор в одностороннем порядке и требовать полного возмещения ущерба.

14. ЗАКЛЮЧИТЕЛЬНЫЕ УСЛОВИЯ

14.1. Стороны подтверждают и гарантируют, что имеют корпоративные полномочия и все необходимые разрешения (в том числе согласие участников) для заключения настоящего Договора и исполнения всех вытекающих из него обязательств, что которые им получены и (или) оформлены и имеют полную силу и действие.

14.2. Заключение и исполнение Сторонами настоящего Договора и предусмотренных им действий не вступают и не вступят в противоречие:

- с любым законом, приказом, распоряжением какого-либо государственного органа, судебным решением, определением или постановлением, или законодательным актом, правилом или иным нормативно-правовым актом, применимым к нему;

- с учредительными документами или какими-либо внутренними локальными правовыми актами Исполнителя и (или) его учредителей;

- с любым соглашением или документом, действие которого распространяется на Исполнителя или его учредителей, или любой актив Исполнителя, или любой из активов его учредителей.

14.3. Исполнитель настоящим обязуется соблюдать требования антикоррупционного законодательства и не предпринимать никаких действий, которые могут нарушить нормы антикоррупционного законодательства, в связи со своими правами или обязательствами согласно настоящему Договору, в том числе (не ограничиваясь) не совершать предложение, санкционирование, обещание и осуществление незаконных платежей, включая (но не

ограничиваясь) взятки в денежной или любой иной форме, каким-либо физическим или юридическим лицам, включая (но не ограничиваясь) коммерческие организации, органы власти и самоуправления, государственных служащих, частных компаний и их представителей.

В случае нарушения Исполнителем обязательств, указанных в абзаце первом настоящего пункта, Заказчик имеет право в одностороннем внесудебном порядке отказаться от исполнения настоящего Договора. Заказчик не возмещает убытки Исполнителю в случае расторжения Договора в соответствии с данным пунктом.

14.4. Все изменения и дополнения к Договору считаются действительными, если они оформлены в письменном виде и подписаны надлежащими уполномоченными представителями Сторон.

14.5. Ни одна из Сторон не вправе передавать свои права и обязанности по настоящему Договору третьей стороне без письменного согласия другой Стороны.

14.6. В случае изменения своего адреса, а также банковских и других реквизитов Сторона обязана в течение 5 (пяти) календарных дней с момента их изменения уведомить об этом другую Сторону. В случае неисполнения указанной обязанности исполнение по прежним реквизитам будут считаться надлежащим исполнением обязательств в рамках настоящего Договора.

14.7. Реорганизация любой из Сторон не является основанием для изменения условий или расторжения настоящего Договора. В этом случае настоящий Договор сохраняет силу для правопреемника соответствующей Стороны.

14.8. Во всех случаях, не предусмотренных настоящим Договором, Стороны руководствуются действующим законодательством Республики Узбекистан.

14.9. Все Приложения к настоящему Договору являются его неотъемлемой частью.

14.10. Все сообщения и уведомления, направляемые Сторонами друг другу в соответствии или в связи с настоящим Договором, должны быть составлены на русском языке и направлены следующим образом:

- а) вручаются лично под расписку о получении уполномоченному представителю или любому сотруднику Стороны настоящего Договора
- б) при отсутствии такой возможности направляются заказным письмом с уведомлением о вручении;
- в) направляются посредством электронной почты.

14.11. Настоящий Договор составлен в двух экземплярах, на русском языке по волеизъявлению Сторон, имеющих одинаковую юридическую силу.

15. Юридические адреса, банковские реквизиты и подписи Сторон:

«Исполнитель»

ЧП «MEGA PRINT PLUS»

Адрес: г. Ташкент, Яккасарайский р/н,

Ул. Кичик Халка йули 8-1

р/с: 20208000800342043001

в ОАТБ «НАМКORBANK» Чиланзарский
р/н г. Ташкента

МФО: 01108

ИНН: 302961117

ОКОНХ: 84300, ОКЭД: 18120

Регистрационный код плательщика НДС

326040026603

Телефон: (97) 777 77 31

«Заказчик»

ООО «UMS»

г. Ташкент, Юнусабадский р-н,

пр-т. А. Темура, 24

р/с: 20 214 000 300 381 984 001

в «Алока Банк» г. Ташкент

МФО: 00401

ИНН: 303020732

ОКЭД: 61200

РКП НДС: 326030005463

«Исполнитель»:

ЧП «MEGA PRINT PLUS»

Директор



/ Мансуров Н.С. /



«Заказчик»:

ООО «UMS»

Генеральный директор



/ Филатова Л.Ю. /



ЗАМЕСТИТЕЛЬ

ГЕНЕРАЛЬНОГО ДИРЕКТОРА
ПО МАРКЕТИНГУ И ПРОДАЖАМ

ФИЛАТОВА Л.Ю.

/ Арипов С.Х. /

МП № 0457/21 от 30.12.2021

Технические требования и эскизы

Работы должны быть выполнены в полном соответствии с нижеприведёнными утверждёнными эскизами и техническими требованиями к материалам и размерам изготавливаемого продукта.



План-схема кадастра

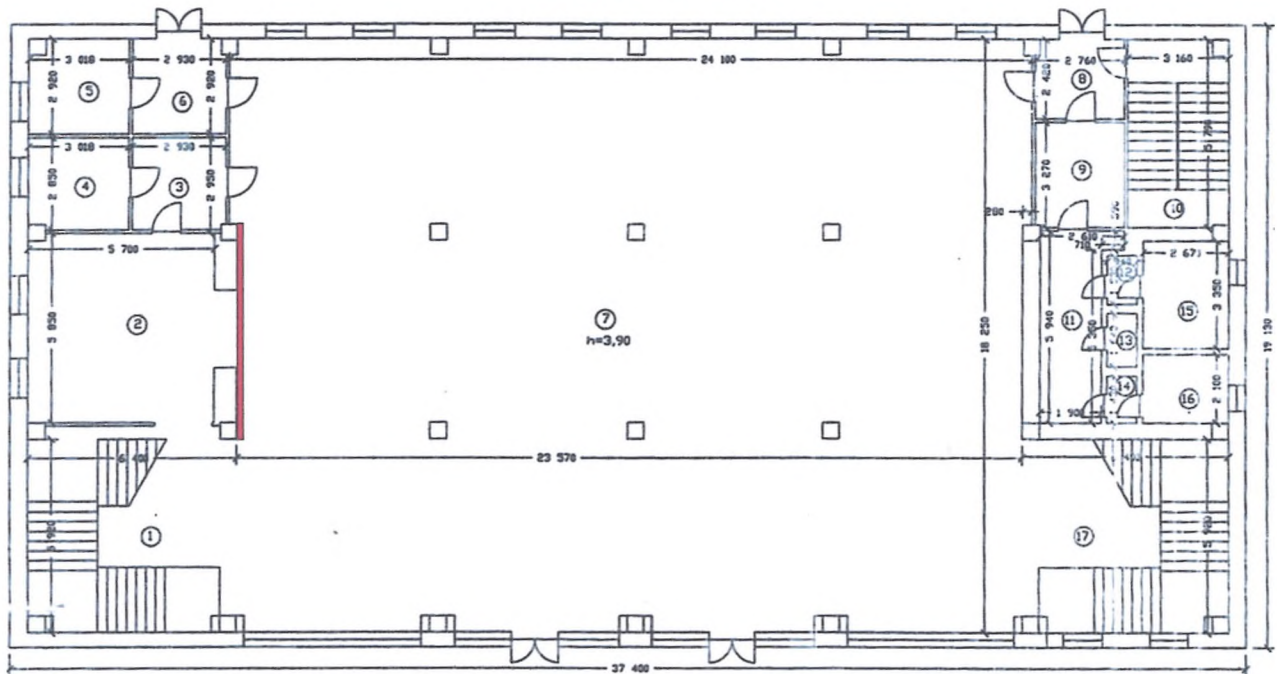

Зона Ресепшен



Зона Ресепшен состоит из 2х частей.
Ресепшена и декоративной, брендированной стены.

Зона Ресепшен

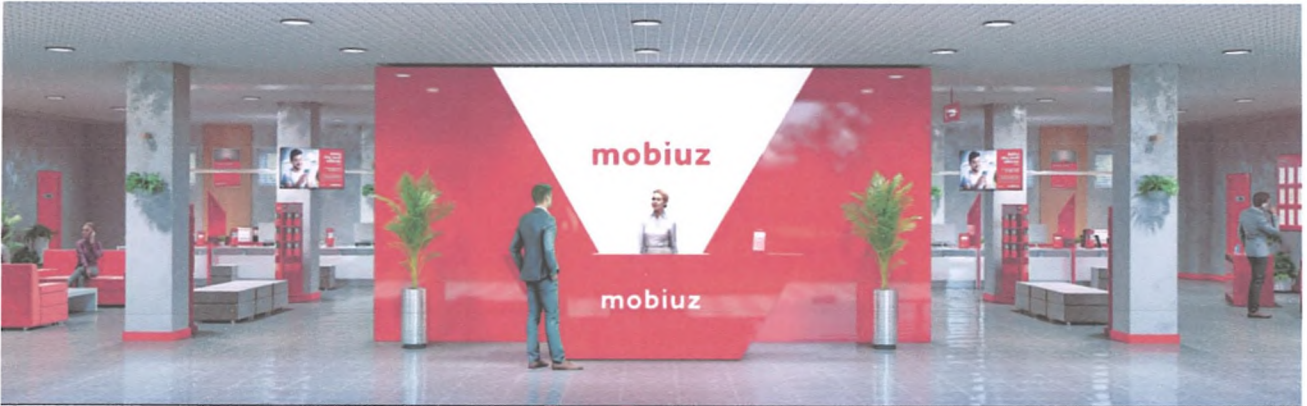

Зона Ресепшен



Стойка ресепшн

Стойка ресепшн изготавливается из красной, глянцевой акриловой МДФ панели.
На передней части располагается логотип **mobiuz**.
Рекомендуется размещение логотипа с подсветкой и утолщенный вровень с передней панелью.



Схема и размеры стойки ресепшн

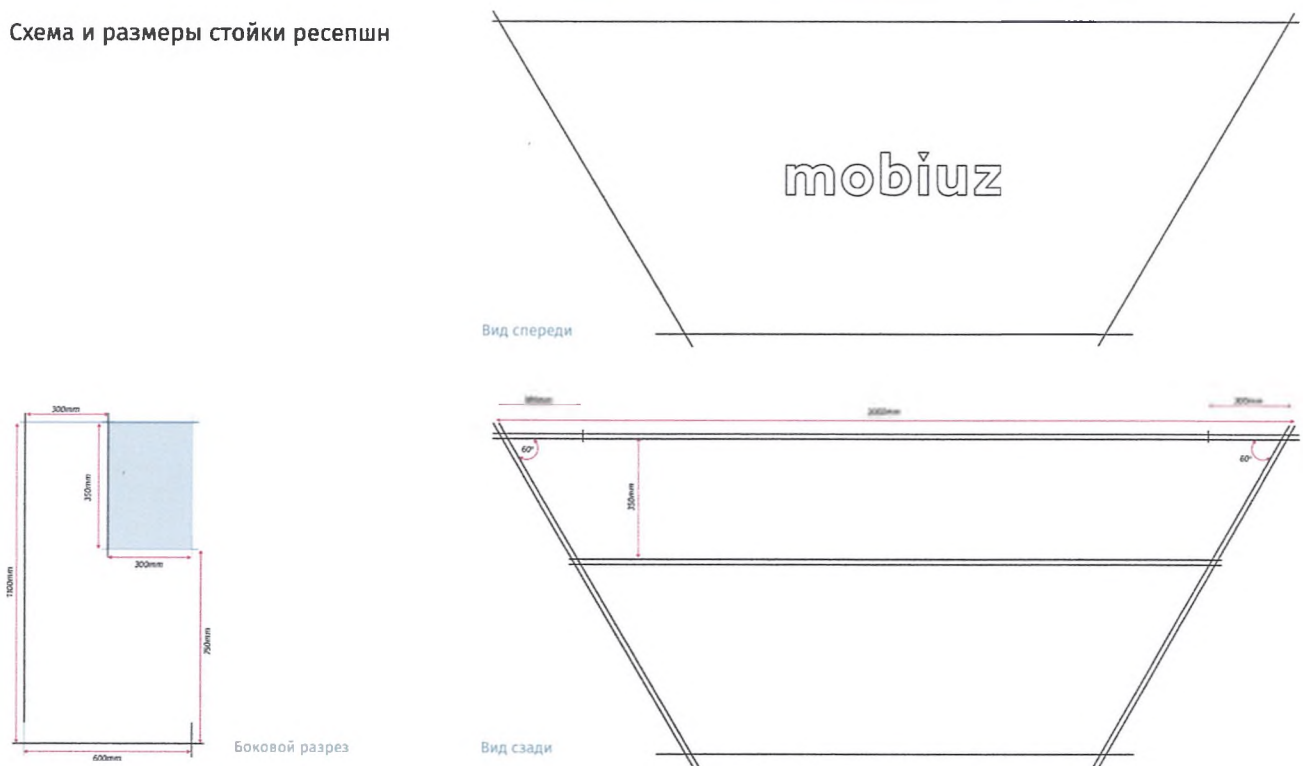



Стена выполнена из акрилового ЛМДФ 16 мм красного цвета.
 Треугольный лайт-бокс встроен в стену (молочный акрил + подсветка светодиодами).
 Логотип псевдообъемный из красного акрила.

Задняя сторона

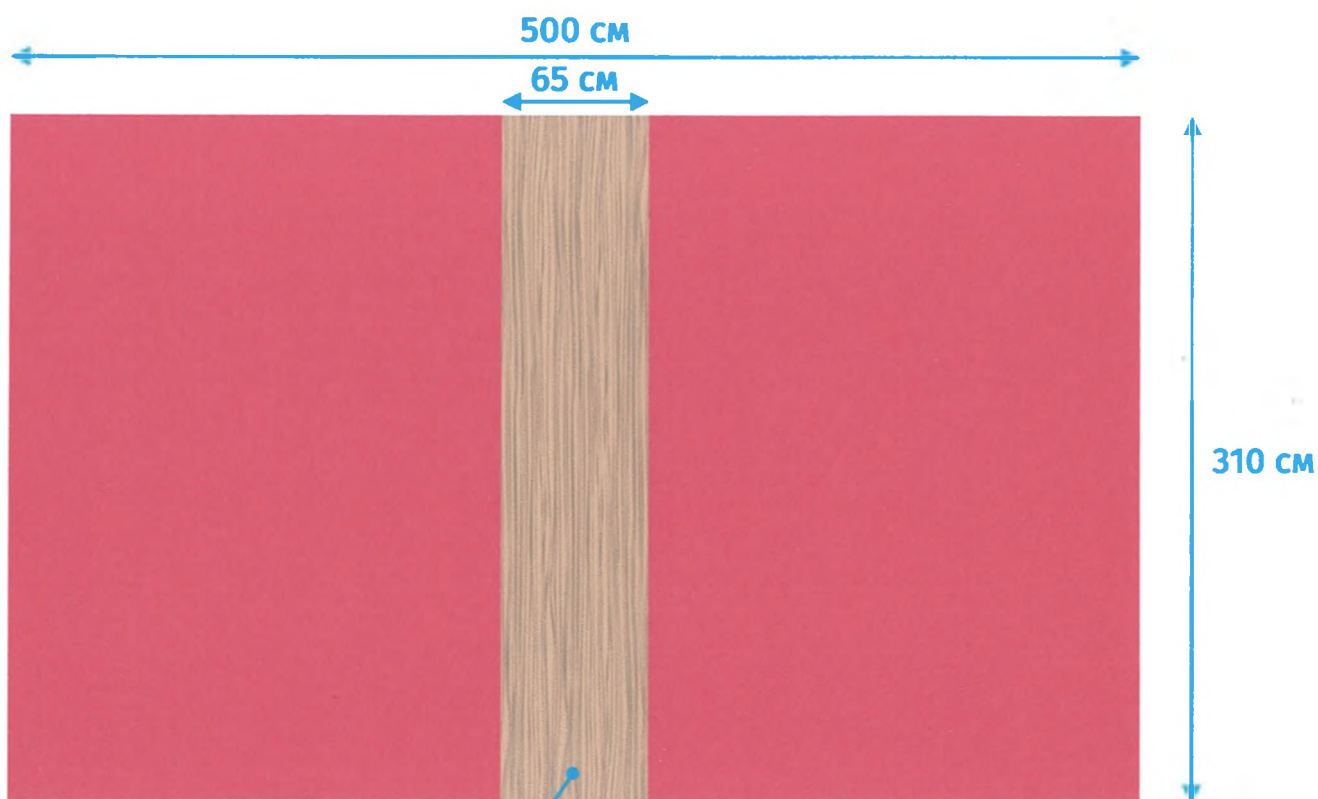

Декоративная накладка
 из 16 мм ЛМДФ под дерево
 (Woodman - Дуб Ривьера)

Зона VIP - обслуживания

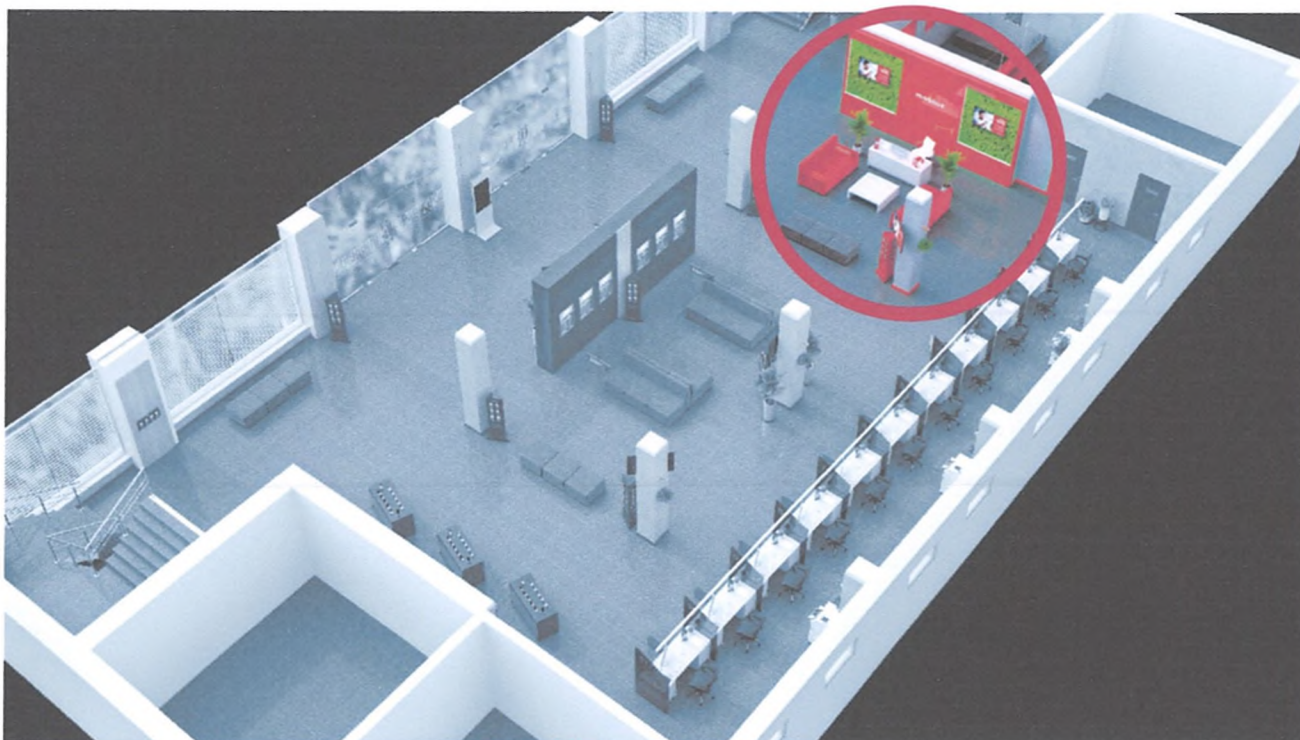

Зона VIP - обслуживания



Зона VIP - обслуживания состоит из 1. декоративной стены с искусственным озеленением, 2. стола сотрудника и 3. журнального столика.

Зона VIP - обслуживания
на плане помещения

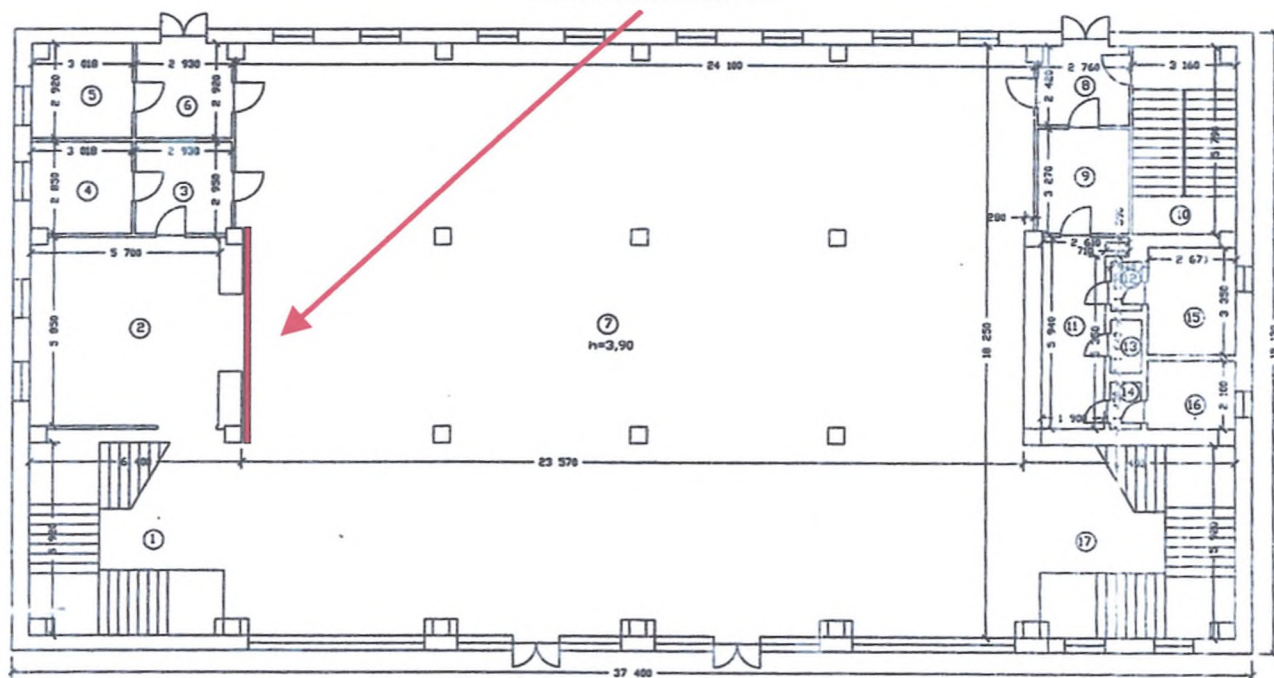

Зона VIP - обслуживания



Зона VIP - обслуживания. Стол сотрудника.

Рабочее место оператора

Стол изготавливается из ЛМДФ белого цвета.
Панель на лицевой части стола изготавливается из акрилового ЛМДФ.

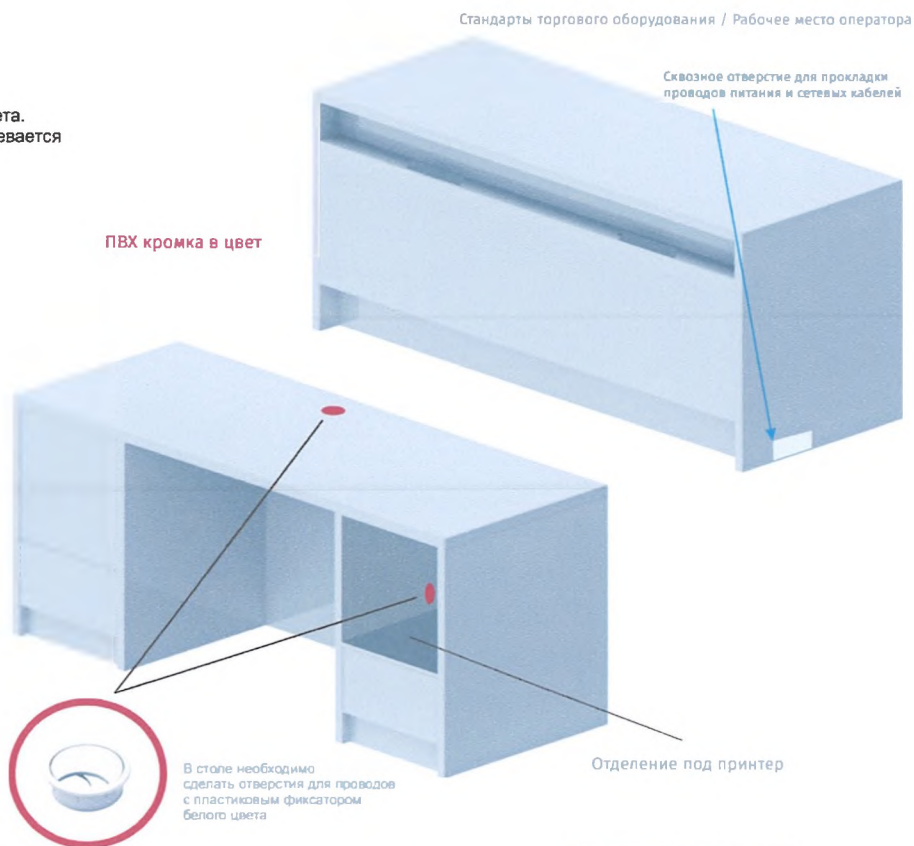

Зона VIP - обслуживания. Декоративная стена.

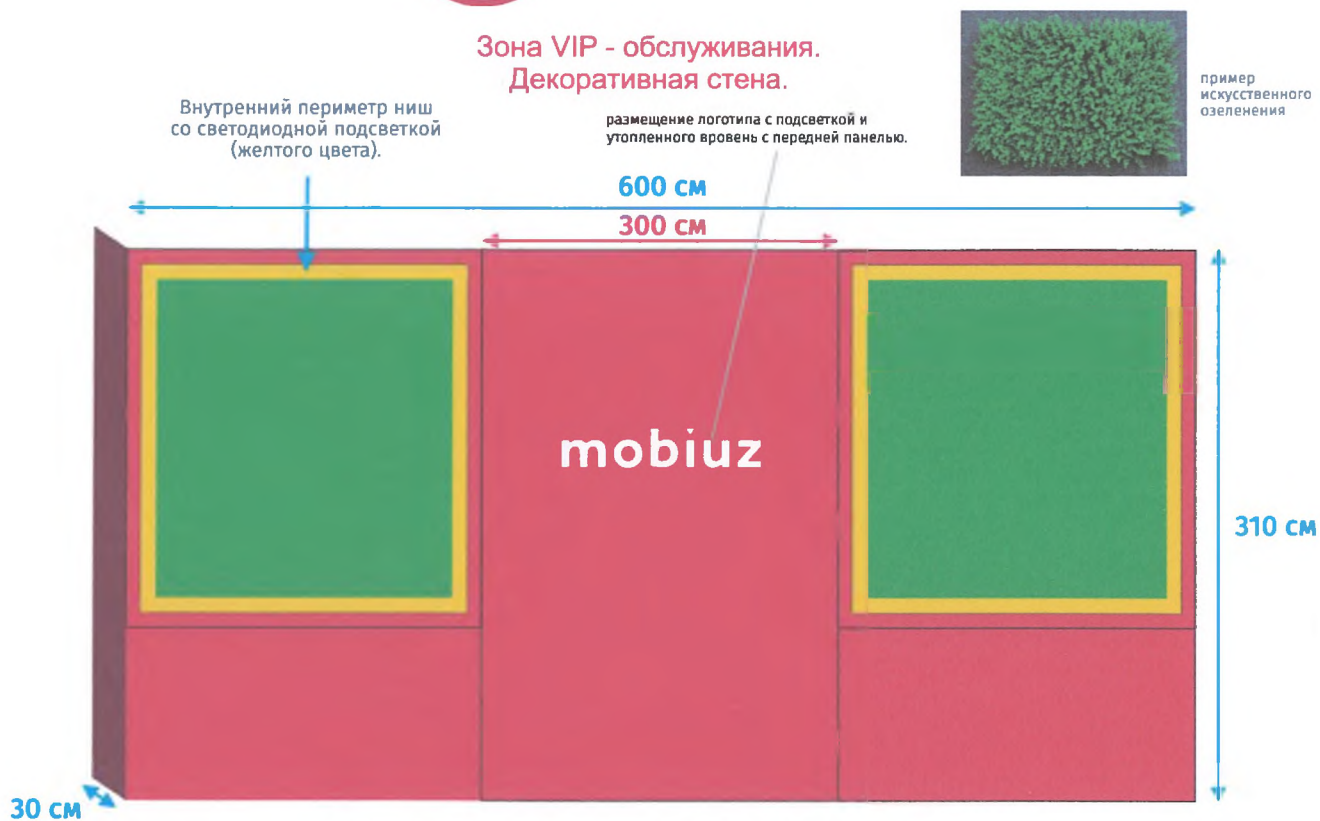

Конструкция выполнена из акрилового ЛМДФ 16 мм красного цвета.
Конструкция состоит из 3х частей: Центральной части с логотипом и боковых частей с нишами с искусственным озеленением,
ПВХ кромка в цвет

Зона VIP - обслуживания. Стол сотрудника.

Схема и размеры рабочего места оператора



Боковой разрез

Вид спереди

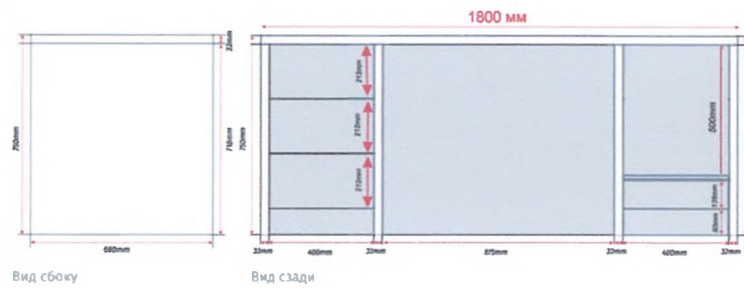

Вид сбоку

Вид сзади

Стандарты торгового оборудования / Схема и размеры мягкой мебели для клиентов

Схема и размеры мягкой мебели для клиентов

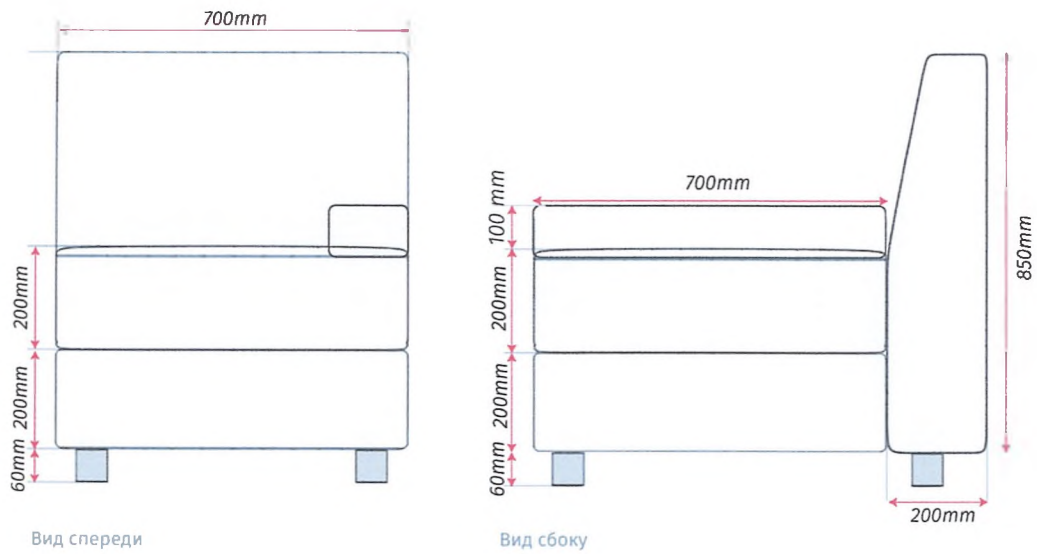

Вид спереди

Вид сбоку

Зона VIP - обслуживания. Стол сотрудника.

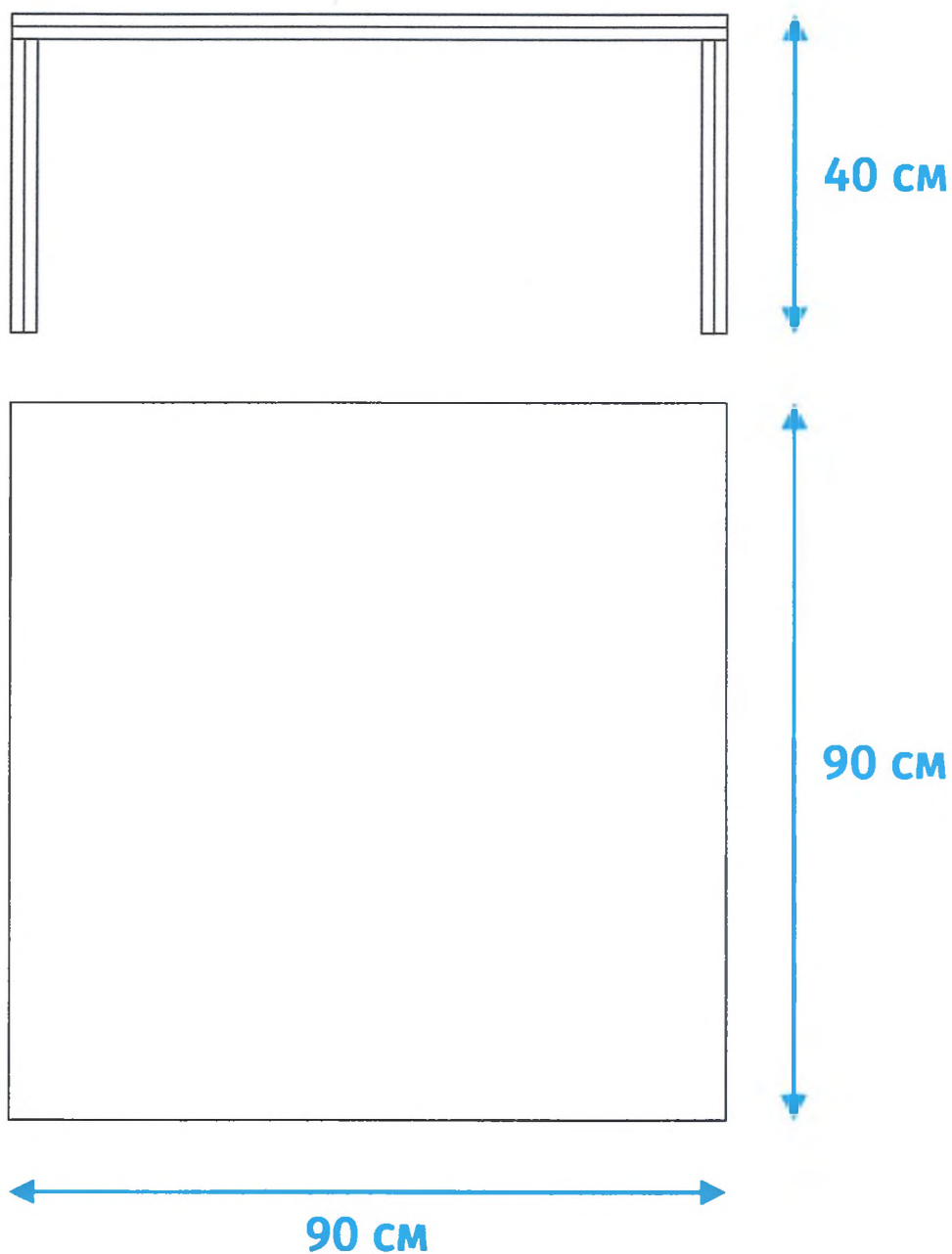

Конструкция выполнена из сдвоенного акрилового ЛМДФ 16 мм белого цвета.

ПВХ кромка в цвет

Мягкая мебель в VIP зоне



Мягкая мебель в VIP зоне состоит из 2х сдвоенных больших пуфа со спинками в один диван, красного цвета с подлокотниками. (количество 2 штуки).

Стул сотрудника в VIP зоне



Пример стула

Стул должен быть из сетчатого материала белого цвета с никелированными металлическими

Кассовая зона

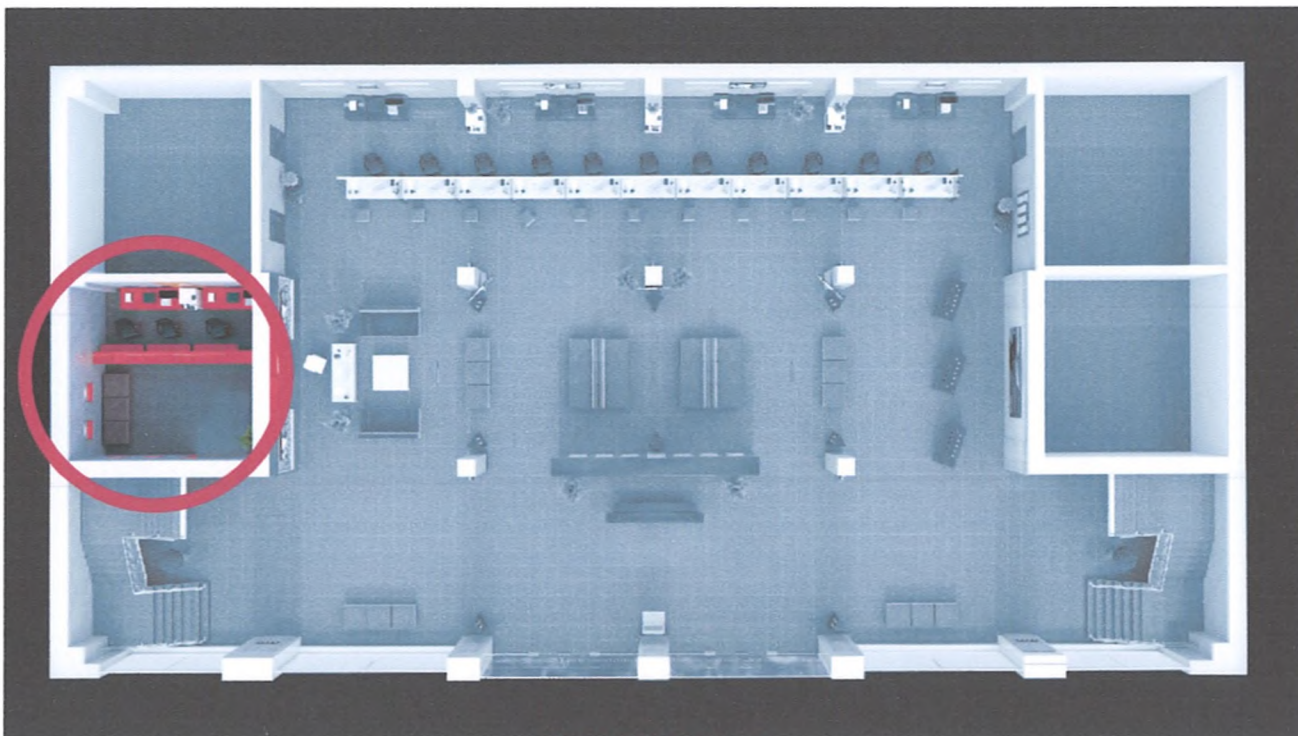

Кассовая зона на
плане помещения

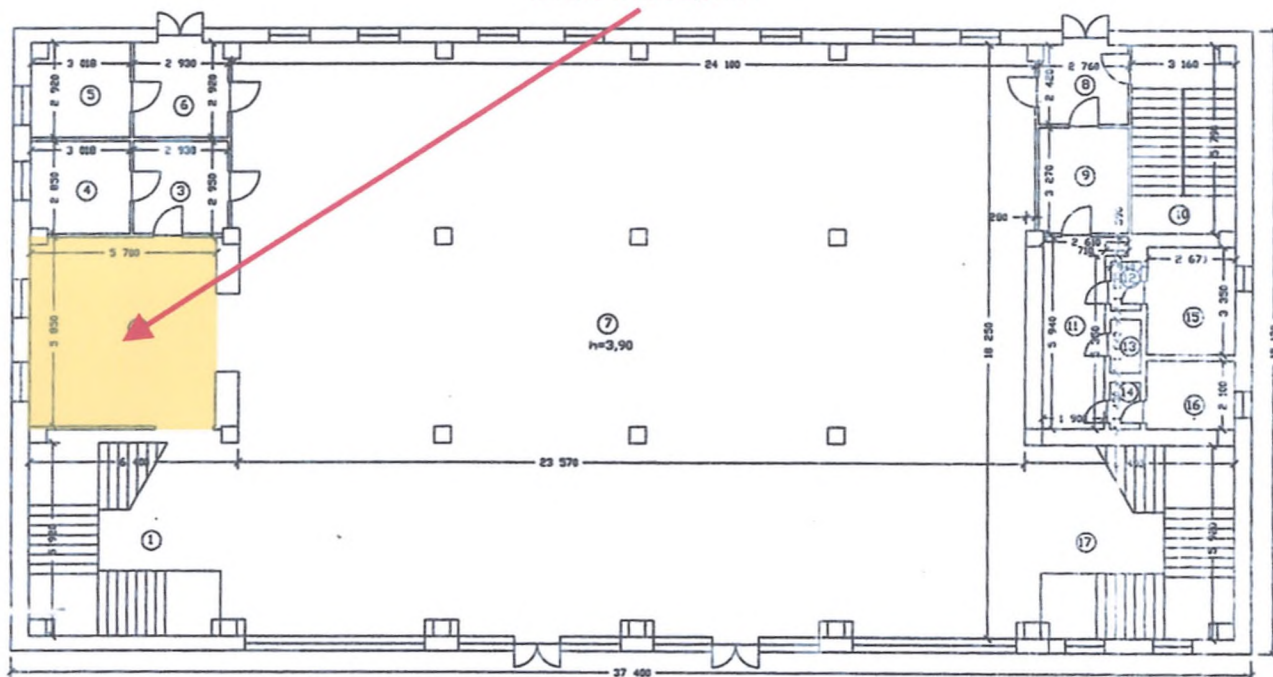

Кассовая зона

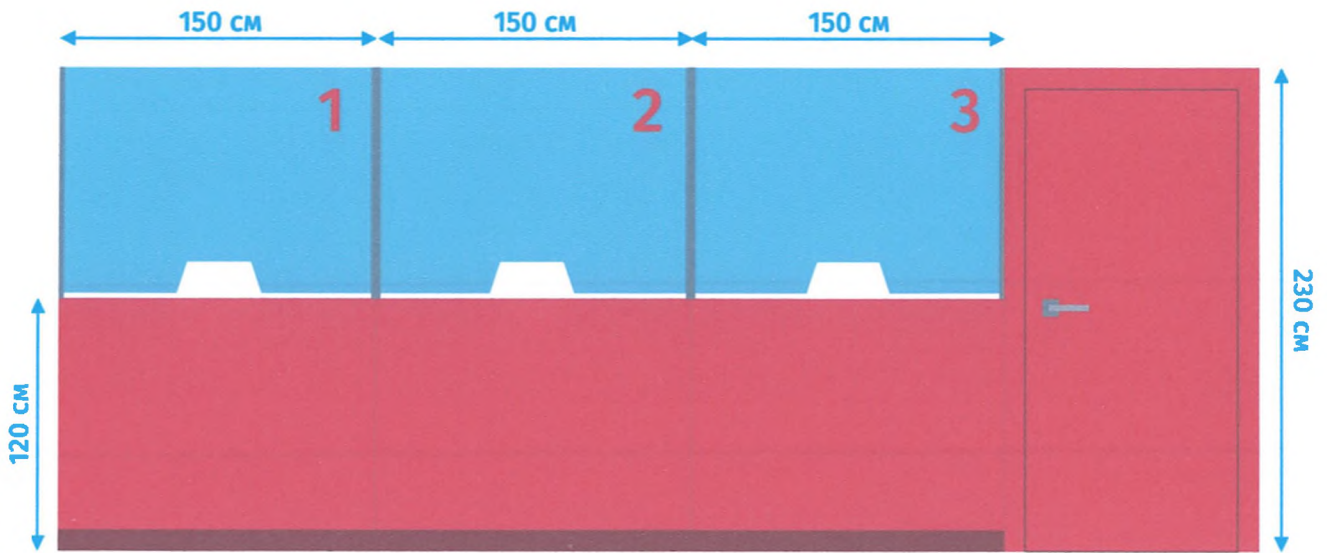

Конструкция выполнена из акрилового ЛМДФ 16 мм красного цвета
Конструкция состоит из 3х касс и дверного проёма.

Дверной проём закрепляется между кассой и стеной.

ПВХ кромка в цвет

Касса

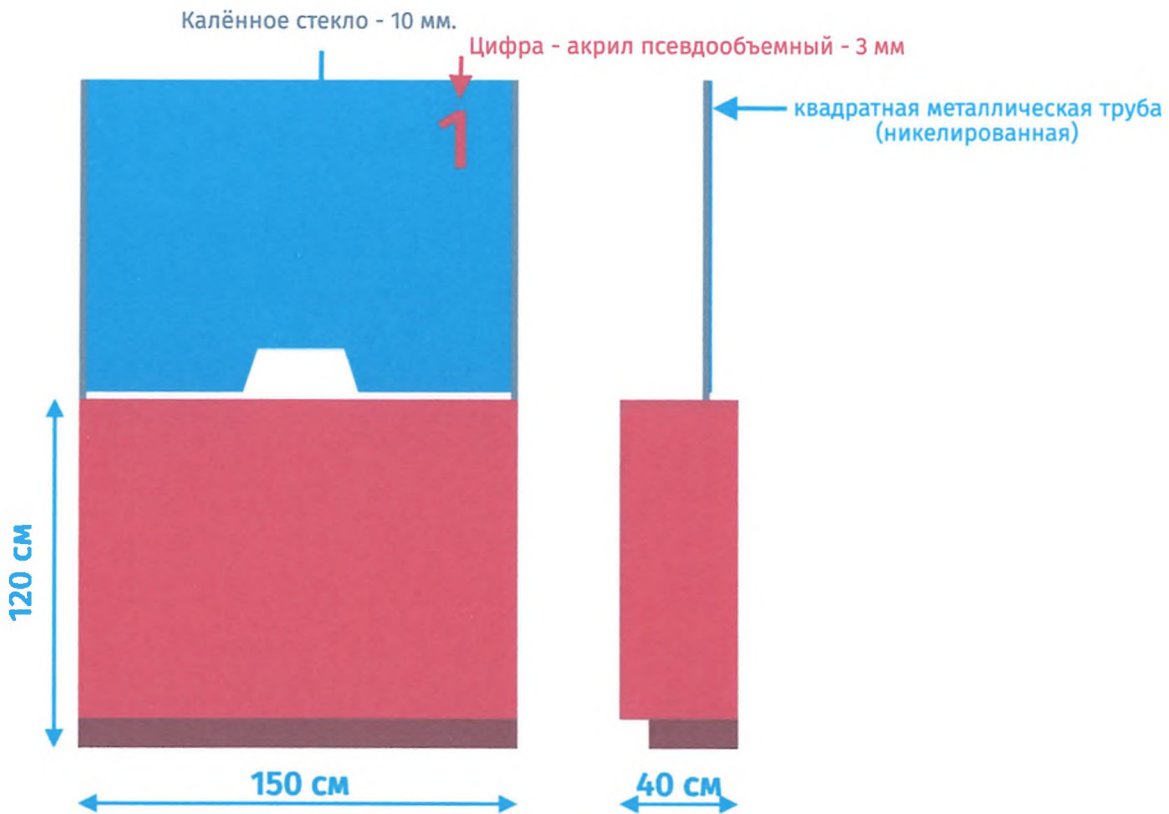

Стол кассира выполнен из матового ЛМДФ 16 мм серого цвета.
Столешница сдвоенная - 32 мм.

ПВХ кромка в цвет

Кассовая зона



120 см

Дверной проём

100 см

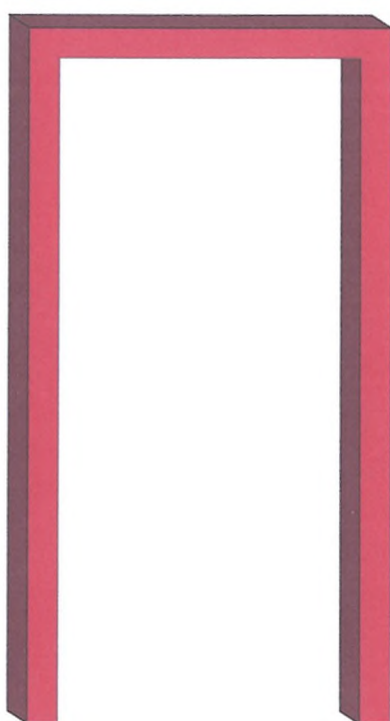

Пример
дверной ручки



230 см

Металлическая рама из квадратной трубы 10 см.
Покрашенная в красный цвет, автомобильной краской (глянцеваою)
в тон красного акрила касс.

Дверь межкомнатная из красного акрилового ЛМДФ,
на замке с никелированными ручками.

Декорирование дверного проема



декор панели из красного акрилового ЛМДФ - 16 мм
с ПВХ кромкой в цвет.

Рабочее место кассиров.

Столы для кассиров - 3 штуки. Они схожи с операторскими столами
но уже по ширине на 20 см и без кармашков для флайеров.

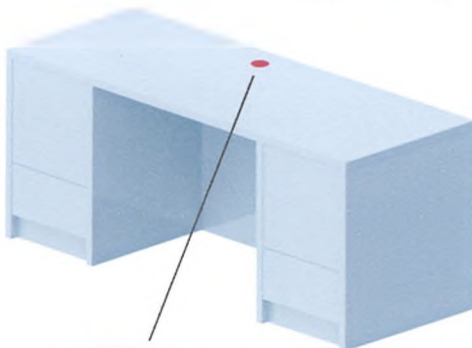

В столе необходимо
сделать отверстия для проводов
с пластиковым фиксатором
белого цвета

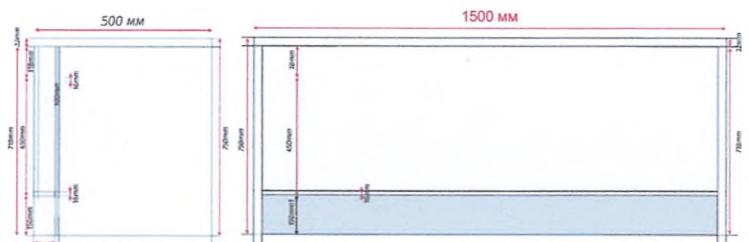

Боковой разрез

Вид спереди

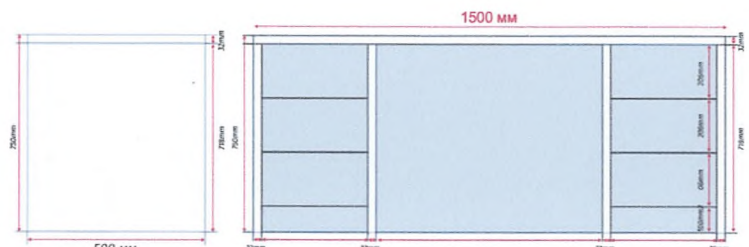

Вид сбоку

Вид сзади

Лайт-бокс (300 см x 130 см.) из алюминиевого профиля красного цвета (100 мм).
Подсветка светодиодная + гарантия не менее года на его работу + запасной блок питания.
Печать на светорассеивающей пленке.

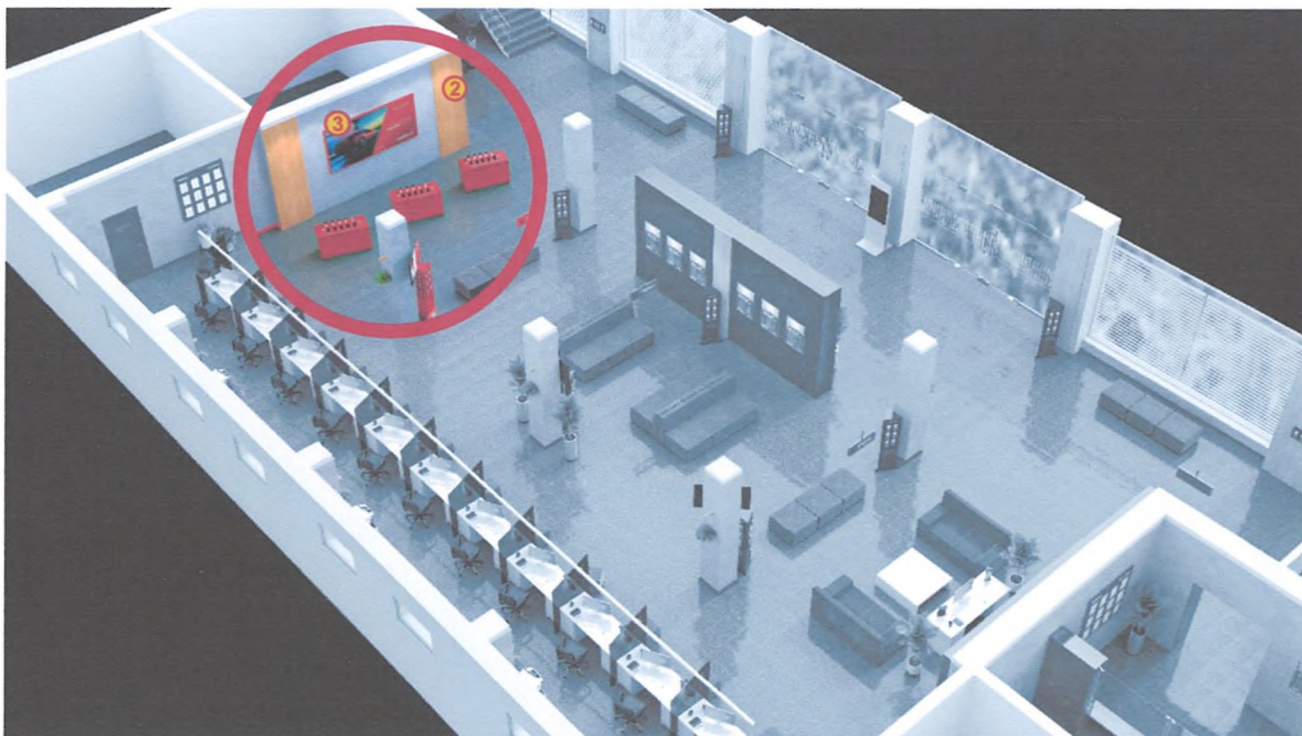
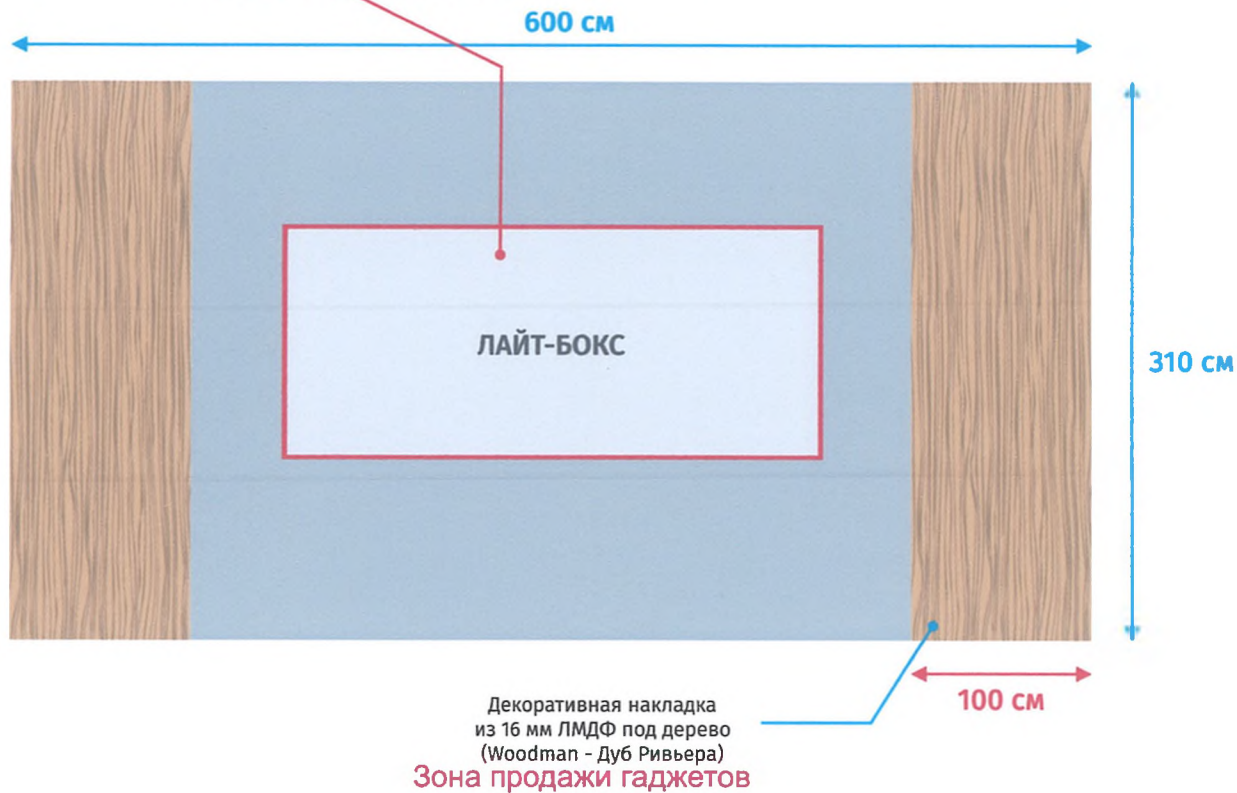

Зона продаж гаджетов включает в себя: 2 декоративные наклейки на стену, лайт-бокс.

ЛАЙТ-БОКС

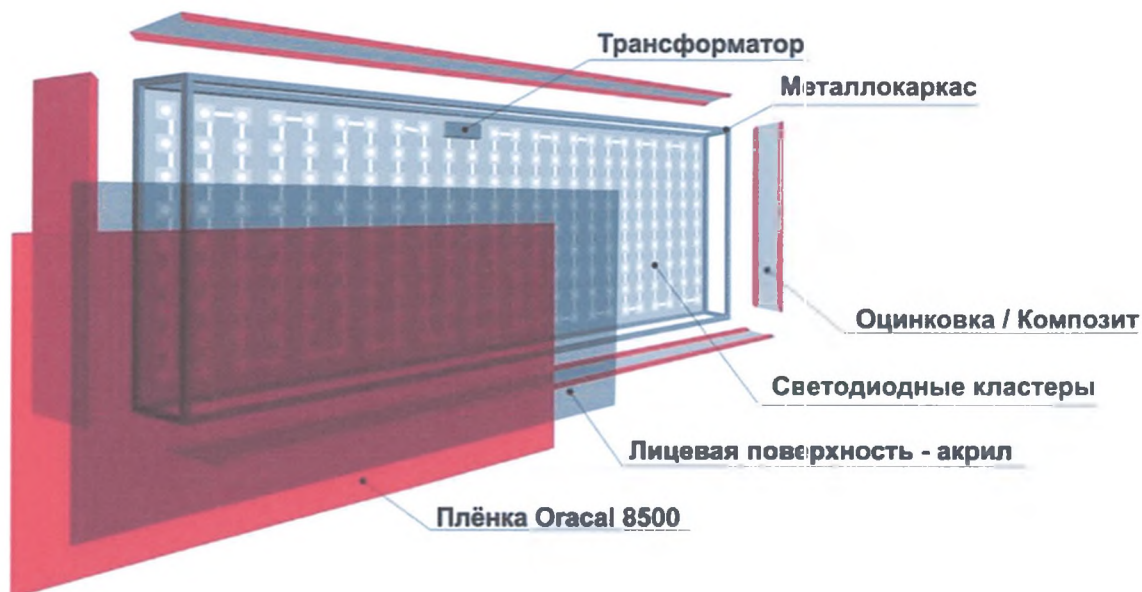

Лицевая панель — сотовый молочный поликарбонат

Изображение — плоттерные транслюцентные плёнки, полноцветная печать

Боковая поверхность — оцинкованная сталь, композитный материал, специальный алюминиевый профиль; оклейка плёнкой, порошковая краска или автоэмаль

Каркас — грунтованная профильная металлическая труба

Подсветка — светодиоды

Задняя стенка — оцинкованная сталь/ПВХ/Композитный материал

Глубина короба — 100 мм

Зона Абонентского обслуживания



Зона Зона Абонентского обслуживания состоит из 11 столов для операторов. Между столами перегородки из калённого стекла с красной тонированной пленкой.

Рабочее место оператора

Стол изготавливается из белой акриловой МДФ панели. Лицевая часть стола, обращённая к клиенту изготавливается из акриловой ЛМДФ панели.

ПВХ кромка в цвет



Перегородка из калённого стекла

Прорез для прокладки проводов питания и сетевых кабелей

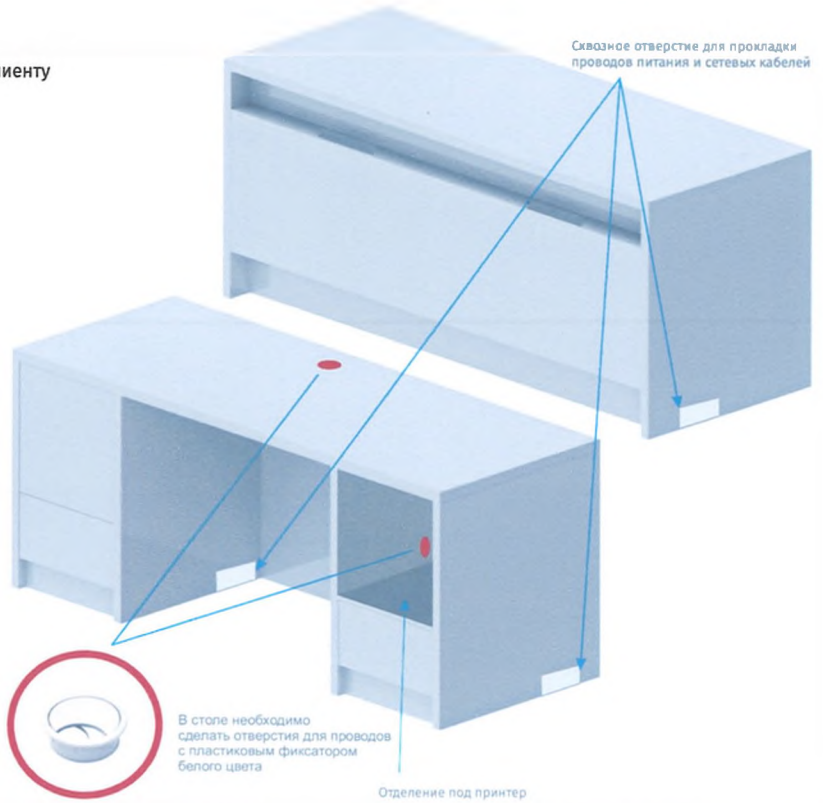

В столе необходимо сделать отверстия для проводов с пластиковым фиксатором белого цвета

Отделение под принтер

Стандарты торгового оборудования / Схема и размеры рабочего места оператора

Схема и размеры рабочего места оператора

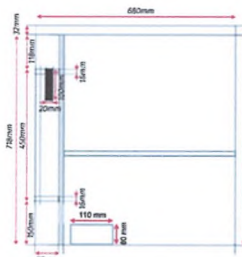
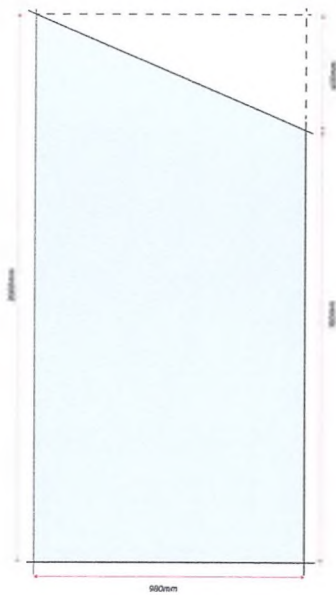

Боковой разрез

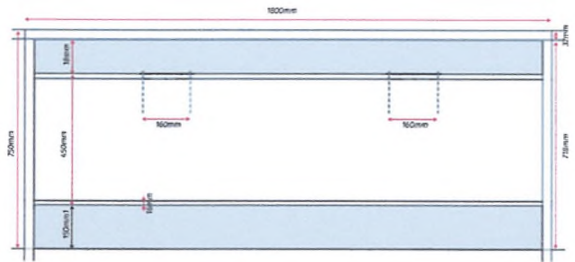

Вид спереди

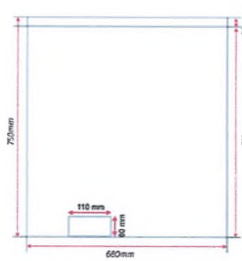

Вид сбоку

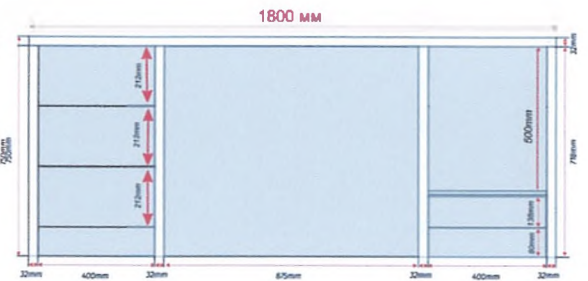

Вид сзади

Мебель под орг-технику и документы

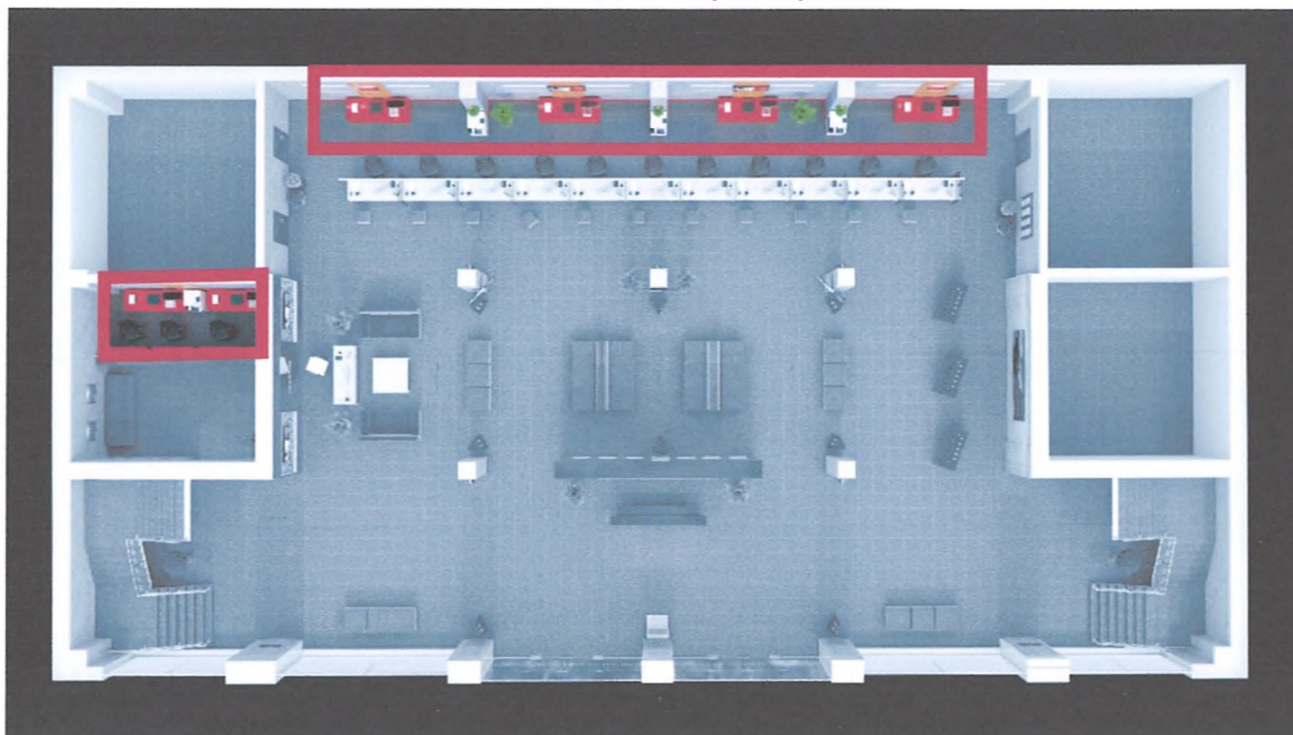

Мебель под орг-технику и документы состоит из 6-ти отдельных многофункциональных тумб.
Мебель под орг-технику и документы

Стандарты торгового оборудования / Многофункциональная тумба

Многофункциональная тумба

Многофункциональная тумба размещается позади операторов.

Тумба изготавливается из глянцевой акриловой МДФ панели и предназначена для хранения документов, канцелярских товаров и других предметов, необходимых операторам для эффективной работы. Посередине тумбы предусмотрено место для принтера. Используемый механизм должен быть хорошего качества и с функцией втягивания.

ПВХ кромка в цвет

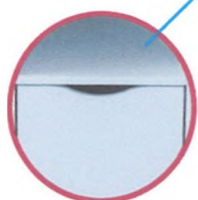

Ручки для открытия полок типа выемка

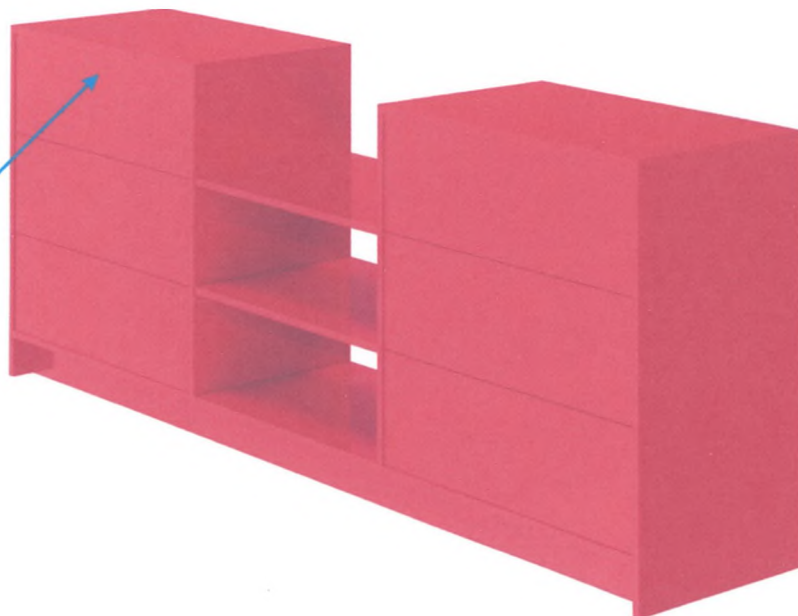

Мебель под орг-технику и документы

Стандарты торгового оборудования / Схема и размеры многофункциональной тумбы

Схема и размеры многофункциональной тумбы

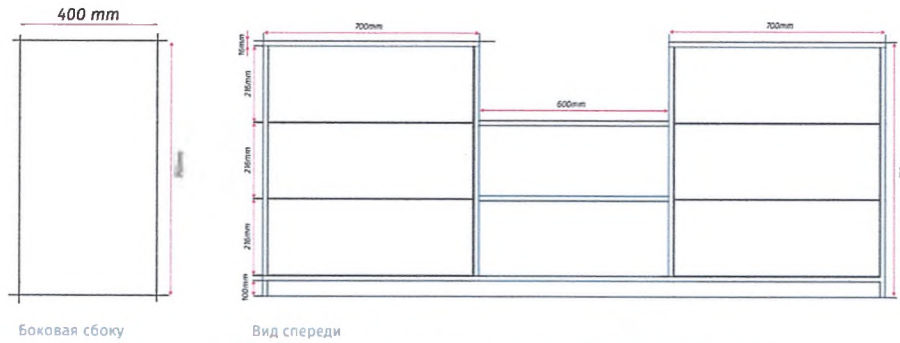

Боковая сторона

Вид спереди

Мебель под орг-технику и документы № 2

Стандарты торгового оборудования / Схема и размеры многофункциональной тумбы

Схема и размеры многофункциональной тумбы

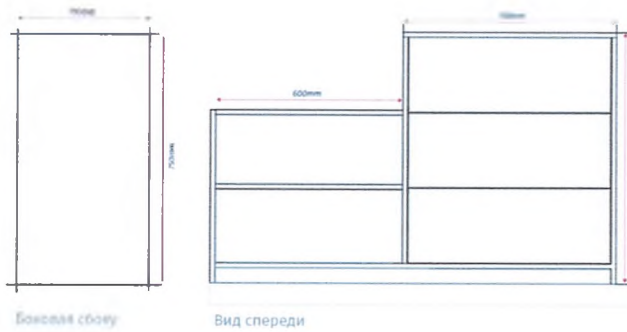

Боковая сторона

Вид спереди

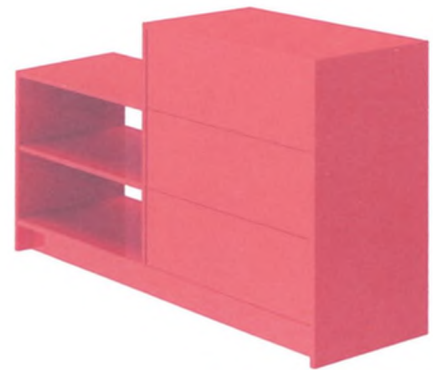

POSM



POSM включают в себя: Буклетницы-8штук; инфо-доски с окошками под А4 - 3 штуки; плакатницы из алюминиевого слик профиля под А1 - 10 штук; настольные лифлетницы - 10 штук; подставки под А4 - 10 штук; подвесные таблички навигации - 8 штук.

POSM - инфодоска

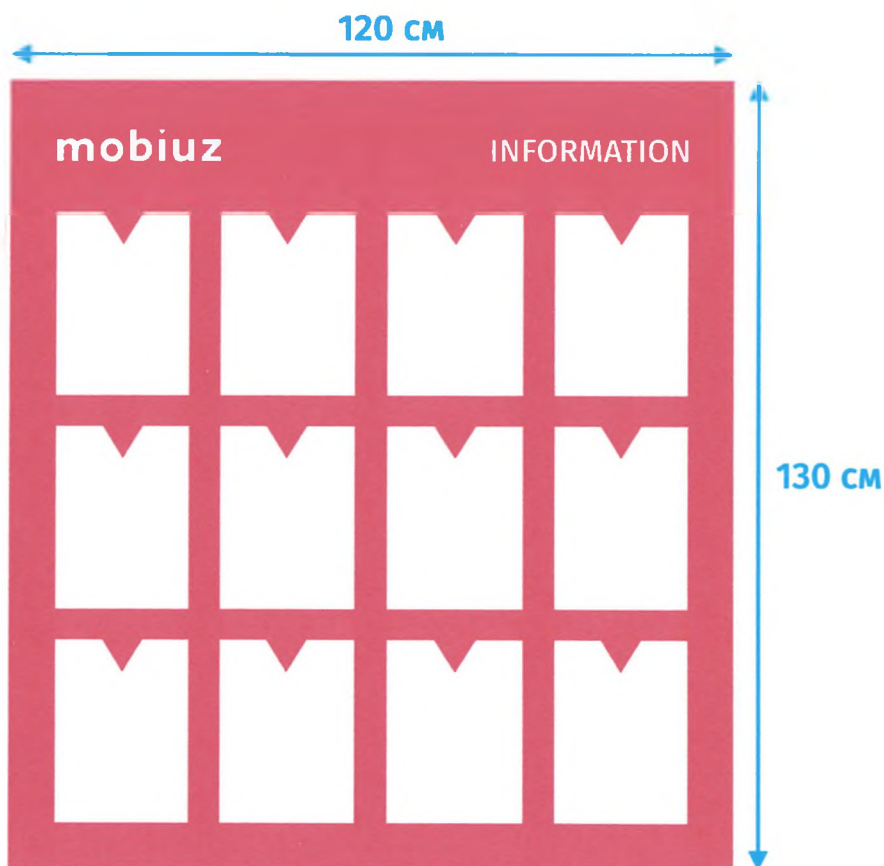

Инфо-доска выполнена из акрилового ЛМДФ - красного цвета - 16 мм.
Кармашки из прозрачного акрила под А4. Логотип и название pseudoобъемные из белого акрила.
ПВХ кромка в цвет

POSM - буклетница

Инструменты коммуникации / Напольная стойка для раздаточных материалов

Напольная стойка для раздаточных материалов

Треугольная вращающаяся конструкция, с кармашками для флаеров и буклетов.

Материал: Красный глянцевый акрил
Логотип: Псевдообъемный из белого акрила
Кармашки из прозрачного акрила под еврофлаер размером 99x210мм

Основание должно быть утяжелено. При вращении не должна наклоняться или падать. Механизм вращения продумать.

Доработки конструкции улучшающие качество конструкции - допускаются (необходимо обсудить заранее).



Вид сверху

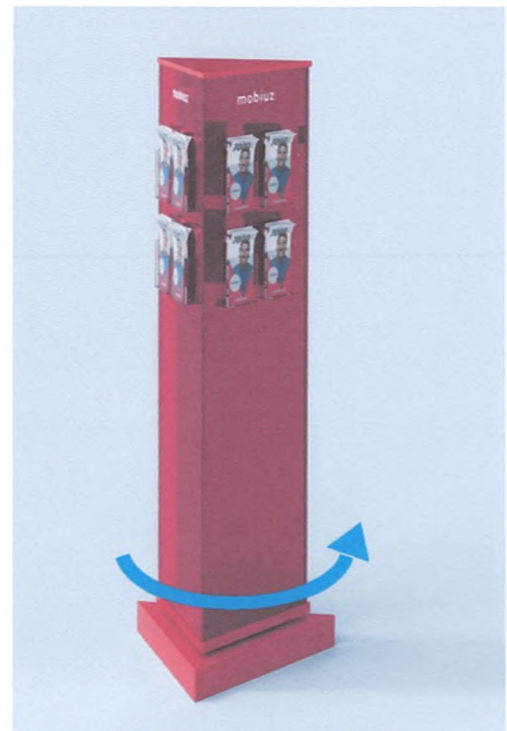

Буклетница должна вращаться относительно основания на 360° (в ручную).

POSM - плакатницы

Инструменты коммуникации / Постеры

Постеры

Задняя стенка изготавливается из ПВХ
Лицевая часть - прозрачный ПВХ толщиной до 1мм
Защелкивающийся алюминиевый профиль (сіск-система)
Цвет - под матовый металл



POSM - лифлетница - настольная

Инструменты коммуникации / Настольная стойка для раздаточных материалов

Настольная стойка для раздаточных материалов

Треугольная вращающаяся конструкция, с кармашками для флаеров и буклетов.

Материал: Красный глянцевый акрил
Логотип: Псевдообъемный из белого акрила
Кармашки из прозрачного акрила под еврофлаер размером 99x210мм

Основание должно быть утяжелено. При вращении не должна наклоняться или падать. Механизм вращения продумать.

Доработки конструкции улучшающие качество конструкции - допускаются (необходимо обсудить заранее)..

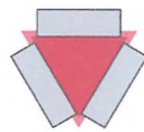

Вид сверху

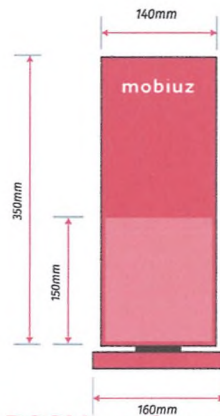

POSM - таблички навигации



Инструменты коммуникации / Указатели в интерьере

Указатели в интерьере

Таблички изготовлены из 5 мм акрила красного цвета. Стрелки и текст оракал матовый белый.

Размер: 60x20 см

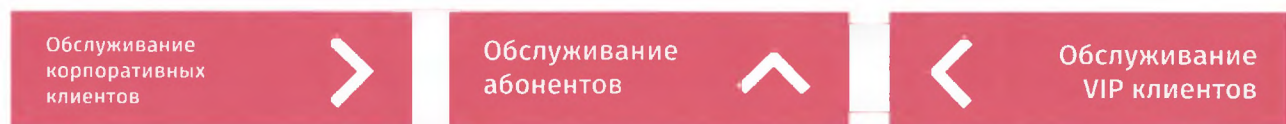

POSM - подставка под А4

Инструменты коммуникации / Настольная стойка для документов

Настольная стойка для документов

Настольная стойка для документов формата А4 может использоваться во всех торговых локациях mobius, чаще всего для размещения списков доступных номеров.

Материал: Оргстекло или прозрачный акрил красного цвета
Логотип: Белый самоклеящийся оракал
Кармашек под формат А4: Прозрачное оргстекло



Декоративные панели

Также необходимо установить 5 декоративные панели во входной зоне.



Декоративная панель из 16 мм ЛМДФ под дерево (65 x 310 см).
(Woodman - Дуб Ривьера)

ПВХ кромка в цвет

Декоративные панели

Также необходимо установить 4 декоративные панели в зоне абонентского обслуживания.

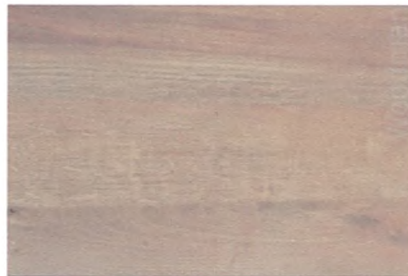

Декоративная панель из 16 мм ЛМДФ под дерево (65 x 310 см).
(Woodman - Дуб Ривьера)

ПВХ кромка в цвет

Декоративные панели

Также необходимо установить 2 декоративные панели во входной зоне.



Декоративная панель из 16 мм ЛМДФ под дерево (100x310 см).
(Woodman - Дуб Ривьера)

ПВХ кромка в цвет

Телевизоры

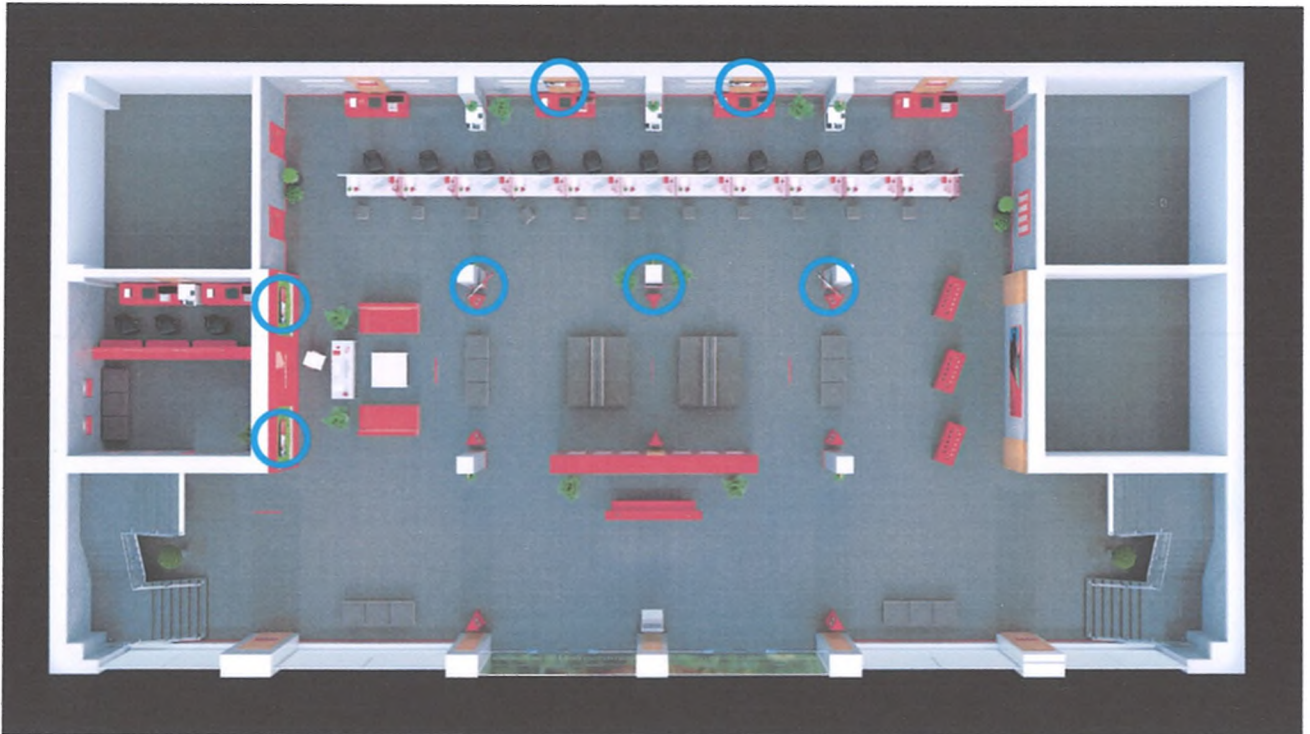

Так же в офисе необходимо установить 7 современных QLED телевизора, диагональ 43D (110 см) 2020 - 2021 года выпуска. С встроенным проигрывателем медиа файлов и usb - портом.

Кресла для оператора



Количество 15 штук

СТУЛЬЯ ДОЛЖНЫ БЫТЬ ЧЕРНЫЕ - СЕТЧАТЫЕ НА РОЛИКАХ.
ОБРАЗЕЦ НА ФОТО.



Мягкая мебель для посетителей



Схема и размеры мягкой мебели для клиентов



Равносторонний пуфик

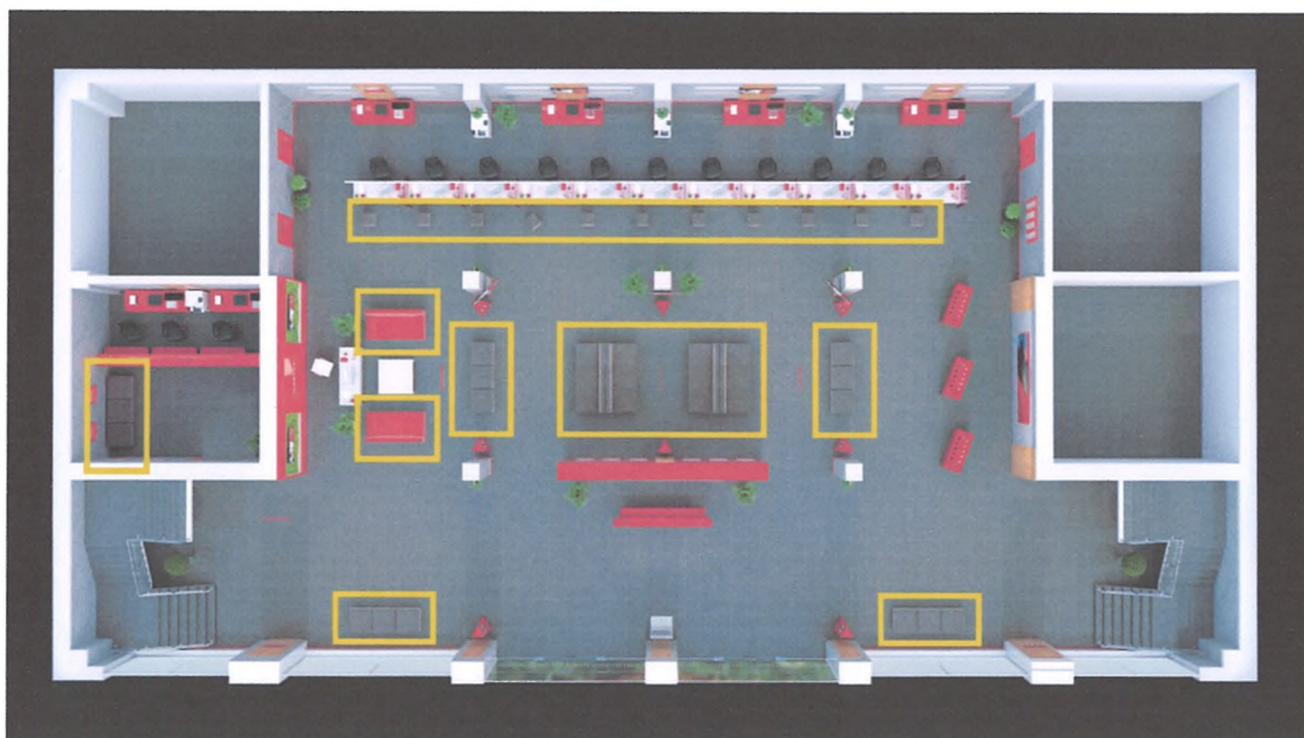
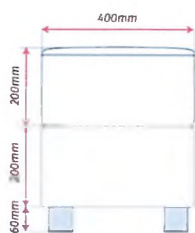
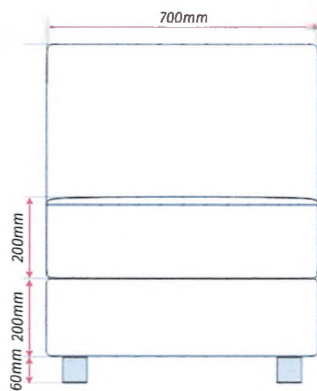

Вид спереди

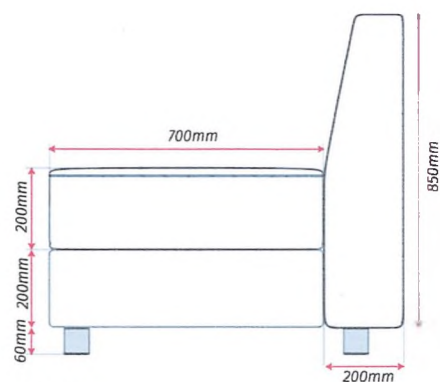

Вид сбоку

44

Мягкая мебель для клиентов

Зоны ожидания должны быть оборудованы функциональными, удобными диванами, для эффективного размещения в торговой локации и комфортного времяпровождения посетителей.

Мягкая мебель должна быть серого цвета, а материал обивки может быть искусственная кожа.

Диван состоит из модульных частей - в зависимости от площади торговой локации и величины потока посетителей устанавливается нужное количество модульных секций диванов.

У рабочего места оператора, для посетителей размещаются пуфы с такой же обивкой, как у диванов в зоне ожидания.



43

Мягкая мебель - количество

15 штук



Маленький пуф

15 штук



Большой пуф

12 штук



Большой пуф со спинкой

Декоративный плинтус из красного акрилового ЛМДФ - 16 мм с ПВХ кромкой в цвет.

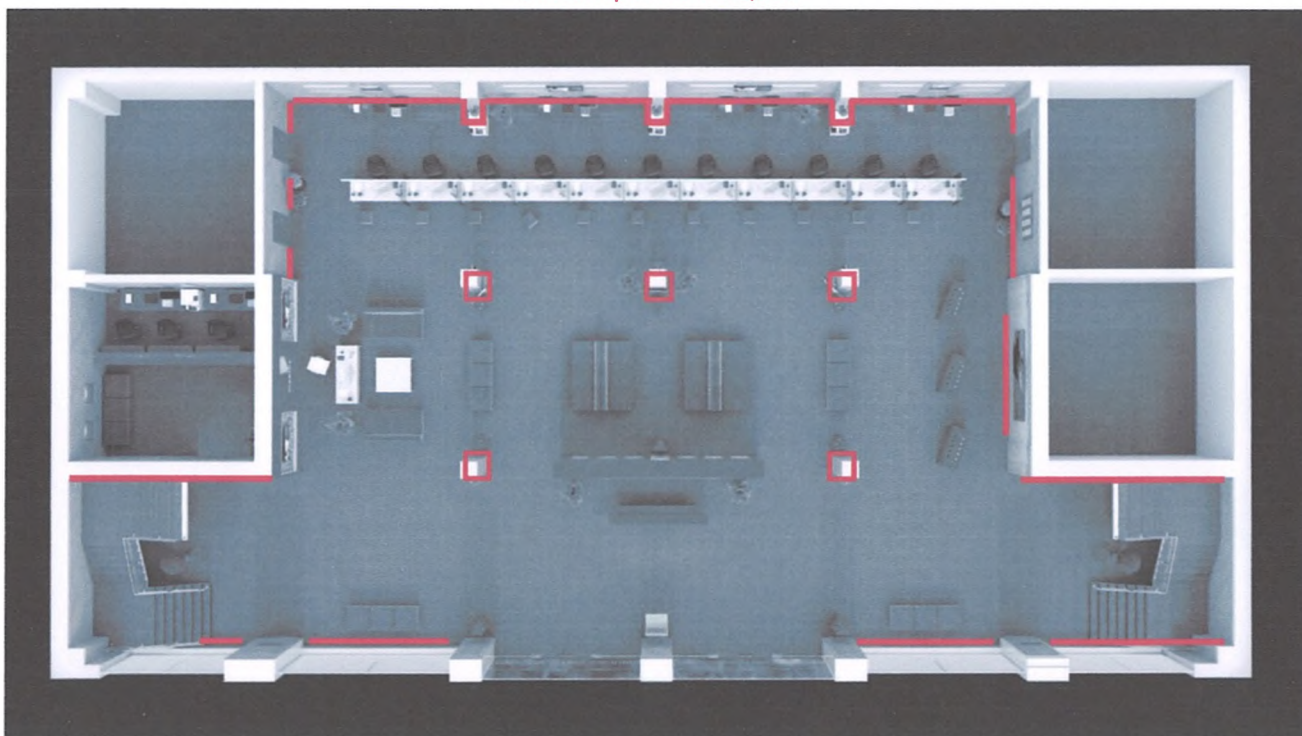

Плинтус должен быть высотой 100 мм. Крепится на стену на монтажный клей а не на шурупы.

Двери межкомнатные из красного акрилового ЛМДФ,
на замке с никелированными ручками.



95 см

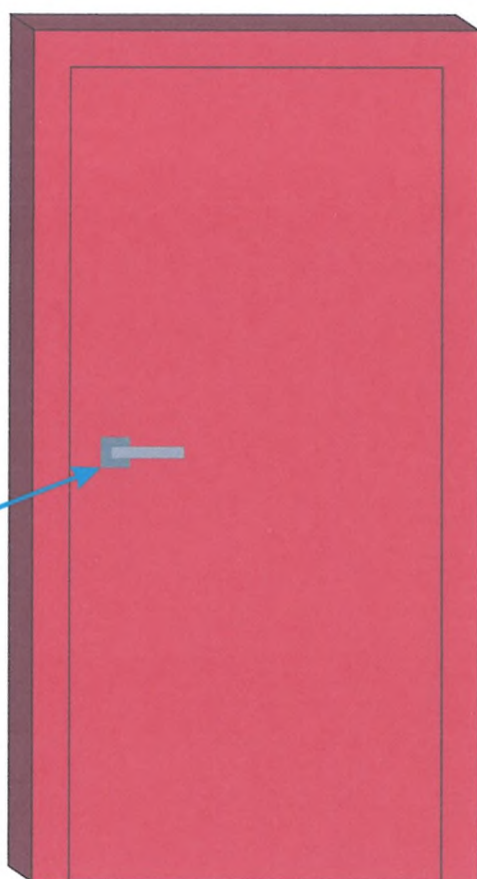

210 см

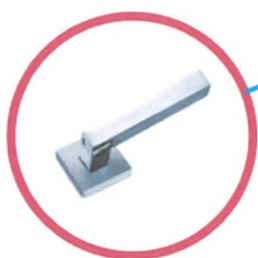

Пример
дверной ручки

Дверь межкомнатная из красного акрилового ЛМДФ,
на замке с никелированными ручками.

Шкаф для документов
Шкаф для документов размещается
в зонах обслуживания корпоративных клиентов
и зонах обслуживания коммерческих представителей.

Шкаф изготавливается из глянцевой акриловой
МДФ панели красного цвета и предназначена для
хранения документов, канцелярских товаров
необходимых для эффективной работы.

ПВХ кромка в цвет

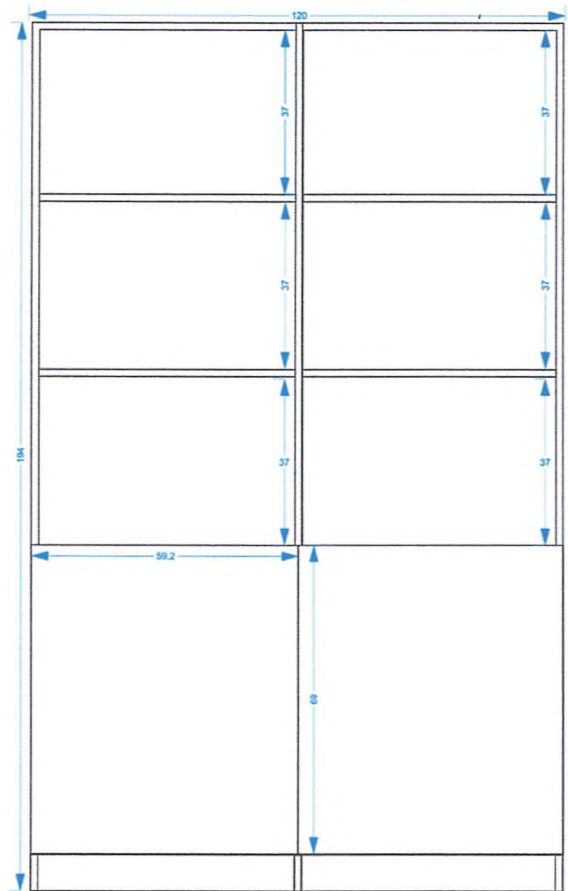

Декоративные, искусственные цветы в высоких никелированных горшках.
Похожие на папоротник или на утверждение сотрудникам (10 штук). Также необходимы
подвесные искусственные цветы на столбах (4 штуки).

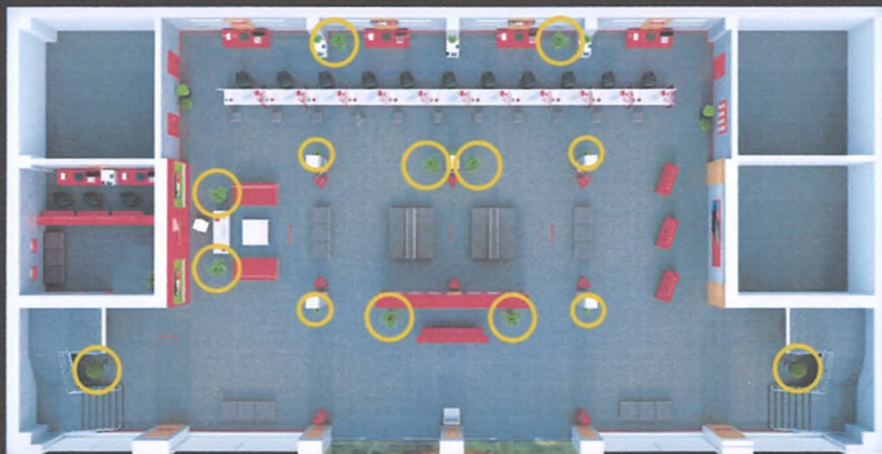

Зона ресепшен.

- Стойка ресепшен 1 шт. изготовленный и красной, глянцевой акриловой МДФ панели.
- Стена изготовлена из акрилового ЛМДФ 16 мм. красного цвета. Треугольный лайт-бокс встроен в стену (молочный акрил + подсветка светодиодами). Логотип псевдообъемный из красного акрила. На задней стороне деревянная накладка из 16мм ЛМДФ под дерево (Woodman – Дуб Ривьера)

VIP зона.

- Стена состоит из 2х секций с искусственным озеленением и средней секции с логотипом, изготовленным из акрила с внутренней подсветкой.
- Стол оператора 1 шт. изготавливается из глянцевой белой акриловой МДФ панели. В лицевой части стола, обращенный к клиенту, предусмотрены прорези для размещения раздаточных материалов.
- Кресло для оператора 1 шт.
- Два 2х местных диванов.
- Журнальный стол 1 шт.

Кассовая зона.

- Кассовые стойки изготавливаются из акрилового ЛМДФ 16 мм красного цвета. Конструкция состоит из 3х касс и дверного проёма.
- Столы для кассиров в количестве 3шт. изготавливаются из акрилового ЛМДФ. Столешница и боковые панели из удвоенного акрилового ЛМДФ.
- Стойки под оргтехнику и документов 2 шт. Изготавливается из глянцевой акриловой МДФ панели красного цвета.
- Кресло для кассиров 3 шт.

Зона абонентского обслуживания.

- Столы для операторов 11 шт. изготавливаются из белой ЛМДФ панели. Лицевая панель стола, обращенная к клиенту из белой акриловой ЛМДФ панели.
- Стеклопанель перегородка 11 шт. изготавливается из калённого стекла с огранкой по краям толщиной 10мм., обклеенный тонированной плёнкой красного цвета с вырезанным номером рабочего места оператора.
- Стойки под оргтехнику и документов №1 4шт. изготавливается из глянцевой акриловой МДФ панели красного цвета. Размеры и вид указан в приложении №1 к ТЗ.
- Стойки под оргтехнику и документов №2 5шт. изготавливается из глянцевой акриловой МДФ панели красного цвета. Размеры и вид указан в приложении №1 к ТЗ.
- Кресла для операторов 13 шт.
- Пуфы для обслуживаемых абонентов 11шт.
- Диван для ожидания изготовленный из деревянного каркаса. Диваны 2х видов, со спинкой 12шт. и без спинки 15шт. Обивка из искусственной кожи серого цвета, так же и спинка (материал обивки предварительно согласовать с заказчиком).

POSM

- Напольные буклетницы 8 шт.
- Плакатница формата А1 из click-профиля 10 шт.
- Настольные лифлетницы 14 шт.

- Настольные подставки формата А4 12 шт.
- Инфодоски 3 шт.
- Таблички навигации 8 шт.
- Лайт бок настенный 1шт.
- Телевизор QLED 7 шт. диагональю 43 D.

Декор

- Декоративные наклейки под дерево 11 шт.
- Плинтус декоративный из красного акрилового ЛМДФ.
- Обшивка дверного пролёта красным декоративным ЛМДФ.
- Искусственные напольные цветы в никелированных горшках – 10 шт.
- Искусственные навесные цветы на колонны – 4 шт.
- Межкомнатные двери – 3шт.

Дополнительная мебель.

- Столы для операторов 15 шт.
- Стеклянная перегородка 1 шт.
- Многофункциональная тумба для документов и орг. Техники № 1 - 6 шт.
- Шкаф для документов 4 шт.
- Кресло для операторов 14 шт.
- Пуфик для абонентов 14 шт.

«Исполнитель»:

ЧП «MEGA PRINT PLUS»



Директор

/ Мансуров Н.С./

МП

«Заказчик»:

ООО «UMS»



Генеральный директор

/Арипов С.Х./

МП

ГЕНЕРАЛЬНОГО ДИРЕКТОРА
ПО МАРКЕТИНГУ И ПРОДАЖАМ
ФИЛАНОВА Л.Ю.
ПО ДОВЕРЕННОСТИ
№0457/21 от 30.12.2021

СПЕЦИФИКАЦИЯ

№	Наименование комплекса работ по оформлению офиса продаж и обслуживания ЦО г.Самарканд	Ед. изм	Кол-во	Цена за ед., сум без учета НДС	Цена за ед., сум с учетом НДС	Общая стоимость сум без НДС	Общая стоимость сум с учетом НДС 15%
1. Зона ресепшен:							
1.1	Изготовление, поставка и монтаж (сборка):						
1.1.1	Стойка ресепшен	шт	1	25 000 000	28 750 000	25 000 000	28 750 000
1.1.2	Стена ресепшн	шт	1	12 000 000	13 800 000	12 000 000	13 800 000
2. VIP зона:							
2.1	Изготовление, поставка и монтаж (сборка):						
2.1.1	Стена с искусственным озеленением в VIP зоне	шт	1	30 000 000	34 500 000	30 000 000	34 500 000
2.1.2	Стол оператора	шт	1	4 000 000	4 600 000	4 000 000	4 600 000
2.1.3	Журнальный столик	шт	1	3 000 000	3 450 000	3 000 000	3 450 000
2.2	Изготовление и поставка:						
2.2.1	Кресло для оператора	шт	1	1 500 000	1 725 000	1 500 000	1 725 000
2.2.2	2х местный диван со спинками	шт	2	5 000 000	5 750 000	10 000 000	11 500 000
3. Кассовая зона:							
3.1	Изготовление, поставка и монтаж (сборка):						
3.1.1	Кассовые стойки	шт	3	2 200 000	2 530 000	6 600 000	7 590 000
3.1.2	Дверной проём с дверью	шт	1	4 600 000	5 290 000	4 600 000	5 290 000
3.1.3	Многофункциональные тумбы под документы и орг. технику	шт	2	1 500 000	1 725 000	3 000 000	3 450 000
3.1.4	Столы для кассиров	шт	3	2 500 000	2 875 000	7 500 000	8 625 000
3.2.	Изготовление и поставка:						
3.2. 1	Кресло для кассиров	шт	3	1 500 000	1 725 000	4 500 000	5 175 000
4. Зона абонентского обслуживания:							
4.1	Изготовление, поставка и монтаж (сборка):						
4.1.1	Столы для операторов	шт	11	2 400 000	2 760 000	26 400 000	30 360 000
4.1.2	Стеклопанельная перегородка	шт	11	2 000 000	2 300 000	22 000 000	25 300 000
4.1.3	Многофункциональные тумбы под документы и орг. технику №1	шт	4	4 500 000	5 175 000	18 000 000	20 700 000

4.1.4	Многофункциональные тумбы под документы и орг. технику №2	шт	5	1 500 000	725 000	7 500 000	8 625 000
4.2	Изготовление и поставка:						
4.2.1	Кресла для операторов	шт	13	1 400 000	1 610 000	18 200 000	20 930 000
4.2.2	Пуфы для обслуживаемых абонентов	шт	11	1 000 000	1 150 000	11 000 000	12 650 000
4.2.3	Диваны для ожидания со спинкой	шт	12	5 000 000	5 750 000	60 000 000	69 000 000
4.2.4	Диваны для ожидания без спинки	шт	15	4 000 000	4 600 000	60 000 000	69 000 000
POSM:							
5.1	Изготовление и поставка:						
5.1.1	Буклетница напольная	шт	8	6 400 000	7 360 000	6 399 992	58 880 000
5.1.2	Настольные лифлетницы	шт	14	350 000	402 500	349 986	5 635 000
5.1.3	Настольные подставки формата А4	шт	12	280 000	322 000	279 988	3 864 000
5.2	Изготовление, поставка и установка						
5.2.1	Инфодоски	шт	3	1 200 000	1 380 000	1 199 997	4 140 000
5.2.2	Таблички навигации	шт	8	160 000	184 000	159 992	1 472 000
5.2.3	Лайт бокс настенный	шт	1	7 680 000	8 832 000	7 679 999	8 832 000
5.2.4	Плакатница формата А1 из slick-профиля	шт	10	820 000	943 000	819 990	9 430 000
5.3	Поставка и установка:						
5.3.1	Телевизор QLED диагональю 43 D	шт	7	3 850 000	4 427 500	26 950 000	30 992 500
6. Декор:							
6.1	Изготовление, поставка и монтаж:						
6.1.1	Декоративные накладки под дерево	шт	11	5 500 000	6 325 000	60 500 000	69 575 000
6.1.2	Плинтус декоративный из красного акрилового ЛМДФ	метр	100	100 000	115 000	10 000 000	11 500 000
6.2	Обшитие дверного пролёта красным акриловым ЛМДФ	шт	1	3 000 000	3 450 000	3 000 000	3 450 000
6.3	Изготовление, поставка и монтаж (установка) межкомнатные двери	шт	3	4 200 000	4 830 000	12 600 000	14 490 000
6.4	Декорирование:						
6.4.1	Искусственные напольные цветы в никелированных горшках	шт	10	6 500 000	7 475 000	65 000 000	74 750 000
6.4.2	Искусственные навесные цветы на колонны	шт	4	600 000	690 000	2 400 000	2 760 000
7. Дополнительная мебель и элементы внутреннего оформления:							
7.1	Изготовление, поставка и монтаж (сборка)						
7.1.1	Столы для операторов	шт	15	2 400 000	2 760 000	36 000 000	41 400 000
7.1.2	Стеклопанельная перегородка	шт	1	2 000 000	2 300 000	2 000 000	2 300 000

7.1.3	Многофункциональная тумба для документов и орг. Техники № 1	шт	6	4 150 000	4 772 500	24 900 000	28 635 000
7.1.4	Шкаф для документов	шт	4	5 000 000	5 750 000	20 000 000	23 000 000
7.2	Изготовление и поставка						
7.2.1	Кресло для операторов	шт	14	1 400 000	1 610 000	19 600 000	22 540 000
7.2.2	Пуфик для абонентов	шт	14	1 000 000	1 150 000	14 000 000	16 100 000
Итого: (восемьсот восемнадцать миллионов семьсот шестьдесят пять тысяч пятьсот) сум с НДС 15%							818 765 500

«Исполнитель»:
ЧП «MEGA PRINT PLUS»

Директор



Мансуров Н.С./

МП

«Заказчик»:
ООО «UMS»

Генеральный директор



МП

ЗАМЕСТИТЕЛЬ
 ГЕНЕРАЛЬНОГО ДИРЕКТОРА
 ПО МАРКЕТИНГУ И ПРОДАЖАМ
ФИЛАТОВА Л.Ю.
 ПО ДОВЕРЕННОСТИ
 №0457/21 от 30.12.2021

/Арипов С.Х./

СОГЛАСОВАНИЕ БЕЗ ПОДПИСАНИЯ

№ 01/0157-сп 18.04.2022

Тема: Согласования договора на выполнение комплекса работ по внутреннему оформлению офиса продаж и обслуживания ЦО ООО "UMS" в г. Самарканд.

Уважаемые коллеги!

Прошу Вас согласовать условия проекта Договора с победителем отбора

Предмет договора: Выполнение комплекса работ по внутреннему оформлению офиса продаж и обслуживания ЦО ООО "UMS" в г. Самарканд.

Наименование контрагента: ЧП «MEGA PRINT PLUS»

Общая стоимость договора: 818 765 500,00 (Восемьсот восемнадцать миллионов семьсот шестьдесят пять тысяч пятьсот) сум с НДС

Условия оплаты:

Предоплата в размере 15% (Пятнадцать процентов) от стоимости Работ в течение 5 (пяти) банковских дней с даты вступления настоящего Договора в силу и после размещения информации о настоящем договоре в Единый реестр договоров на специальном информационном портале.

Остальные 85% оплаты производятся по факту подписания Акта выполненных работ в течение 5 (пять) банковских дней с даты его подписания Сторонами и счет-фактуры с вычетом оплаченного аванса.

Генеральный директор

(подпись получена)

С.Х. Арипов

СОГЛАСОВАНО:

Руководитель группы Пирназаров М.М., 12.04.2022 17:39 Согласен

Ведущий специалист Собиров Э. И., 11.04.2022 17:45 Согласен

Директор департамента Линкевич Д.Н., 11.04.2022 17:58 Согласен

Директор по закупкам Абдукадирова М.Б., 11.04.2022 20:45 Согласен

Начальник отдела Раимбаев Ш. Г., 15.04.2022 12:53 Согласен с комментарием "С учетом осуществления актуализации. "

Старший экономист Цой М. М., 15.04.2022 10:51 Согласующий пропущен исполнителем

Главный бухгалтер Маркелова Е. В., 14.04.2022 15:18 Согласен

Ведущий бухгалтер Исманалиева Н.У., 14.04.2022 11:36 Согласен с комментарием " п.2.3.2. дополнить..... Оплата за выполненные работы производится в течение 5 (пять) банковских дней с даты подписания Сторонами Акта выполненных работ и счет-фактуры ,фиксирующего выполнение работ в полном объеме,за вычетом предоплаты. "

Первый заместитель Генерального директора по экономике и финансам Сайдалиев Ё. Х., 15.04.2022 18:00 Согласен с комментарием "с учетом комментариев"

Начальник отдела Тожибаев О.Ш., 15.04.2022 08:53 Согласен

Заместитель Генерального директора по маркетингу и продажам Филатова Л.Ю., 12.04.2022 17:50 Согласен

Исполнитель: Отабоев Б. Х.