

**Технические требования
на поставку комплектующих деталей для автомобилей
Дамас (B150) и Лабо (B100)**

Раздел 1. Общие требования

- 1.1. Цели и правовое основание для поставки товара
- 1.1.1. Целью данной закупки является обеспечение потребности подразделений СП ООО «УзЧасис».

Раздел 2. Требования к описанию покупаемых комплектующих деталей и условий Договора

- 2.1. Покупаемые детали: *Bracket A'ssy A*, *Bracket A'ssy B*, *Reinf Plate* – (далее – товар).
- 2.1.1. *Bracket A'ssy A* – является комплектующим частом заднего противотуманной фары автомобиля Дамас. Деталью должна изготавливаться из углеродистые стали а также к деталью должна закрепить Болт 10*25 путем сварки и должна покрасить на черную свет а также совпадать с указанными чертежами в приложении №1,2.
- 2.1.2. *Bracket A'ssy B* – является комплектующим частом заднего противотуманной фары автомобиля Лабо. Деталью должна изготавливаться из углеродистые стали и надо покрасить на черную свет а также должна совпадать с указанными чертежами в приложении №3.
- 2.1.3. *Reinf Plate* – является комплектующим частом заднего противотуманной фары автомобиля Дамас и Лабо. Деталью должна изготавливаться из углеродистые стали и должна совпадать с указанными чертежами в приложении №4.

№2. Требования к качеству товара:

- 2.1.1. Поставляемый товар должен соответствовать требованиям, указанным в Приложении №1,2 и т.д к настоящим техническим требованиям и нормативным актам, устанавливающим требования к товару, в том числе требования к сертификации и декларированию товара.
- 2.1.2. Поставляемый товар должен быть новым (не бывшим в употреблении, в ремонте, в том числе товаром, который не был восстановлен, у которого не была осуществлена замена составных частей, не были восстановлены потребительские свойства).

2.2.3. Требования к упаковке, маркировке товара:

- 2.2.3.1. Товар должен поставляться в невозвратной упаковке, соответствующей характеру данного товара, а также отвечать установленным международным и государственным стандартам, техническим требованиям производителя.
- 2.2.3.2. Упаковка товара должна обеспечивать его сохранность от механических повреждений, атмосферных осадков во время транспортировки с помощью транспортных средств. Поставщик несет ответственность за повреждение товара вследствие егоненадлежащей упаковки.
- 2.2.3.3. Каждая номенклатура товара, при поставке на склад Заказчика должна быть упакована в отдельную грузовую единицу (тару) и промаркирована на упаковке. В случае невозможности упаковки товара, к нему должна прилагаться бирка (этикетка и т.п.).
- 2.2.3.4. Маркировка или бирка на грузовой единице (таре) (на бумажном носителе в печатной форме) должна в обязательном порядке содержать следующие сведения:
- наименование поставщика;
 - наименование товара в соответствии с Договором,
 - номенклатурный номер в соответствии с Договором,
 - количество товара, содержащееся в грузовой единице (таре),
 - ату изготовления товара.
- 2.2.3.5. В случае не соблюдения требований, установленных в п.2.2.3. настоящих технических требований, Заказчик вправе не принимать поставленный товар

2.3. Требования к безопасности товара:

- 2.3.1. Товар должен соответствовать требованиям безопасности, действующим на территории Республики Узбекистан.
- 2.3.2. Товар должен быть безопасен для жизни, здоровья, имущества Заказчика и окружающей среды при обычных условиях его использования, хранения, транспортировки и утилизации.

2.4. Требования к количеству товара:

Количество поставляемого товара должно строго соответствовать количеству товара, указанному в Приложении №1 к настоящим техническим требованиям.

2.5. Требования к техническим, функциональным и эксплуатационным характеристикам товара:

- 2.5.1. Товар должен соответствовать требованиям, указанным в Приложении №1,2 к настоящим техническим требованиям.
- 2.5.2. Наличие сертификатов качества на применяемый материал для каждой изготовленной детали.

Раздел 3. Требования к гарантийному сроку товара и (или) объему предоставления гарантий их качества.

3. Требования к гарантийным обязательствам:

- 3.1. Гарантийный срок на поставленный товар должен составлять не менее срока гарантии изготовителя товара, но в любом случае не менее 12 (двенадцати) месяцев со дня приемки товара заказчиком.

Раздел 4. Требования энергетической эффективности товаров

Требования не установлены.

Раздел 5. Срок, место, условия поставки товара

5.1. Место поставки товара:

- 5.1.1 Доставка товара осуществляется транспортом Поставщика по адресу: г Наманган, ул: Курувчилар, д:50 для местных поставщиков.
- 5.1.2 До ближайшего порта, аэропорта или на местах которого указано на контрактах для не местных поставщиков.

5.2. Сроки поставки товара:

- 5.2.1. Поставка осуществляется в соответствии со Спецификацией (Приложение №1 к настоящим техническим требованиям).

Раздел 6. Порядок приемки товара

- 6.1. Поставляемый Товар должен соответствовать требованиям нормативно- технической документации, устанавливающей требования к качеству, безопасности, сертификатам соответствия/декларациям соответствия и иным документам, и характеристикам, установленным Техническими требованиями и Договором.
- 6.2. Получение товара и его приёмка производится на территории Заказчика по адресу: г. Наманган, ул: Курувчилар д: 50.
- 6.3. Получение товара Заказчиком оформляется подписанием товарно- транспортной накладной или транспортной накладной.
- 6.4. Одновременно с поставкой товара Поставщик обязуется передать Заказчику сопроводительные документы:
 - товарная накладная, счет-фактура на поставляемый товар, таможенная декларация, Сертификат происхождения, а также инвойс (при необходимости);
- 6.5. Заказчик не принимает поставляемый товар в случае непредставления полного комплекта документов или представления ненадлежащим образом оформленного комплекта документов, сопровождающего товар, предусмотренного Договором и/или Техническими требованиями.
- 6.6. Перечень документов, указанных в п. 6.4 не является исчерпывающим, Заказчик в случае необходимости вправе запросить дополнительные документы на товар, в соответствии с

действующим законодательством Республики Узбекистан.

- 6.7. Приемка поставленного товара проводится уполномоченным представителем Заказчика в течение 20 (двадцати) дней после получения Товара Заказчиком на территории Заказчика.
- 6.8. Порядок приёмки товара по количеству и качеству в части, не противоречащей условиям действующего законодательства Республики Узбекистана, регулируется соответственно «Инструкцией о порядке приемки продукции производственно-технического назначения и товаров народного потребления по количеству».
- 6.9. Приемка товара включает в себя следующие этапы:
 - проверка количества и комплектности товара;
 - проверка товара на соответствие наименованиям, характеристикам;
 - контроль наличия/отсутствия внешних повреждений товара и упаковки;
 - проверка наличия документов к товару в соответствии с требованиями законодательства Республики Узбекистан и технических требований;
 - проверка наличия и правильности оформления документов, предусмотренных Договором и технических требований;
 - проверка маркировки и упаковки товара в соответствии с требованиями законодательства Республики Узбекистана, Договора и Техническим требованиям.
- 6.10. При положительных результатах приемки товаров по количеству, ассортименту, комплектности и качеству Заказчиком подписывается товарная накладная (или универсальный передаточный документ).
- 6.11. При обнаружении несоответствия товаров по количеству, ассортименту, комплектности, качеству, при отсутствии сопроводительных документов к поставленному товару, уполномоченный представитель Заказчика оформляет акт о несоответствии поставленного товара требованиям Договора и отказывает в приёмке товара. К акту прикладываются копии сопроводительных документов, указывается причина отказа в приёмке товара и сроки устранения выявленных несоответствий.
- 6.12. Товары, не соответствующие ассортименту, комплектности, качеству установленным в Договоре требованиям, подлежат возврату Поставщику с актом (по Форме М-7).
- 6.13. Все транспортные и другие расходы, связанные с заменой поставленного товара, товаром надлежащего качества, допоставкой и/или доукомплектованием поставленного товара, представлением надлежащим образом оформленной документации и в объеме, соответствующем документации и условиям Договора, а также иными расходами, направленными на устранение недостатков и несоответствий поставленного товара условиям Договора и Техническим требованиям, осуществляются силами Поставщика и за его Счет.
- 6.14. Поставщик обязан в установленный в акте (по Форме М-7) срок передать Заказчику товары, соответствующие установленным требованиям Договора, или представить мотивированный отказ в удовлетворении требований в целом или частично с приложением актов (заключений) независимой экспертной организации (эксперта). Оплата услуг эксперта, экспертной организации, а также всех расходов для проведения экспертизы осуществляется Поставщиком.
- 6.15. При поступлении от Поставщика письменного мотивированного отказа в удовлетворении требований в целом или частично с приложением актов (заключений) независимой экспертной организации (эксперта), Заказчик рассматривает представленные документы и в случае согласия с ними в срок не позднее 5 (пяти) рабочих дней со дня передачи Поставщиком таких документов подписывает товарную накладную (или универсальный передаточный документ).
- 6.16. При не достижении согласия между Поставщиком и Заказчиком при осуществлении приёмки товаров, спор разрешается в порядке, установленном законодательством Российской Федерации и Договором.
- 6.17. Товар ненадлежащего качества, ассортимента, количества, с предъявленной в неполном объеме или ненадлежащим образом оформленной документацией считается непоставленным.
- 6.18. Товар считается поставленным и принятым с даты подписания Заказчиком товарной накладной (ТОРГ 12) (или универсального передаточного документа) без замечаний.
- 6.19. Заказчик вправе заявить Поставщику претензии по скрытым дефектам товара в течение гарантийного срока, который начинается с даты приемки товара Заказчиком. Замена, допоставка товара осуществляются силами Поставщика и за его счет, в сроки,

установленные претензией.

6.20. Обязательство Поставщика по поставке товара считается выполненным с даты подписания Заказчиком товарной накладной (или универсального передаточного документа).

6.21.

Раздел 7. Условия оплаты товара

Оплата производится по факту поставки товара в течение 30 (тридцати) календарных дней с момента приемки товара на складе Заказчика при условии предоставления полного комплекта документов, сопровождающих поставку, оформленных в соответствии с требованиями Договора, технических требований и законодательства. Оплата за поставленный товар производится Заказчиком путем перечисления денежных средств на расчетный счет Поставщика. Обязательство Заказчика по оплате за поставку товара считается исполненным с момента списания денежных средств со счета Заказчика

Раздел 8. Иные условия договора

Требования не установлены.

Раздел 9. Перечень приложений, являющихся неотъемлемой частью технических требований

9.1. Приложение №1: Спецификация.

9.2. Приложение №2: Чертежи поставляемых товаров.

Начальник дирекции ОНП и Локализации:





Бойматов.Х

Проект менеджер:

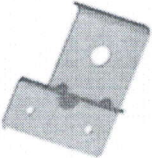

И.Имомов

Спецификация

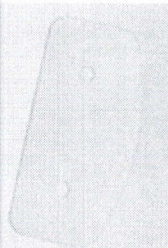
№	Model	Part Name	Part Number	Material	Coating and/ or Colour	SOP	Continuation of the project	Consumption Rate	Annual Volume	Photo
	Модель	Наименование деталей	Номер деталей	Материал	Покрытие или цвет	Начало производства	Продолжение мощь проекта	Норма расход для 10то автомобилей	Головой объем	Фото
1	B150	Bracket A'ssy A	94582809	Углеродистый сталь	Black Черный	20.04.2022	2025 г	1	73 100	
2	B100	Bracket A'ssy B	94582808	Углеродистый сталь	Black Черный	20.04.2022	2025 г	1	12 000	
3	B150/ B100	Reinf Plate		Углеродистый сталь	Gray Серый	20.04.2022	2025 г	1	85 000	

Verovab U

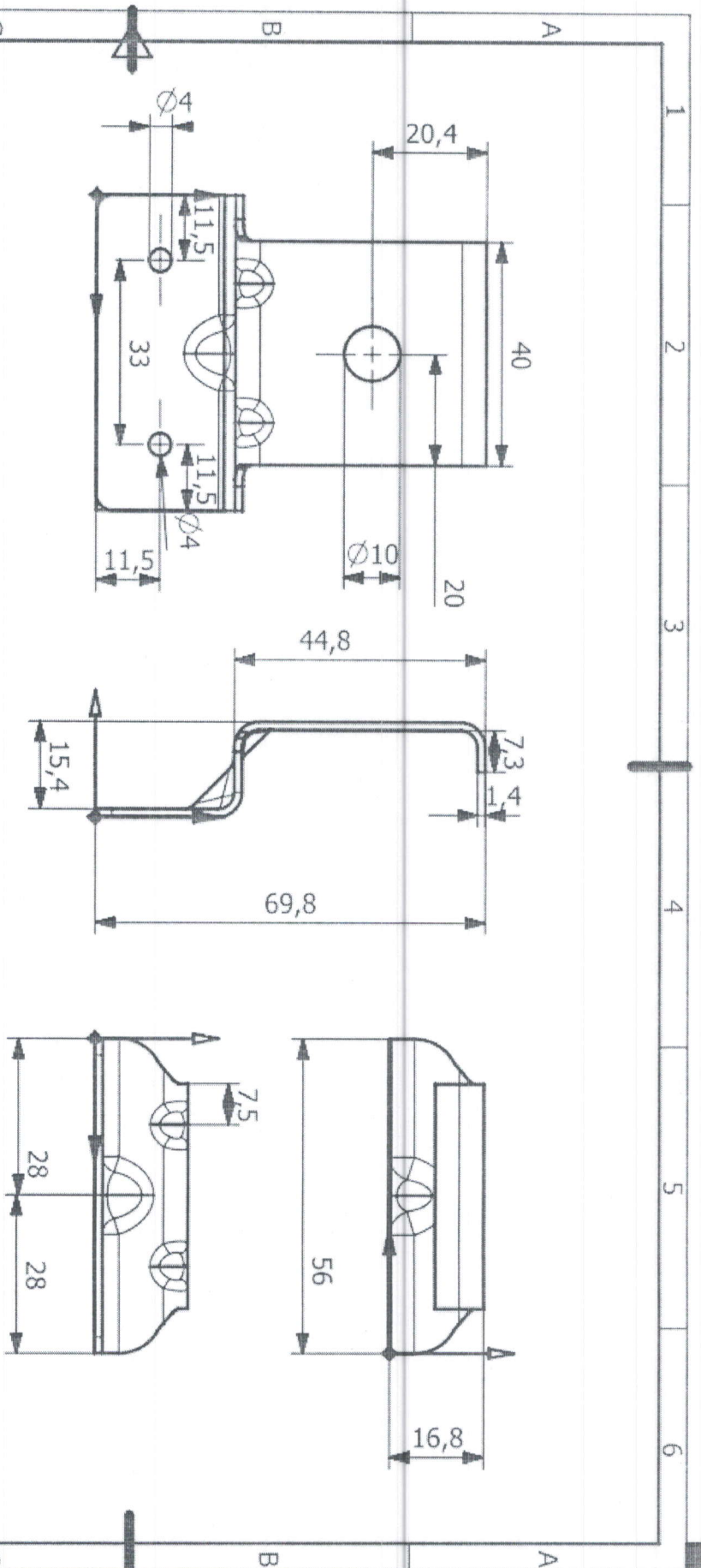

FIRST ISSUED		TITLE	
DRAWN BY		"Uz Chasy's" JV LLC Uzbekistan, Namangan region Quruvchilar 50	
CHECKED BY		Bracket	
APPROVED BY		94582809	
LADJUNALIKOV		SCALE 1:1	
SIZE		DWG NO.	
A4		94582809	
SCALE 1:1		SHEET 1 OF 1	
A4		A	

Handwritten signature and initials in blue ink.

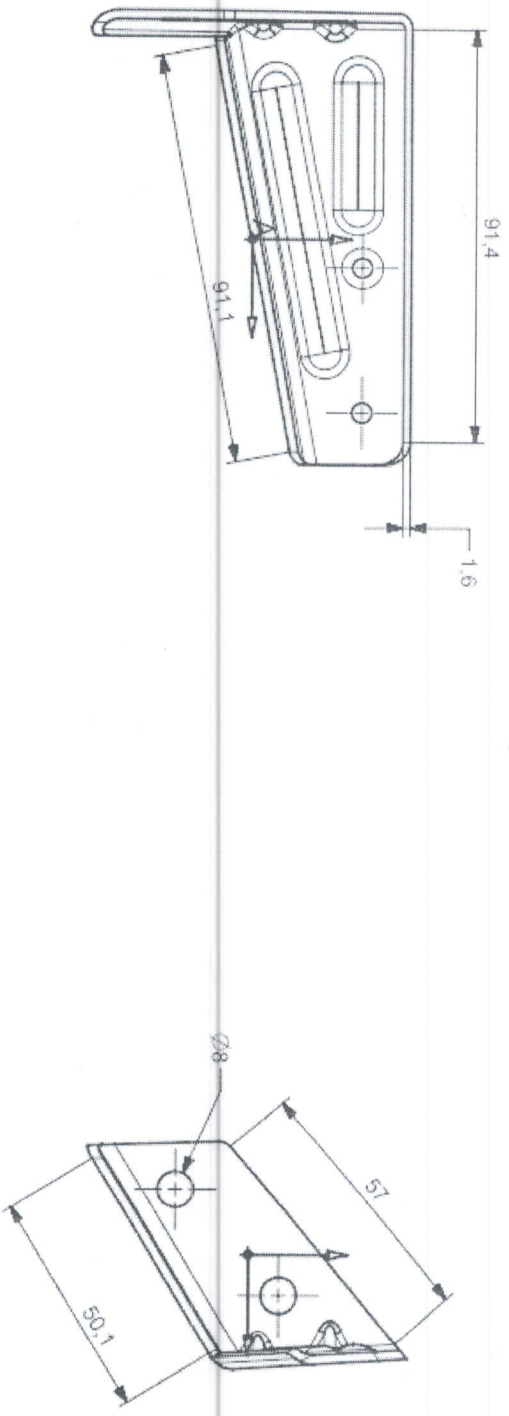

DETAIL A
SCALE 2:1

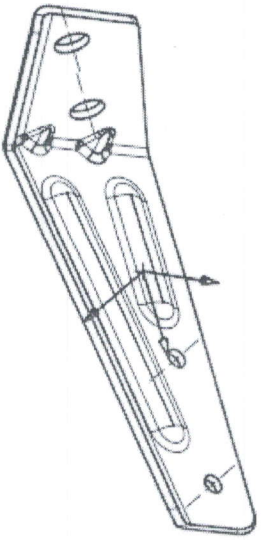

ALL DIMENSIONS IN MM

UzChasys		TITLE	
FIRST ISSUED		UzChasys, Navoiygan Engon, Quruchiy servi 50	
DRAWN BY		SIZE	ENG. NO.
CHECKED BY		A3	
APPROVED BY		SCALE	1:1
		Bracket Assy	SHEET REV
			A
		SHEET 1 OF 1	A3

Navoiy U. Quruchiy

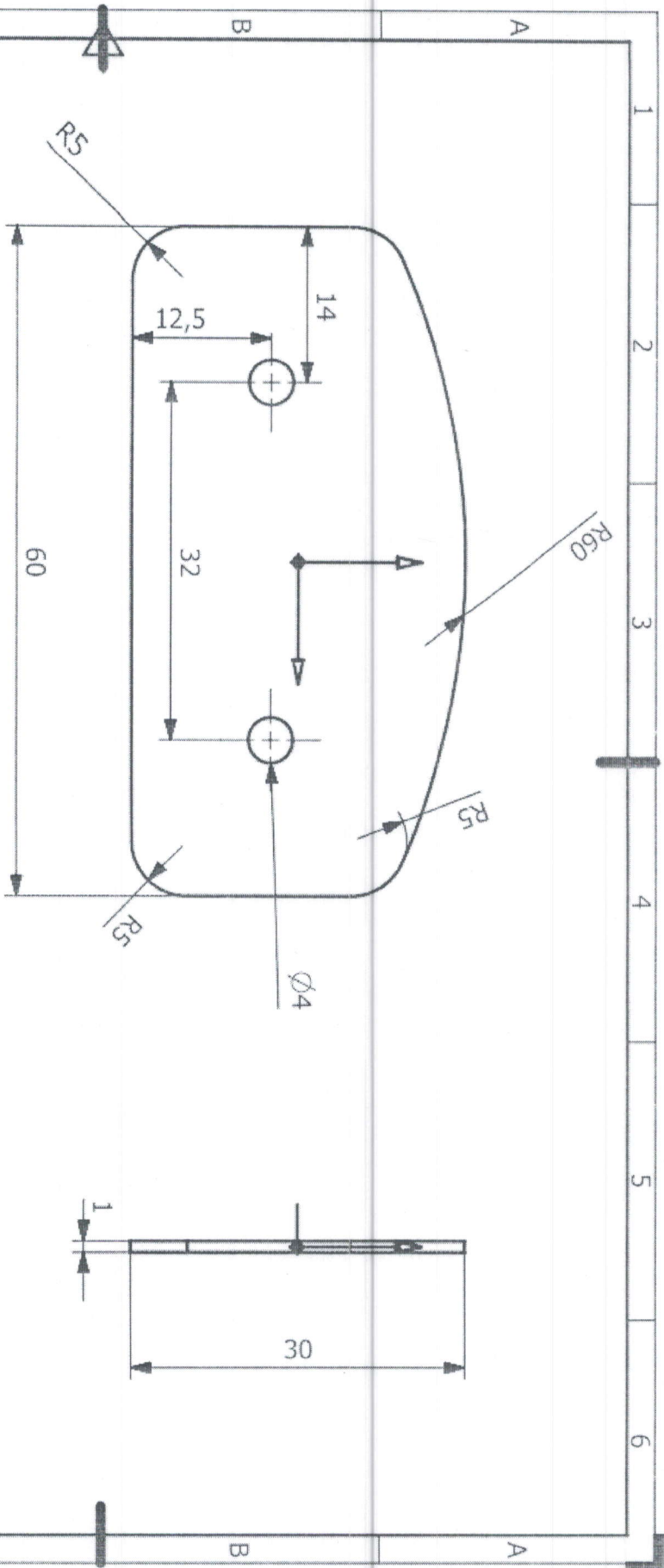

FIRST ISSUED		TITLE	
DRAWN BY	Abdusov A.	UZ Chassis	
CHECKED BY	Xusenov D.	Bracket	
APPROVED BY		SIZE	DWG NO.
		A4	94582808/09
		SCALE	SHEET
		2:1	1 OF 1
			SHEET REV
			A

Abdusov A.

1-шакл

ИШТИРОКЧИНИНГ ФИРМА БЛАНКИДА

№: _____

Сана: _____

Харид комиссияси

Танлаш иштирокчиси тўғрисидаги умумий маълумот

1	Ташкилий-ҳуқуқий шаклини кўрсатган ҳолда юридик шахснинг тўлиқ номи	
2	Рўйхатдан ўтказилганлиги ҳақида маълумотлар (рўйхатдан ўтказилган сана, рўйхат ўтказилган рақами, рўйхатдан ўтказувчи органнинг номи)	
3	Юридик манзили	
4	Боғланиш учун телефон, факс, e-mail	
5	Тўлиқ банк реквизитлари	
6	Фаолиятининг асосий йўналишлари	
7	Таъсисчилар (тасдиқловчи маълумотларларни илова қилиш зарур)	

(ваколатли шахснинг имзоси)

(ваколатли шахснинг Ф.И.Ш.ва лавозими)

М.Ў.

Сана: « ____ » _____ 2021 й.

ИШТИРОКЧИНИНГ ФИРМА БЛАНКИДА

№: _____

Сана: _____

Харид комиссияси

КАФОЛАТ ХАТИ

Ушбу хат билан _____ компанияси:
(компания номи)

- 1) аввал тузилган шартномалар бўйича мажбуриятларнинг тўлиқ ижро этганлигини;
- 2) қайта ташкил этиш, тугатиш ёки банкротлик босқичида эмаслигини;
- 3) буюртмачи билан судлашиш ёки арбитраж муҳокамаси ҳолатида эмаслигини;
- 4) солиқлар ва бошқа мажбурий тўловлар бўйича муддати ўтган қарзларга эга эмаслигини;
- 5) имтиёзли солиқ берадиган ва/ёки молиявий операциялар (оффшор зоналарида) ўтказилганда маълумотларнинг ошкор этилиши ва ахборот билан тақдим этилиши кўзда тутилмаган давлатлар ёки ҳудудларда рўйхатдан ўтмаганлиги, таъсисчиларга эга эмаслиги, банк ҳисоб рақамларига эга эмаслигини;
- 6) инсофсиз ижрочиларнинг ягона реестрида қайд этилмаланлигини тасдиқлаймиз.

Раҳбар ёки ваколатли шахснинг Ф.И.Ш. ва имзоси

Мухр ўрни

ИШТИРОКЧИНИНГ ФИРМА БЛАНКИДА

№: _____

Сана: _____

Харид комиссияси

**Коррупция кўринишларига йўл қўйилмаслик бўйича
АРИЗА**

Ушбу хат билан _____ компанияси:
(компания номи)

- 1) 1) Ўзбекистон Республикасининг 22.04.2021 йилдаги "Давлат харидлари тўғрисида"ги ЎРҚ-684-сон Қонуни талабларига риоя этиш мажбуриятини олганлигини;
- 2) Ҳар қандай ҳозирги ёки аввалги мансабдор шахсга ёки Бююртмачининг ёки бошқа давлат органининг ходимига ишга ёллаш тўғрисида ёки бирорта ҳатти-ҳаракатни амалга оширишга таъсир кўрсатиш, давлат харидлари жараёнида Бююртмачининг бирорта харид тартиб-таомилларини кўллаш ёки қарор қабул қилиш мақсадида хизмат кўрсатиш ёки тўғрисидаги таклиф, ҳар қандай шаклдаги рағбатлантирувни бевосита ёки билвосита таклиф қилмаслик ва бермаслик мажбуриятини ўзига олганлигини;
- 3) Коррупцияга қарши ҳаракатлар содир этмаслик мажбуриятларини ўз зиммасига олганлигига, шу жумладан аффилиланганлик ҳолатлари аниқланганда;
- 4) Бююртмачи билан манфаатлар тўқнашувига эга эмаслигини, ижрочини танлаш бўйича қарор қабул қилиш ҳуқуқига эга бўлган таъсисчилар ва/ёки ходимлар ўртасида яқин қариндошлик алоқаларига эга эмаслигини;
- 5) Нархларни ёки танлаш натижаларини бузиш мақсадида бошқа иштирокчилар билан келишувга эга эмаслигини;
- 6) фирибгарлик, маълумотларни сохталаштириш ва коррупцияни олдини олиш мажбуриятини олганлигини;
- 7) сохта ёки қалбаки ҳужжатларни тақдим этмаслигини, ушбу лотда иштирок этган аффилиланган шахслар ҳақидаги маълумотларни ошкор қилиш мажбуриятини олганлигини тасдиқлаймиз.

Раҳбар ёки ваколатли шахсининг Ф.И.Ш. ва имзоси

Мухр ўрни

4-шакл

ИШТИРОКЧИНИНГ ФИРМА БЛАНКИДА

№: _____

Сана: _____

Харид комиссияси

**Ўхшаш товарни (ишлар, хизматлар) етказиб бериш тажрибаси тўғрисида
маълумотлар**

№	Товар (ишлар, хизматлар) моҳиятининг номи	Буюртмачининг номи	Етказиб бериш санаси	Изоҳ

(ваколатли шахсининг имзоси)

ваколатли шахсининг Ф.И.Ш. ва лавозими

Мухр ўрни

ИШТИРОКЧИНИНГ ФИРМА БЛАНКИДА

ТЕХНИК ТАКЛИФ
Термопласт автомат ижарага бериш

Хурматли хонимлар ва жаноблар!

55283 лотни ўрганиб, биз, қуйида имзолувчилар (*танлаш иштирокчисининг тўлиқ номи*), беш хил моделдаги термопласт автомат, жами 8 дона ижарага олишни таклиф қиламан.

Ушбу техник таклифга тўлиқ риоя қилган ҳолда, танлаш ғолиби билан тузиладиган шартнома бўйича хизмат кўрсатишни таъминлаш мажбуриятини ўз зиммамизга оламиз.

Ушбу таклифнинг қоидаларига ушбу лот учун харид қилиш ҳужжатларига риоя қилишга розилик билдирамиз. Ушбу харид таклифи биз учун мажбурий бўлиб қолади ва белгиланган муддат тугашидан олдин исталган вақтда қабул қилиниши мумкин.

Шу билан бирга, биз Сизга биз таклиф қилаётган товар (иш, хизмат) учун техник параметрларни юборамиз*.

(ваколатли шахснинг имзоси)

(ваколатли шахснинг Ф.И.Ш. ва лавозими)

Муҳр ўрни

**Буюртмачининг техник талаблари билан таққослаш учун техник тавсифларни тақдим этиш бўйича мажбурий талаб.*

**Тафвсия қилинаётган дастгохларни расми ва ишчи ҳолати аниқ тақдим қилишингиз мажбурий талаб. Акс ҳолда техник баҳолашда паст бал қўйилиши мумкин.*

Таклиф қилинаётган товарнинг техник тавсифи бўйича қиёсий жадвал

№	Параметр номи	Техник талаб бўйича кўрсаткичлар	Иштирокчи таклифи бўйича кўрсаткичлар	Белги (мос келади / мос келмайди)
	<i>Термопласт автомат(ТПА)</i>			
1	ТПА 80	1) Вес продукта: от 5г до 50г. 2) Между колонные размеры: горизонталь(Н) от 380мм до400мм(mm), вертикаль(V) от 380мм до 400мм(mm). 3) Автоматические или ручной зажимы для пресс. 4) HotRunner (6 zone) with cable. 5) Mold Temperature Controller. 6) Hopper Dryer.		
2	ТПА 100	1) Вес продукта: от 5г до 60г. 2) Между колонные размеры: горизонталь(Н) от 410мм до410мм(mm), вертикаль(V) от 410мм до 410мм (mm). 3) Автоматические или ручной зажимы для пресс. 4) HotRunner (6 zone) with cable. 5) Mold Temperature Controller. Hopper Dryer.		
3	ТПА 110	1) Вес продукта: от 5г до 70г. 2) Между колонные размеры: горизонталь(Н) от 430мм до430мм(mm), вертикаль(V) от 430мм до 430мм(mm). 3) Автоматические или ручной зажимы для пресс.		

		<p>4) HotRunner (6 zone) with cable. 5) Mold Temperature Controller. Hopper Dryer.</p>		
4	ТПА 150	<p>1) Вес продукта: от 5г до 100г. 2) Между колонные размеры: горизонталь(H) от 480мм до480мм(mm), вертикаль(V) от 480мм до 480мм(mm). 3) Автоматические или ручной зажимы для пресс. 4) HotRunner (6 zone) with cable. 5) Mold Temperature Controller. Hopper Dryer.</p>		
5	ТПА 200	<p>1) Вес продукта: от 5г до 130г. 2) Между колонные размеры: горизонталь(H) от 535мм до535 мм(mm), вертикаль(V) от 535мм до 535мм(mm). 3) Автоматические или ручной зажимы для пресс. 4) HotRunner (6 zone) with cable. 5) Mold Temperature Controller. Hopper Dryer.</p>		

(ваколатли шахсинг имзоси)

(Ваколатли шахсинг исми ва лавозими)

М Ў

6-шакл

ИШТИРОКЧИНИНГ ФИРМА БЛАНКИДА

**ЕТКАЗИБ БЕРИШ ШАРТЛАРИ ВА МУДДАТЛАРИ, ТЎЛОВ ШАРТЛАРИ
ТЎҒРИСИДА МАЎЛУМОТ**

(танлаш моҳияти кўрсатилади)

Сана: *(таклифларни бериш санаси ёзилади)*.

КИМГА: Харид комиссиясига.

Биз, қуйида имзо қўйувчилар, харид қилиш ҳужжатларини умумий ўрганиб ва буюртмачининг барча талабларини ўз ичига олган танлаш мавзуси билан танишиб чиқдик.

Барча талабларни таҳлил қилгандан сўнг, танлаш шартларига мувофиқ хизматлар кўрсатишни таклиф қиламиз *(товарлар (ишлар, хизматлар))* номи кўрсатилади:

Тўлов шартлари _____;

Тўлов муддатлари _____;

Товарлар етказиб бериш, хизматлар кўрсатиш шартлари

_____;

Етказиб бериш муддатлари

_____;

Кафолат шартлари _____.

Сана: «__» _____ 2021 й.

Раҳбар ёки ваколатли шахсининг Ф.И.Ш. ва имзоси

Мухр ўрни