

«Утверждаю»  
Вр. И. О. Генерального директора  
СП ООО «O'zAuto-Austem»

Гайбуллахўжаев Ж. Ё.  
2022 г.

**КОНКУРСНАЯ ДОКУМЕНТАЦИЯ**

На закупку промышленного инверторного сварочного аппарата  
«DM350CO2/MAC INVERTER», для нужд СП ООО "O'zAuto Austem".

Заказчик: СП ООО «O'zAuto - Austem»

Конкурс номер № 25

Конкурсная комиссия по согласованию конкурсной документации:

Согласовано:

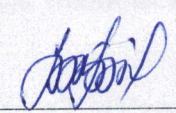
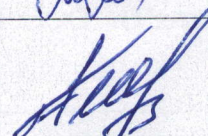
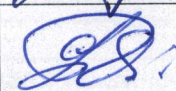
Комиссия	ФИО	Должность	Подпись
Члены комиссии:	Мирзаматов М.	Вр. И. О. Первого заместителя генерального директора	
	Эргашев Х.	Бош бухгалтер	
	Мадаминов М.	Юрисконсульт	
	Солиев Х.	Начальник отдела производства	
	Фозилов Б.	Начальник система поставок	
	Рахмонов У.	Начальник сектора закупок	

Разработал:

Начальник сектора закупок

Исполнитель

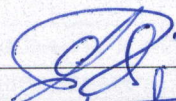
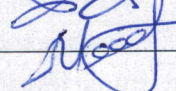
Рахмонов У.

Маматкулов М.

Андижан 2022г.

# І. ИНСТРУКЦИЯ ДЛЯ УЧАСТНИКА КОНКУРСА

<b>1 ОБЩИЕ ПОЛОЖЕНИЯ</b>	
1.1	Настоящая конкурсная документация разработана в соответствии с требованиями Закона Республики Узбекистан «О государственных закупках» (далее – «Закон») и постановления Президента Республики Узбекистан от 20.02.2018 года ПП-3550 «О мерах по совершенствованию порядка проведения экспертизы предпроектной, проектной, конкурсной документации и контрактов» (далее – «постановление»), а также Положения о порядке организации и проведения закупочных процедур, зарегистрированный Министерством Юстиции РУз. № 3016 от 26.05.2018 (далее – «положение»).
1.2	Предмет конкурса: <b>На закупку промышленного инверторного сварочного аппарата «DM350CO2/MAC INVERTER», для нужд СП ООО "O'zAuto Austem".</b>
1.3	Предельная стоимость конкурса и валюта указаны в ценовой части конкурсной документации.
1.4	Техническое задание на закупку <b>промышленного инверторного сварочного аппарата «DM350CO2/MAC INVERTER»</b> в технической части конкурсной документации.
1.5	Формы заседания закупочной комиссии – <b>Электронная</b>
<b>2 ОРГАНИЗАТОРЫ КОНКУРСА</b>	
2.1	СП ООО «O'zAuto-Austem» является заказчиком (далее «Заказчик») конкурса. Юридический адрес Заказчика: Республика Узбекистан, г. Андижан, ул. Бобура, 73 Реквизиты «Заказчика» <b>Для взаиморасчетов в узбекских суммах:</b> МФО:00083 СТИР:301 866 345 р/с 2021 4000 7048 9185 8001 при «НАМКORBANK» АТБ
2.2	Контактное лицо Заказчика по техническим вопросам; Начальник отдела технического обслуживания СП ООО «O'zAuto-Austem», Каримов У. <a href="mailto:u.karimov@uzautoaustem.uz">email:u.karimov@uzautoaustem.uz</a> тел.: +(998 91) 602 05 77. Контактное лицо по документациям: Начальник сектора закупок СП ООО «O'zAuto-Austem», Рахмонов Улугбек. <a href="mailto:u.rahmonov@uzautoaustem.uz">email:u.rahmonov@uzautoaustem.uz</a> тел.: +(998 91) 495 90 10.
2.3	Рабочим органом комиссии является СП ООО «O'zAuto-Austem».
2.4	Договор держатель: СП ООО «O'zAuto-Austem».
2.5	Конкурс проводится на основании заявки №321 от 08.11.2021 года отдела технического обслуживания на закупку промышленных сварочных аппаратов <b>«DM350CO2/MAC INVERTER»</b> в количестве 8 (восемь штук).
2.6	Конкурс проводится Закупочной комиссией, созданной Заказчиком, в составе семи членов.
<b>3 УЧАСТНИКИ КОНКУРСА</b>	
3.1	В конкурсе могут принять участие резиденты и нерезиденты Республики Узбекистан, за исключением юридических лиц, приведенных в 3.2.
3.2	К участию в конкурсе не допускаются участники: <ul style="list-style-type: none"><li>- находящиеся на стадии реорганизации, ликвидации или банкротства;</li><li>- находящиеся в состоянии судебного или арбитражного разбирательства с Заказчиком;</li><li>- находящиеся в Едином реестре недобросовестных исполнителей;</li><li>- имеющие задолженности по уплате налогов и других обязательных платежей;</li><li>- зарегистрированные и имеющие банковские счета в государствах или на</li></ul>

	<p>территориях, предоставляющих льготный налоговый режим и/или не предусматривающих раскрытие и предоставление информации при проведении финансовых операций (оффшорные зоны), перечень которых приведен в постановлении Государственного налогового комитета, Государственного таможенного комитета и Правления Центрального банка Республики Узбекистан (рег. В МЮ №2467 от 12.06.2013г. с изменениями и дополнениями рег. В МЮ №2467-3 от 12.10.2020 г.);</p> <ul style="list-style-type: none"> <li>- не предоставившие в установленный срок пакет необходимых документов для квалификационного отбора;</li> <li>- не обеспечившие безотзывность, конкурсного предложения;</li> </ul> <p>не надлежаще исполнившие принятые обязательства по ранее заключенным договорам.</p>
<b>4. Порядок участия в конкурсе</b>	
4.1	<p>Для участия в конкурсе, участник должен:</p> <ul style="list-style-type: none"> <li>а) получить (скачать) электронную версию конкурсной документации, размещенной на специальном информационном портале для ознакомления с условиями конкурса;</li> <li>б) подать квалификационные документы и предложение на конкурс в соответствии с требованиями конкурсной документации.</li> <li>в) представить гарантию обеспечения своего конкурсного предложения в период его действия.</li> </ul>
<b>5. Квалификационный отбор участников для участия в конкурсных торгах</b>	
5.1	<p>Перед началом конкурса, закупочной комиссией производится квалификационный отбор участников. К дальнейшему участию в конкурсе допускаются только те участники, которые прошли квалификационный отбор (обеспечены все условия Технического задания).</p>
5.2	<p>Все квалификационные документы должны быть направлены через СИП (специальный информационный портал) «Xarid.uzex.uz», в электронном виде из персонального кабинета участника (по ключу ЭЦП).</p>
5.3	<p>При квалификационном отборе участников, к участию в конкурсе не допускаются организации:</p> <ul style="list-style-type: none"> <li>- находящиеся на стадии реорганизации, ликвидации или банкротства;</li> <li>- находящиеся в состоянии судебного или арбитражного разбирательства с Заказчиком;</li> <li>- находящиеся в Едином реестре недобросовестных исполнителей;</li> <li>- имеющие задолженности по уплате налогов и других обязательных платежей;</li> <li>- зарегистрированные и имеющие банковские счета в государствах или на территориях, предоставляющих льготный налоговый режим и/или не предусматривающих раскрытие и предоставление информации при проведении финансовых операций (оффшорные зоны), перечень которых приведен в постановлении Государственного налогового комитета, Государственного таможенного комитета и Правления Центрального банка Республики Узбекистан (рег. В МЮ №2467 от 12.06.2013г. с изменениями и дополнениями рег. В МЮ №2467-3 от 12.10.2020 г.);</li> <li>- не предоставившие в установленный срок пакет необходимых документов для квалификационного отбора;</li> <li>- не обеспечившие безотзывность конкурсного предложения;</li> <li>- не надлежаще исполнившие принятые обязательства по ранее заключенным договорам с Заказчиком;</li> <li>- учрежденные менее чем за 6 месяцев до объявления конкурса.</li> </ul>
5.4	<p>При изучении направленных предложений через СИП (квалификационных документов) закупочной комиссией (члены закупочной комиссии будут изучать поступившие</p>

	предложения только из персонального кабинета по своему личному ключу ЭЦП) проверяется правильность их оформления. В случае отсутствия соответствующих документов, член закупочной комиссии вправе не допускать данное предложение к рассмотрению и оценке. В случае несоответствия участника минимальным квалификационным требованиям, член закупочной комиссии имеет право отклонить предложение такого участника
5.5	В случае установления недостоверности информации, содержащейся в документах направленных через СИП, представленных участником конкурса, закупочная комиссия вправе отстранить такого участника от участия в конкурсе.
5.6	Закупочная комиссия отклоняет предложение, если подавший его участник конкурса не соответствует требованиям, установленным Законом и постановлением, или предложение участника конкурсе не соответствует требованиям конкурсной документации.
5.7	Критерии квалификационной оценки представлены в <b>Приложении №2</b>
5.8	Заказчик имеет право отстранить участника от участия в закупочных процедурах, если: <ul style="list-style-type: none"> <li>- участник прямо или косвенно предлагает, дает или соглашается дать любому нынешнему либо бывшему должностному лицу или работнику заказчика, или другого государственного органа вознаграждение в любой форме, предложение о найме на работу, либо любую другую ценную вещь или услугу с целью повлиять на совершение какого-либо действия, принятие решения или применение какой-либо конкурсной процедуры заказчика в процессе государственных закупок;</li> <li>- у участника имеется несправедливое конкурентное преимущество или конфликт интересов в нарушение законодательства РУз.</li> </ul>
<b>6. Конкурса, единица измерений</b>	
6.1	Предложения участников конкурса и вся связанная с ним корреспонденция, и документация, которые осуществляются участником и заказчиком, должны быть на узбекском или русском языках. Предложения участников конкурса может быть на другом языке при условии, что к нему будет приложен точный перевод на узбекский или русский языки. В случае наличия разночтений в тексте предложений, когда используется более чем один язык, русский язык будет преобладающим. Допускается предоставление технической документации на английском языке.  В предложениях участников конкурса должна быть использована метрическая система измерений.
<b>7. Конкурсное предложение и порядок его оформления</b>	
7.1	Участник конкурса, объявленного на портале, должен представить предложения в установленном в объявлении порядке. Участник должен представить комплект документов (в соответствии с требованиями пункта 5.2 раздела 5).
7.2	Участник конкурса: <ul style="list-style-type: none"> <li>- несет ответственность за подлинность и достоверность предоставляемых информации и документов;</li> <li>- вправе подать только одно предложение;</li> <li>- вправе отозвать или внести изменения в поданное предложение до срока</li> </ul>

	окончания подачи таких предложений.
7.3	Конкурсное предложение состоит из: <ul style="list-style-type: none"> <li>- ценовая часть должна соответствовать условиям конкурса и содержать информацию, указанную в требованиях в ценовой части предложения (в том числе, наименование продукции, цену за единицу, итоговая стоимость с учетом всех налогов, условия оплаты, срок действия предложения и т.п.)</li> </ul>
7.4	Срок действия предложения участников конкурса должен составлять не менее 90 дней с даты, установленной как день окончания приема конкурсных предложений.
<b>8. Продление срока предоставления предложений участников конкурса</b>	
8.1	По аргументированной просьбе участника Заказчик может продлить срок представления предложений, которое распространяется на всех участников конкурса. Срок продления конкурса не может превышать <b>5 дней</b> . Уведомление о продлении срока представления и рассмотрения конкурсных предложений высылается по почте или по электронной почте, или по факсу всем участникам, получившим конкурсную документацию. Решение о продлении срока принимается только на заседании закупочной комиссии
8.2	Объявления о продлении сроков представления предложений участников конкурса размещается на специальном информационном портале и публикуется на сайте Заказчика
8.3	Заказчик может также обратиться к участникам конкурса с предложением о продлении срока действия их предложений на определенный период по решению закупочной комиссии.
<b>9. Внесение изменений в конкурсную документацию</b>	
9.1	В случае необходимости заказчик вправе принять решение о внесении изменений в конкурсную документацию. Решение о внесении изменений в конкурсную документацию может приниматься не позднее чем <b>за три дня</b> до даты окончания срока подачи предложений. В процессе внесения изменений в конкурсную документацию изменение товара (работ, услуг) или ее характеристики не допускается. В случае внесения изменений в конкурсную документацию в срок окончания подачи предложений, конкурс продлевается не менее чем на <b>десять дней</b> с даты внесения изменений в конкурсную документацию. Одновременно с этим вносятся изменения в объявление о проведении конкурса, если была изменена информация, указанная в объявлении. Заказчик также должен незамедлительно опубликовать дополнение и/или изменение на специальном информационном портале государственных закупок и на сайте государственного заказчика. Размещение на специальном информационном портале государственных закупок должно осуществляться в течение двух дней со дня внесения изменений, но не позднее чем за три дня до даты окончания срока подачи конкурсных предложений. После завершения срока подачи конкурсных предложений внесение изменений в условия конкурса не допускается.
9.2	Рассмотрение и оценка предложений участников конкурса проводится закупочной комиссией в течение десяти рабочих дней с момента окончания подачи предложений.
9.3	Закупочная комиссия осуществляет оценку предложений, которые не были отклонены, для выявления победителя конкурса на основе критериев указанных, в конкурсной

	документации
9.4	<p>Закупочная комиссия осуществляет оценку предложений, исходя из ценового предложения, технической части. В случае установления недостоверности информации, содержащейся в документах, также если цена приемлемая, но при этом условия технического задания не выполнены, Заказчик имеет полное право отстранить от конкурса участника.</p> <p>Для детального рассмотрения и оценки технической и ценовой части конкурсных предложений закупочная комиссия вправе создать оценочную (рабочую) группу и/или привлечь независимых экспертов</p>
9.5	Предложение признается надлежаще оформленным, если оно соответствует требованиям Закона, постановления, положения и конкурсной документации.
9.6	Закупочная комиссия отклоняет предложение, если подавший его участник конкурса не соответствует требованиям, установленным законодательством или предложение участника конкурса не соответствует требованиям конкурсной документации.
9.7	Победителем признается участник конкурса, предложивший лучшие условия исполнения договора на основе критериев, указанных в конкурсной документации и предложении.
9.8	При наличии арифметических или иных ошибок закупочная комиссия вправе отклонить предложение либо определить иные условия их дальнейшего рассмотрения, известив об этом участника конкурса.
9.9	Результаты рассмотрения и оценки предложений фиксируются в протоколе рассмотрения и оценки предложений.
9.10	<p>В протоколе рассмотрения и оценки предложений закупочной комиссии в обязательном порядке фиксируются причины, по которым участник не допускается до участия в конкурсе.</p> <p>Протокол рассмотрения и оценки предложений подписывается всеми членами закупочной комиссии, и выписка из него публикуется на специальном информационном портале в течение трех рабочих дней со дня его подписания.</p>
9.11	Любой участник конкурса после публикации протокола рассмотрения и оценки предложений вправе направить заказчику запрос о предоставлении разъяснений результатов конкурса. В течение трех рабочих дней с даты поступления такого запроса заказчик обязан представить участнику конкурса соответствующие разъяснения.
<b>10. Ответственность сторон и соблюдение конфиденциальности</b>	
10.1	<p>Ответственность за соблюдение конфиденциальности, предусмотренную законодательством Республики Узбекистан, несут:</p> <ul style="list-style-type: none"> <li>- лица, входящие в состав рабочего органа, которые ведут учет поступающих предложений участников конкурса и обеспечивают их сохранность и конфиденциальность;</li> <li>- председатель и члены комиссии, а также члены рабочей группы, созданной для изучения предложений, за разглашение информации, допущение сговора с участниками, остальными членами комиссии и привлеченными экспертами, а также за другие противоправные действия.</li> </ul> <p>Победитель конкурса, не исполнивший обязательства по договору (по количественным, качественным и техническим параметрам), несет ответственность, предусмотренной законодательством Республики Узбекистан и/или заключенным договором.</p>

<b>11. Прочие условия</b>	
11.1	<p>Конкурс может быть объявлен закупочной комиссией не состоявшимся:</p> <ul style="list-style-type: none"> <li>- если в конкурсе принял участие один участник или никто не принял участие;</li> <li>- если по результатам рассмотрения предложений закупочная комиссия отклонила все предложения или только одно предложение соответствует требованиям конкурсной документации;</li> <li>- если все представленные конкурсные предложения не содержат необходимый пакет документов.</li> </ul>
11.2	<p>Заказчик имеет право отменить конкурс в любое время до акцепта выигравшего предложения. Заказчик в случае отмены конкурса публикует обоснованные причины данного решения на специальном информационном портале.</p>
<b>12. Заключение договора</b>	
12.1	<p>По результатам конкурса договор заключается на условиях, указанных в конкурсной документации и предложении, поданном участником конкурса, с которым заключается договор.</p>
12.2	<p>Участнику конкурса, объявленного по решению закупочной комиссии победителем, направляется извещение о решении закупочной комиссии в течение 5 рабочих дней со дня определения победителя. Заказчик и победитель конкурса в течение <b>10 (десяти) дней</b> с момента объявления победителя должны заключить договор.</p> <p>Заказчик имеет право вступать в переговоры по итогам второго этапа с победителем конкурса о снижении цены.</p>
12.3	<p>Несвоевременное подписание договора победителем и/или непредставление гарантии на обеспечение исполнения обязательств по договору одним из инструментов (как описано в п.4.6 настоящей Инструкции) в случае требования Заказчиком такого обеспечения, может расцениваться как отказ от заключения договора. В этом случае будет рассматриваться приемлемое предложение следующего (резервного – занявшее второе место по итогу оценки) участника конкурса.</p>

### III - ЦЕНОВАЯ ЧАСТЬ

Цены, указанные в предложении участника конкурса, не должны превышать предельную стоимость и не подлежат дальнейшему изменению.

Участник должен предоставить цены в предложении как **с учетом НДС**, так и **без учета НДС**.

Ценовое предложение и таблица цен предоставляется Участником в соответствии с формой №8, прилагаемой к Ценовой части конкурсной документации.

В случае предоставления Заказчиком формы детальной таблицы ценообразования, Участник обязуется предоставить заполненную таблицу в электронной форме. Все исходные формулы образования цены должны быть отслеживаемы, составляющие компоненты цены должны быть прозрачны и понятны. Никакие скрытые формулы или составляющие цен не должны иметь место.

Предложения участников конкурса должна полностью соответствовать нижеуказанным ценовым требованиям. Участники конкурса, предложения которых не будут соответствовать нижеуказанным ценовым требованиям, могут быть дисквалифицированы.

1	Предельная стоимость услуги	680 000 000 сум (С НДС)
2	Источник финансирования	Собственные средства
3	Условия оплаты	30%-предоплата, 60%-после отгрузки товара и 10% после поступления товара.
4	Валюта платежа	Для отечественных участников: UZS – валюта Республики Узбекистан (Сум)
5	Условия (место) поставки	Город Андижан, пр-т Бобура, дом №73.
6	Срок действия предложения участника конкурса	90 дней с даты, установленной как день окончания приема конкурсных предложений



Приложение 2 КРИТЕРИИ КВАЛИФИКАЦИОННОЙ ОЦЕНКИ

Критерии оценки	Сведения	Оценка
Наличие у компании опыта по реализации и поставки промышленного электрического оборудования .	Копия свидетельства о государственной регистрации субъекта предпринимательской деятельности, устав предприятия, и наличие копии договоров предыдущих поставок (на аналоговую продукцию).	3 лет и более -10 баллов Менее 3 лет-5 бал.
Представление сертификата качества на промышленные инверторные сварочные аппараты	Копия сертификата качества	Предоставлено -20 бал. не предоставлено-5 бал.
Представление сертификата гарантии на 5 лет	Оригинал и копия сертификата гарантии на 5 лет	Предоставлено -20 бал. не предоставлено-5 бал.
Представление полного пакета сопроводительных документов на промышленный инверторный сварочный аппарат	Копии Техпаспорта и инструкции по пользованию	Предоставлено -20 бал. не предоставлено-5 бал.
Наличие информации о логистической компании для транспортировки промышленных сварочных аппаратов.	Копии договоров с логистической компании	Предоставлено -20 бал. не предоставлено-5 бал.
<b>Итого</b>		<b>90</b>

**Ценовая оценка предложений.**

Ценовая оценка поступивших предложений осуществляется путём голосования членов закупочной комиссий, личным ключом ЭЦП на СИП после проведения технической оценки.

*Критерии ценовой оценки*

№	Критерии	Оценка	Примечание
1	Наименьшая цена стоимости услуги оценивается наивысшей оценкой, Максимальный балл присваивается минимальному значению показателя.	Оценка = производится через СИП.	Наивысший балл –10: Минимальный балл –5.

**Итоговая оценка предложений**

№	Критерий	Вес категории %
1.	Квалификация участника	
	1.2 Наличие требуемой документации	90%
2.	Ценовая оценка	
	2.1 Цена/Стоимость	10%

# I. Техническое задание

«Утверждаю»

Вр. И. О. Генерального директора  
СП ООО "O'zAuto Austem"

Гайбуллах Убаев Ж. Ё.

«\_\_\_\_\_» \_\_\_\_\_ 2022 г.



## ТЕХНИЧЕСКОЕ ЗАДАНИЕ

На закупку промышленного инверторного сварочного аппарата  
«DM350CO2/MAC INVERTER», для нужд СП ООО "O'zAuto Austem".

Город Андижон

2022 г.

## СОДЕРЖАНИЕ:

<b>Раздел/подраздел</b>	<b>Наименование</b>
<b>РАЗДЕЛ 1.</b>	<b>ОБЩИЕ СВЕДЕНИЯ</b>
Подраздел 1.1	Полное наименование закупа продукции и их условное обозначение
Подраздел 1.2	Заказчик
Подраздел 1.3	Исполнитель
Подраздел 1.4	Основание для закупа
Подраздел 1.5	Плановые сроки начала и окончания поставок
Подраздел 1.6	Краткая характеристика закупаемого оборудования
Подраздел 1.7	Источники финансирования
Подраздел 1.8	Порядок оформления и предъявления Заказчику результатов работ
Подраздел 1.9	Назначение и цели закупа оборудования
<b>РАЗДЕЛ 2.</b>	<b>ТРЕБОВАНИЯ</b>
Подраздел 2.1	Требования к поставщику
Подраздел 2.2	Привлечение соисполнителя
Подраздел 2.3	Требования к безопасности при процессе поставки оборудования
Подраздел 2.4	Условия поставки оборудования
Подраздел 2.5	Обязательные требования к Поставщику
Подраздел 2.6	Порядок поставки, сдачи и приёмки оборудования
Подраздел 2.7	Дополнительные требования
<b>РАЗДЕЛ 3.</b>	<b>ПЕРЕЧЕНЬ ПРИЛОЖЕНИЙ</b>

## РАЗДЕЛ 1. ОБЩИЕ СВЕДЕНИЯ

### Подраздел 1.1 Полное наименование услуг и их условное обозначение.

Полное наименование:	На закупку промышленного инверторного сварочного аппарата «DM350CO2/MAC INVERTER», для нужд СП ООО "O'zAuto Austem".
Условное обозначение в рамках данного документа:	Закупка промышленного инверторного сварочного аппарата.

### Подраздел 1.2 Заказчик.

СП ООО «O'zAuto-Austem» (далее – Заказчик).	
Организационно-правовая форма:	Общество с ограниченной ответственностью
Адрес компании:	Республика Узбекистан, г. г. Андижан, ул. Бобура, 73
Банковские реквизиты:	Для взаиморасчетов в узбекских суммах: МФО: 00083 СТИР:301 866 345 р/с 2021 4000 7048 9185 8001 при “НАМКORBANK” АТБ
И. О. Генерального директора	Ғайбуллахўжаев Жавохирбек Ёдгорбек ўғли

### Подраздел 1.3

Исполнитель.	Исполнитель будет определен по результатам отбора наилучших предложений исполнителей.
--------------	---

### Подраздел 1.4

Основание для закупок.	№ 321 от 08 ноября 2021 года
------------------------	------------------------------

### Подраздел 1.5

Плановые сроки начала и окончания поставок	Начало: 11 Апреля 2022 года. Окончание: 11 Июля 2022года.
--	--

### Подраздел 1.6 Краткая характеристика закупаемого оборудования

№ п/п	Наименование	Год	Ед. измерения получаемого товара (услуги)
1	Закупка промышленного инверторного сварочного аппарата «DM350CO2/MAC INVERTER»	С 11.04. 2022 г. по 11.07.2022г.	8 штук

№	Количество закупаемого оборудования	Технические параметры (рус)	Технические параметры (анг)	Цена за единицу (С НДС)	Сумма (С НДС)
1	Сварочных аппаратов «DM350CO2/MAC INVERTER», в количестве 8 (восемь) штук	Инверторный сварочный аппарат промышленного назначения CO2/MIG/MAG с разъёмом соединения на плату PGB1. Номинальное входное напряжение (В) 400+/-15%. ФАЗА 3 (трёхфазный). Номинальный выходной ток (А) 350. Номинальное напряжение нагрузки (В) 31.5. Диапазон выходного тока (А) 30-350. Диапазон выходного напряжения (В) 12-36. Максимум. Напряжение без нагрузки (В) 58. Номинальный рабочий цикл (%) 60. Размеры (мм) 250x640x370. Вес (кг) 30.	The DM-350 is operated via a simple interface that revolves around a single knob that adjust the voltage and current (wire speed) and visual buttons. A large LED is used to display settings and weld parameters. The buttons can easily be pushed even while wearing welding gloves.	85 000 000	680 000 000

## РАЗДЕЛ 2. ТРЕБОВАНИЯ

### Подраздел 2.1 Требования к участнику

К участию в запросе предложений допускаются организации, отвечающие следующим обязательным требованиям к Участникам размещения заказа:

- соответствие Участников размещения заказа требованиям, устанавливаемым в соответствии с законодательством Республики Узбекистан к лицам.

- не проведение ликвидации Участника размещения заказа - юридического лица и отсутствие решения арбитражного суда о признании участника размещения заказа - юридического лица, индивидуального предпринимателя банкротом и об открытии конкурсного производства;

- не приостановление деятельности Участника размещения заказа в порядке, предусмотренном Кодексом Республики Узбекистан об административных правонарушениях, на день подачи Заявки;

- отсутствие у Участника размещения заказа задолженности по начисленным налогам, сборам и иным обязательным платежам в бюджет и во внебюджетные целевые фонды за прошедший календарный год, размер которой превышает двадцать пять процентов балансовой стоимости активов Участника размещения заказа по данным бухгалтерской отчетности за последний завершенный отчетный период. Участник размещения заказа считается соответствующим установленному требованию в случае, если он обжалует наличие указанной задолженности в соответствии с законодательством Республики Узбекистан и решение по такой жалобе на день рассмотрения заявки на участие в запросе предложений не принято.

### Подраздел 2.2 Привлечение соисполнителя

высокой мощности, аппарат обеспечивает сильную и стабильную дугу.

#### ТЕХНИЧЕСКИЕ ХАРАКТЕРИСТИКИ

Наименование товара	Инверторный сварочный аппарат CO <sub>2</sub> / MIG / MAG с разъем соединения на плату PCB1
Номинальное входное напряжение (В)	400 +/- 15%
Фаза	3
Номинальный выходной ток (А)	350
Номинальное напряжение нагрузки (В)	31.5
Диапазон выходного тока (А)	30-350
Диапазон выходного напряжения (В)	12~36
Максимум. напряжение без нагрузки (В)	58
Номинальный рабочий цикл (%)	60
Размеры (мм)	250 x 640 x 370
Вес (кг)	30

#### Преимущества

- Меньше разбрызгивания
- Стабильное управление дугой с полным диапазоном тока
- Цифровое электронное управление реактором, обеспечивающее высокое качество сварки.
- Значительно улучшен мгновенный запуск дуги благодаря цифровой функции турбо запуска и цифровому анти прилипанию.
- Стандартные функции: функция регулировки провара, способствует стабилизации качества сварки
- Регулировка характеристики дуги обеспечивает различные варианты управления дугой.

- Существенно небольшой размер и легкий вес
- Тип управления с сенсорной панелью для удобной работы и компоновки
- Высокая производительность
- Новый механизм подачи проволоки
- Стандартное устройство подачи с 4 рулонами
- Тип обратной связи энкодера с разработанным регулируемым управлением инерцией
- Механизм подачи проволоки с маркировкой CE

Условия окружающей среды при эксплуатации аппарата:

Температура работы: - 10 °С ~ +40 °С

Температура хранения и транспортировки: - 25 °С ~ +55 °С

Относительная влажность воздуха:  $\leq 50\%$  при 40 °С;  $\leq 90\%$  при 20 °С

Высота относительно уровня моря: до 4 км

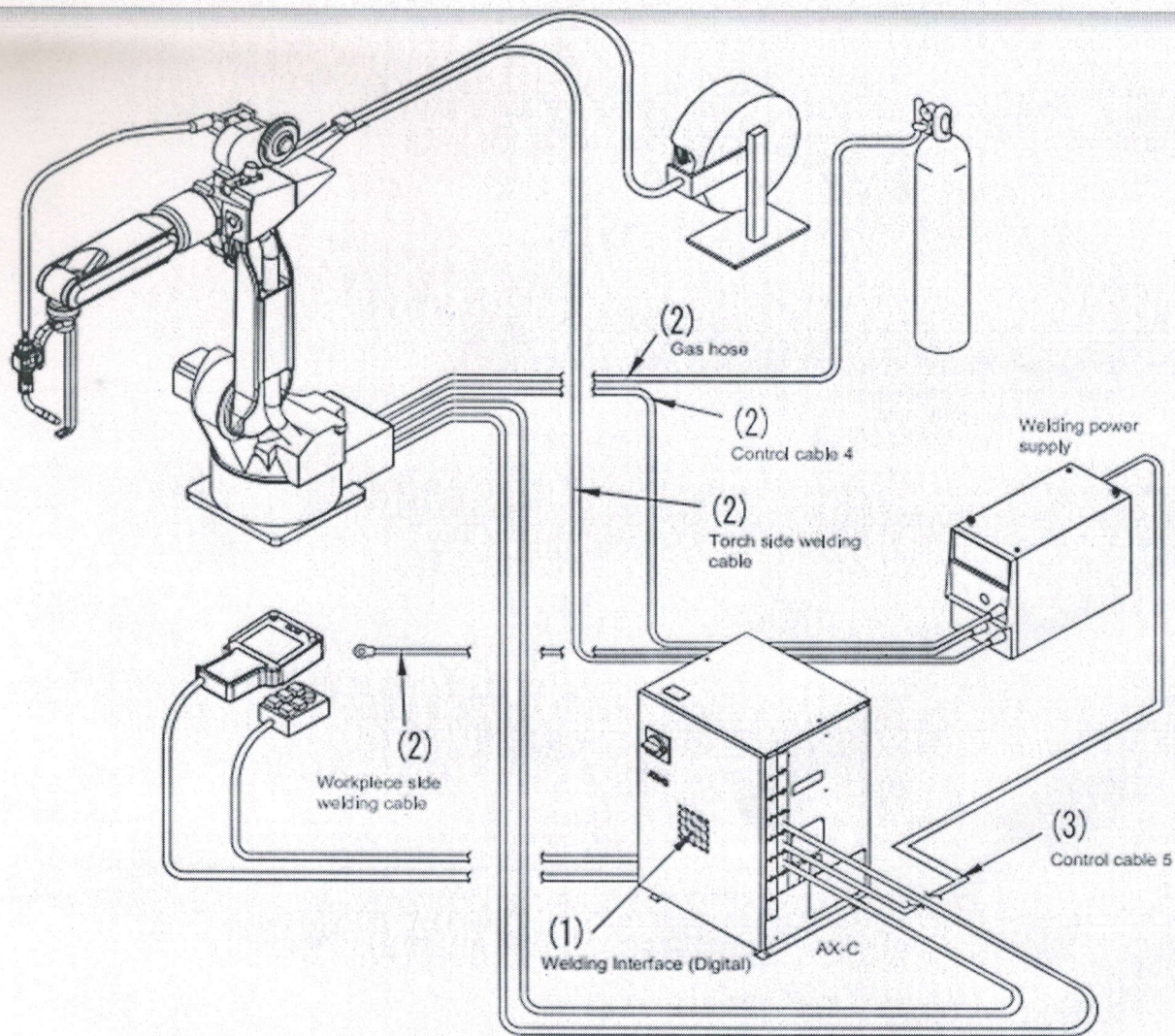

### Внимание!

Сварочный аппарат рекомендуется использовать в помещении. Не рекомендуется проводить сварочные работы на открытом воздухе, в зоне действия прямых солнечных лучей, сильного ветра, дождя, снега и т.д. В случае попадания атмосферных осадков на аппарат, возможно их попадание внутрь аппарата, что повлечет за собой серьезную поломку оборудования. В таком случае необходимо обратиться в сервисный центр для проведения технического обслуживания и ремонта. Условия работы: Расстояние до других предметов для обеспечения нормальной вентиляции: от 50 см Расстояние от стены более 30 см. Два сварочных аппарата должны находиться параллельно на расстоянии более 30 см друг от друга.

Оборудование предназначено для промышленного и профессионального использования.