

«СОГЛАСОВАНО»

Председатель закупочной комиссии  
Первый заместитель генерального  
директора СП ООО «СамАвто»

\_\_\_\_\_ М.М. Ганиев

« \_\_\_\_\_ » \_\_\_\_\_ Г.

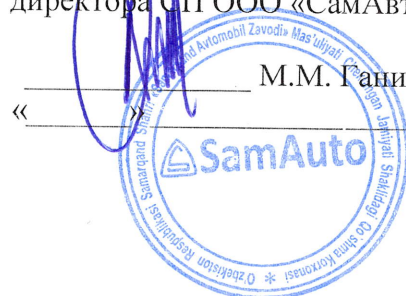

# ЗАКУПОЧНАЯ ДОКУМЕНТАЦИЯ ПО ОТБОРУ НАИЛУЧШЕГО ПРЕДЛОЖЕНИЯ

на закупку сигнального проблескового маяка на  
24V(желтый) для производства грузовых автомобилей.

**Заказчик:**

СП ООО «Самаркандский автомобильный завод»

Самарканд-2022

- I. Инструкция для участника отбора  
наилучшего предложения.**
- II. Техническая часть отбора наилучшего  
предложения.**
- III. Ценовая часть отбора наилучшего  
предложения.**
- IV. Проект договора.**

**В настоящей документации применяются следующие основные понятия:**

**Отбор** — вид осуществления конкурентной закупочной процедуры, победителем которого признается участник, предложивший лучшие условия исполнения договора (далее по тексту «Отбор»);

**Заказчик** — основной инициатор закупки, покупатель - юридическое лицо, осуществляющее государственные закупки (далее по тексту «Заказчик»);

**Закупочная комиссия** (закупочная комиссия) — постоянный орган, осуществляющий проведение отбора, создаваемый с целью реализации принципов государственных закупок и обеспечения независимости принимаемых решений при проведении закупочных процедур (далее по тексту «Комиссия»);

**Закупочная документация** — документ, состоящий из нескольких частей, включающий инструктаж, условия и требования, предоставляемые для участников с целью подготовки предложения;

**Претендент** — хозяйствующий субъект, заявивший о своем намерении участвовать в отборе на предложенных условиях;

**ИУО** — инструкция участника отбора;

**ИТО** — информационная таблица отбора;

**Квалификационные документы** — перечень документов, необходимых для прохождения претендентом квалификационного отбора;

**Предложение** — форма выражения согласия претендента осуществить работу в соответствии с требованиями и условиями отбора;

**Участник** — претендент, прошедший квалификационный отбор и допущенный к участию в отборе с наличием товара в случае признания победителем;

**Победитель** — участник, предложивший наилучшее предложение по результатам изучения, оценки и сопоставления;

**Обеспечение участия** — согласно статье закона «предоставление участником заказчику гарантий по обеспечению выполнения им обязательств, возникающих в связи с подачей предложений»;

**Критерии оценки** - показатели, используемые для оценки предложений участников;

**Специальный информационный портал** (далее — портал) — веб-сайт и специальная электронная платформа оператора, обеспечивающие проведение государственных закупок, размещение и доступ к просмотру в электронной форме объявлений о государственных закупках, информации об итогах государственных закупок, предложениях участников отбора и иной информации, предусмотренной законодательством, а также проведение электронных государственных закупок.

# I. ИНСТРУКЦИЯ ДЛЯ УЧАСТНИКА ОТБОРА НАИЛУЧШЕГО ПРЕДЛОЖЕНИЯ

## 1 Общие положения.

1.1 Настоящая инструкция разработана в соответствии с Законом Республики Узбекистан «О государственных закупках» №684 от 22.04.2021 года и Положения «О порядке организации и проведения закупочных процедур» №3016 от 30.05.2018 года.

«Заказчик» или «Организатор» не несет ответственность за полноту закупочной документации по отбору и дополнений к ней.

1.2 Предмет отбора наилучшего предложения: Закупка сигнального проблескового маяка на 24V(желтый) для производства грузовых автомобилей в количестве 175 ед.. Основанием для проведения отбора (реализация проекта) является реализация производственного плана предприятия.

1.3 **Предельная стоимость отбора наилучшего предложения составляет:**

**12 349,75 (Двенадцать тысяч триста сорок девять, 75 центов) долларов США либо другая валюта в эквиваленте указанной на дату проведения отбора с учетом НДС.**

Предельная цена в суммах указана без учёта НДС, на условиях поставки DDP -Самарканд и/или Ташкент, СІР -Самарканд и/или Ташкент.

Цены, указанные в предложении по отбору наилучшего предложения, не должны превышать предельную стоимость.

1.5 Техническое задание накупаемый товар представлено в технической части закупочной документации.

1.6 Форма заседания и закупочной комиссии могут проходить очной или заочной (путем опроса без совместного присутствия) форме.

## 2 Организатор отбора наилучшего предложения

2.1 СП ООО «Самаркандский автомобильный завод» является заказчиком (далее «Заказчик») отбора наилучшего предложения.

г. Самарканд, 140160, ул. С. Бухорий, 5  
ИНН 202137344

2.2 Рабочим органом комиссии является Департамент материального снабжения (далее «Рабочий орган»).

2.3 Адрес: г. Самарканд, 140160, ул. С.Бухорий, 5  
Контактное лицо Заказчика:  
Специалист департамента материального снабжения: Мамасолиев З.К.  
email: zafar.m@samauto.uz  
тел: +998557018700 вн. 239

2.4 Контрактодержатель: СП ООО  
«Самаркандский автомобильный завод»

3 Участники отбора  
наилучшего предложения

3.1 В отборе наилучшего предложения могут принять участие как отечественные производители (поставщики) в том числе, субъекты малого бизнеса и частного предпринимательства, так и иностранные производители, заводы-изготовители и/или их официальные дилеры, за исключением юридических лиц, приведенных в 4.2.

4 Порядок проведения  
отбора наилучшего  
предложения

4.1 Для участия в отборе наилучшего предложения, участник отбора наилучшего предложения должен:

а) получить (скачать) электронную версию закупочную документацию по отбору, размещенной на специальном информационном портале для ознакомления с условиями отбора;

б) подать в электронном виде предложение по отбору наилучшего предложения (квалификационные документы, техническое и ценовое предложение) в соответствии с требованиями и сроками законодательства и закупочной документации по отбору наилучшего предложения.

Перед началом конкурса, закупочной комиссией производится квалификационный отбор участников. К дальнейшему участию в конкурсе допускаются только те участники, которые прошли квалификационный отбор. В исключительных случаях по усмотрению закупочной комиссией могут быть допущены участники, не прошедшие квалификационный отбор.

Перечень документов, необходимых для проведения квалификационного отбора представлен в приложении №1 (формы №1,2,3) к настоящей инструкции.

4.2 К участию в отборе наилучшего предложения не допускаются участники:

не предоставившие в установленный срок пакет необходимых документов для квалификационного отбора;

находящиеся на стадии реорганизации, ликвидации или банкротства;

находящиеся в состоянии судебного или арбитражного разбирательства с «Заказчиком»;

находящиеся в Едином реестре недобросовестных исполнителей;

имеющиеся задолженности по уплате налогов и других обязательных платежей

зарегистрированные и имеющие банковские счета в государствах или на территориях, предоставляющих льготный налоговый режим и/или не предусматривающих раскрытие и предоставление информации при проведении финансовых операций (оффшорные зоны).

4.3 Заказчик отстраняет участника от участия в закупочных процедурах, если:

участник не соответствует квалификационным, техническим и коммерческим требованиям закупочной документации;

участник прямо или косвенно предлагает, дает или соглашается дать любому нынешнему либо бывшему должностному лицу или работнику заказчика, или другого государственного органа вознаграждение в любой форме, предложение о найме на работу, либо любую другую ценную вещь или услугу с целью повлиять на совершение какого-либо действия, принятие решения или применение какой-либо процедуры по отбору заказчика в процессе государственных закупок;

у участника имеется несправедливое конкурентное преимущество или конфликт интересов в нарушение законодательства

участник совершает антиконкурентные действия или в нарушение законодательства имеет конфликт интересов, а также при выявлении случаев аффилированности.

**5 Язык отбора наилучшего предложения.** 5.1

Предложение по отбору наилучшего предложения и вся связанная с ним корреспонденция, и документация, которые осуществляются участником и заказчиком, должны быть на русском, узбекском или на английском языке.

В предложении по отбору наилучшего предложения должна быть использована метрическая система измерений.

**6 Предложение по отбору наилучшего предложения и порядок его оформления** 6.1

Участники отбора, объявленного на портале, предоставляют предложения в электронном виде по установленному в объявлении порядку (<https://etender.uzex.uz/home>).

6.2 Предложение по отбору наилучшего предложения участника передается в электронной форме посредством загрузки его в соответствующий портал.

6.3 Участник отбора наилучшего предложения:

несет ответственность за подлинность и достоверность предоставляемых информации и документов;

вправе подать только одно предложение на один лот;

вправе отозвать или внести изменения в поданное предложение до срока окончания подачи таких предложений.

6.4 Предложение по отбору должно состоять из:

техническая часть должна соответствовать техническим требованиям Заказчика и содержать в себе подробное техническое описание предлагаемого товара;

ценовая часть должна соответствовать условиям отбора и содержать следующую информацию: наименование товара, цена товара, итоговая сумма, условия поставки, условия платежа, срок действия предложения и т.п.;

6.5 Требования к наличию обязательных документов в технической части предложения.

Пакет технической части предложения должен содержать следующие документы:

Подробное техническое описание товара, описание соответствия предложенного товара технической части настоящей инструкции.

перечень технической документации (сертификаты, брошюры, технические паспорта, инструкция по эксплуатации и т.п. или иные документы, содержащие полное и подробное описание предлагаемого товара).

6.6 Срок действия предложения по отбору участников должен составлять не менее 30 дней со дня окончания представления предложений по отбору

6.7 Определить датой окончания срока подачи предложений по истечению 10 рабочих дней с момента размещения объявления на специальном информационном портале [xarid.uzex.uz](http://xarid.uzex.uz) либо [etender.uzex.uz](http://etender.uzex.uz)

## 7 Продление срока предоставления предложений по отбору

7.1 В случае необходимости, заказчик может продлить срок представления предложений.

7.2 Продлении сроков представления предложений по отбору размещается на специальном информационном портале.

**8 Внесение изменений в 8.1  
закупочную документацию  
по отбору**

В случае необходимости заказчик вправе принять решение о внесении изменений в закупочную документацию.

Решение о внесении изменений в закупочную документацию может приниматься не позднее чем за три дня до даты окончания срока подачи предложений.

В процессе внесения изменений в закупочной документации изменение продукции (работ, услуг) или ее характеристики не допускается.

В случае внесения изменений в закупочную документацию по отбору в срок окончания подачи предложений, отбор наилучшего предложения продлевается не менее чем на десять дней с даты внесения изменений в закупочную документацию.

Одновременно с этим вносятся изменения в объявление о проведении отбора, если была изменена информация, указанная в объявлении.

**9 Процедура рассмотрения 9.1  
поступивших предложений  
по отбору порядок их  
оценки**

Время, указанное в объявлении как время проведения отбора, закупочная комиссия для проведения оценки предложений по отбору переходит по ссылке и оценивает.

9.2 Срок рассмотрения и оценки предложений участников отбора не может превышать десяти рабочих дней с момента окончания подачи предложений по отбору.

9.3 Закупочная комиссия осуществляет оценку предложений, которые не были отклонены, для выявления победителя отбора на основе критериев, указанных в закупочной документации.

9.4 В случае установления недостоверности информации, содержащейся в документах, представленных участником отбора, закупочная комиссия вправе отстранить такого участника от участия в отборе.

9.5 Оценка предложений по отбору и определение победителя отбора производится на основании критериев, изложенных в закупочной документации.

9.6 Предложение признается надлежаще оформленным, если оно соответствует требованиям действующего законодательства Республики Узбекистан и закупочной документации по отбору.

9.7 Закупочная комиссия отклоняет предложение, если подавший его участник отбора не соответствует требованиям, установленным Законом и постановлением или предложение



участника отбора не соответствует требованиям закупочной документации по отбору.

9.8 В процессе оценки предложений по отбору закупочная комиссия может запрашивать у участников отбора разъяснения по поводу их предложений. В процессе разъяснения не допускаются какие-либо изменения по сути предложения, а также по цене.

9.9 Если участники отбора представят предложения в разных валютах, суммы предложений при оценке будут пересчитаны в единую валюту по курсу Центрального банка Республики Узбекистан на дату вскрытия конвертов с ценовой частью предложения по отбору.

9.10 Победителем признается участник отбора, предложивший лучшие условия исполнения договора на основе критериев, указанных в закупочной документации по отбору и предложении.

9.11 При наличии арифметических или иных ошибок закупочная комиссия вправе отклонить предложение по отбору либо определить иные условия их дальнейшего рассмотрения, известив об этом участника отбора.

9.12 В целях корректного сравнения цен иностранных и отечественных участников отбора, при оценке будут учтены соответствующие расходы (налоги, таможенные платежи и иные обязательные платежи), в случаях, предусмотренных действующим законодательством Республики Узбекистан.

9.13 Результаты рассмотрения предложений фиксируются в протоколе рассмотрения предложений.

9.14 Протокол рассмотрения предложений подписывается всеми членами закупочной комиссии, и выписка из него публикуется на специальном информационном портале в течение трех рабочих дней со дня его подписания.

9.15 Любой участник в течение трех рабочих дней после публикации протокола рассмотрения предложений вправе направить заказчику запрос о предоставлении разъяснений результатов отбора. В течение трех рабочих дней с даты поступления такого запроса заказчик обязан представить участнику отбора соответствующие разъяснения.

10 Ответственность сторон и соблюдение конфиденциальности

10.1 Ответственность, предусмотренную законодательством Республики Узбекистан, несет:

лица, входящие в рабочий орган, которые ведут учет поступающих предложений по отбору и обеспечивают их сохранность.

председатель и члены комиссии, а также члены рабочей группы, созданной для изучения предложений по отбору, за разглашение информации, допущение сговора с участниками, остальными членами комиссии и привлеченными экспертами, а также за другие противоправные действия.

победитель отбора, не исполнивший обязательства по договору (по количественным, качественным и техническим параметрам), несет ответственность, предусмотренной законодательством Республики Узбекистан и/или заключенным договором.

## 11 Прочие условия

11.1 Участники подавшие предложения на участия в отборе согласны с условиями и критериями оценки предложений настоящей инструкции. В случае если участники, изъявившие желание участвовать в отборе, не согласны с условиями и критериями оценки предложений настоящей инструкции могут направлять официальное письмо в рабочий орган с предложениями о внесении изменений в закупочную документацию до завершения отбора и не должны подавать предложения на участия в отборе.

11.2 Участник отбора вправе направить заказчику запрос о даче разъяснений положений закупочной документации по отбору в форме, определенной в объявлении на проведение отбора. В течение двух рабочих дней с даты поступления указанного запроса заказчик обязан направить в установленной форме разъяснения положений закупочной документации, если указанный запрос поступил к заказчику не позднее чем за два дня до даты окончания срока подачи предложений. Разъяснения положений закупочной документации не должны изменять ее сущность.

В случае если на отборе предлагается продукция завода, ранее не поставлявшаяся в Республику Узбекистан, закупочная комиссия имеет право запросить от участника отбора представить отзыв на данную продукцию от третьих лиц.

Изменение товара (работы, услуги) не допускается.

11.3 Отбор может быть объявлен закупочной комиссией не состоявшимся:

если в отборе принял участие один участник или никто не принял участие;

если по результатам рассмотрения предложений закупочная комиссия отклонила все предложения ввиду не соответствия требованиям закупочной документации;

## 12 Заключение договора

11.4 Заказчик имеет право отменить отбор в любое время до акцепта выигравшего предложения. Заказчик в случае отмены отбора публикует обоснованные причины данного решения на специальном информационном портале.

12.1 По результатам отбора договор заключается на условиях, указанных в закупочной документации и предложении, поданном участником отбора, с которым заключается договор.

12.2 Участник отбора, объявленный по решению закупочной комиссии победителем отбора, получит от заказчика соответствующее письменное извещение. Заказчик имеет право вступать в переговоры с победителем отбора о снижении цены.

12.3 В случае, если победитель отбора отказывается заключать договор на условиях отбора, право заключения договора переходит к резервному исполнителю. При этом, резервный исполнитель может заключить договор по цене, предложенной победителем отбора, или отказаться от заключения договора.

## Приложение №1 к конкурсной документации

### ПЕРЕЧЕНЬ

#### Квалификационных документов

1. Заявка для участия в конкурсе на имя председателя закупочной комиссии (*форма №1*).
2. Копия документа о свидетельстве Государственной регистрации организации, заверенная печатью участника конкурса.
3. Гарантийное письмо, свидетельствующее, о том, что участник не находится в стадии реорганизации, ликвидации или банкротства, в состоянии судебного или арбитражного разбирательства с заказчиком, а также об отсутствии ненадлежащее исполненных обязательств по ранее заключенным договорам (*форма №2*).
4. Общая информация об участнике конкурса (*форма №3*)
5. Техническая информация о товаре (*в свободной форме, включающая в себя сопутствующие сертификаты и пр.*), соответствующая требованиям п.6.5. Инструкции для участника конкурса.

## НА ФИРМЕННОМ БЛАНКЕ УЧАСТНИКА

№: \_\_\_\_\_

Дата: \_\_\_\_\_

## Закупочная комиссия

## ЗАЯВКА

Изучив конкурсную документацию на (указать наименование предлагаемой продукции), согласно размещенного на платформе etender лота № (указать номер лота, размещенного Заказчиком на сайте etender.uzex.uz), получение которых настоящим удостоверяем, мы, нижеподписавшиеся (наименование Участника конкурса), намерены участвовать в конкурсе на поставку продукции в соответствии с конкурсной документацией.

В этой связи направляем следующие документы:

1. Квалификационные документы на \_\_\_\_\_ листах (указать количество листов, в случае предоставления брошюр, буклетов, проспектов, компакт-дисков и т.д. указать количество);
2. Техническая часть конкурсного предложения;
3. Ценовая часть конкурсного предложения.
4. Иные документы (в случае представления других документов необходимо указать наименование и количество листов).

Ф.И.О. ответственного лица за подготовку конкурсного предложения:

Контактный телефон/факс: \_\_\_\_\_

Адрес электронной почты: \_\_\_\_\_

Ф.И.О. и подпись руководителя или уполномоченного лица

Место печати

НА ФИРМЕННОМ БЛАНКЕ УЧАСТНИКА

№: \_\_\_\_\_

Дата: \_\_\_\_\_

Закупочная комиссия

ГАРАНТИЙНОЕ ПИСЬМО

Настоящим письмом подтверждаем, что компания \_\_\_\_\_ :  
(наименование компании)

- не имеет ненадлежащим образом исполненные обязательства по ранее заключенным договорам с Заказчиком;
- не находится в стадии реорганизации, ликвидации или банкротства;
- не находится в состоянии судебного или арбитражного разбирательства с (наименование заказчика);
- а также банк компании не зарегистрирован в офшорных зонах;
- отсутствует в Едином реестре недобросовестных исполнителей.

Подписи:

Ф.И.О. руководителя \_\_\_\_\_

Ф.И.О. главного бухгалтера (начальника финансового отдела) \_\_\_\_\_

Ф.И.О. юриста \_\_\_\_\_

Место печати

## Общая информация об участнике конкурса

1	Полное наименование юридического лица, с указанием организационно-правовой формы	
2	Сведения о регистрации (дата регистрации, регистрационный номер, наименование регистрирующего органа)	
3	Юридический адрес	
4	Контактный телефон, факс, e-mail	
5	Полные банковские реквизиты	
6	Основные направления деятельности	

\_\_\_\_\_ (подпись  
уполномоченного лица)

\_\_\_\_\_ (Ф.И.О.  
и должность уполномоченного лица)

М.П.

Дата: «\_\_» \_\_\_\_\_ 2022

## II. ТЕХНИЧЕСКАЯ ЧАСТЬ

### 1. Технические требования

№ п/п	Наименование показателя (характеристики)	Технические данные и параметры
		<p><i>Сигнальный проблесковый маячок (далее – СПМ) предназначен для оборудования транспортных средств оперативных и специальных служб. Обеспечивает подачу специальных световых сигналов во время движения и стоянки транспортного средства. СПМ должен обеспечивать подачу специального светового сигнала на частоте 2-4 Гц. Должен иметь степень защиты по ГОСТ14254 - IP55. Режим работы при передаче световых сигналов должен быть продолжительный номинальным (непрерывным).</i></p> <p><i>СПМ должна соответствовать требованиям Правила ЕЭК ООН №65.</i></p> <p>Гарантия на СПМ должна быть не менее 2 лет.</p>
1	Источник света	LED или аналог
2	Количество лампы в СПМ, шт	1
3	Номинальное напряжение питания, В	24
4	Диапазон изменения напряжения питания, В	От 21,6 до 30
5	Потребляемый ток, А, не более	3
6	Высота СПМ (Н), не более, мм	165
7	Диаметр СПМ (Ø), не более, мм	180
8	Цвет плафона	Оранжевый

### 2. Требования к комплектности

Наименование изделия	Кол.	Прим.
СПМ	1	Модификация СПМ – по заказу
Комплект монтажных изделий	1	
Руководство по эксплуатации, Паспорт	1	
Упаковка		



### 3. Требования к маркировке

На каждой СПМ должна быть нанесена маркировка, содержащая следующие данные:

- наименование (условное обозначение) изделия;
- наименование или товарный знак предприятия-изготовителя;
- дату изготовления (год и месяц).

Маркировка должна сохраняться в течение всего срока эксплуатации.

Эскиз СПМ

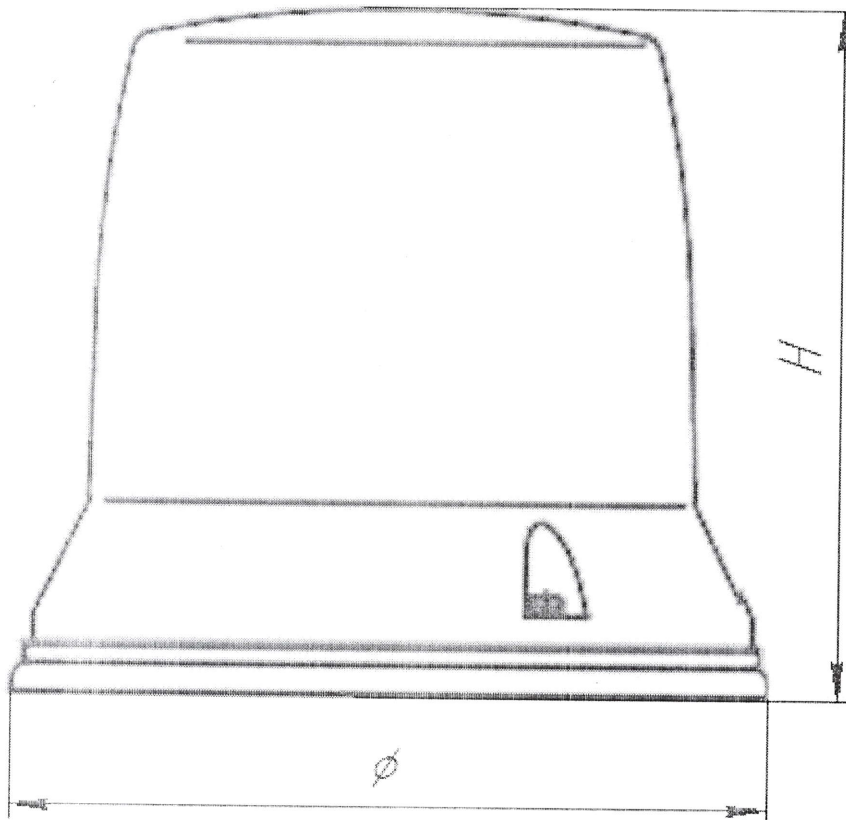

### III. ЦЕНОВАЯ ЧАСТЬ ОТБОРА НАИЛУЧШЕГО ПРЕДЛОЖЕНИЯ

1	Источник финансирования	Собственные средства
2	Условия оплаты для иностранных и отечественных участников	<p>Для иностранных участников и отечественных участников: Первый платеж: 50% от общей суммы соответствующего Твердого Заказа к настоящему Договору в качестве авансового платежа оплачивается на счет Продавца в течение 30 (тридцати) календарных дней с момента вступления в силу настоящего Договора.</p> <p>Второй платеж: 50% от общей суммы соответствующего Твердого Заказа к настоящему Договору оплачивается в течение 30 (тридцати) календарных дней со дня получения уведомления от Продавца о готовности Товара к отправке.</p>
3	Валюта платежа для отечественных и для иностранных участников	<p>- Для иностранных участников – доллары США (или другая свободно конвертируемая валюта)</p> <p>-Для отечественных участников – сум Республики Узбекистан</p>
4	Условия оказания услуг	Согласно техническому заданию, по адресу Заказчика. По согласованию с Заказчиком по адресу (на территории) Исполнителя
5	Срок поставки	В течении 45 календарных дней после получения предоплаты.
6	Разделение предмета отбора по лотам и позициям	Лот выступает единым закупом без возможности выборки
7	Срок действия предложения по отбору	30 дней с момента окончания подачи предложений по отбору

8	Предельная стоимость отбора	12 349,75 (Двенадцать тысячи триста сорок девять, 75 центов) долларов США либо другая валюта в эквиваленте указанной на дату проведения отбора. В случае получения предложения в валюте UZS (Узбекский сум), будет учитываться цена с НДС

#### IV. ПРОЕКТ ДОГОВОРА

ДОГОВОР № \_\_\_\_\_

г. Ташкент,  
Республика Узбекистан

\_\_\_\_\_ 2022

Мы нижеподписавшиеся: ООО «Самаркандский автомобильный завод», в лице Генерального директора г-на Юлдашева Ульмаса Давлатовича, действующего на основании Устава, именуемое далее «Покупатель», с одной стороны, и компания \_\_\_\_\_ в лице \_\_\_\_\_, действующего на основании Устава, именуемая в дальнейшем «Продавец», с другой стороны, заключили настоящий Договор о нижеследующем:

##### Статья 1. Предмет Договора.

1.1. В соответствии с настоящим Договором Продавец передает в собственность Покупателю автомобильные шины (далее «Товар») в соответствии с Приложением № 1 к настоящему Договору, а Покупатель принимает Товар на условиях \_\_\_\_\_.

1.2. Товар будет поставляться партиями в Лотах, на основании письменных Твердых заявок, согласованных сторонами.

##### Статья 2. Цена и условия оплаты.

2.1. Общая сумма настоящего Договора подлежащего к оплате устанавливается в долларах США и указана в Приложении №1 к настоящему Договору и составляет \_\_\_\_\_.

2.2. Изменение цен по настоящему Договору в одностороннем порядке не допускается.

2.3. Оплата за Товар Покупателем Продавцу будет осуществляться согласно Твердых Заказов, согласованных сторонами в Долларах США посредством авансового платежа в форме банковского перевода следующим образом:

CONTRACT № \_\_\_\_\_

Tashkent,  
Republic of Uzbekistan

\_\_\_\_\_ 2022

We, the undersigned parties, «Samarkand avtomobil zavodi» MChJ represented by General Director Mr Yuldashev Ulmas Davlatovich acting in virtue of Charter hereinafter referred to as «Buyer», on the one party, and \_\_\_\_\_, China represented by Export director \_\_\_\_\_ acting in virtue of Charter, hereinafter referred to as «Seller», on the other party, have concluded the Contract as follows below:

##### Article 1. Subject of the Contract

1.1. According to the present Contract the Seller transfers to the property of Buyer automobile tires (hereinafter “the Goods”) in compliance with Annex № 1 to the present Contract and Buyer accepts the Goods on \_\_\_\_\_.

1.2. The Goods will be delivered in lots in accordance with written Firm orders agreed by the Parties.

##### Article 2. Contract Price and Payment Conditions

2.1. Total amount of the present Contract shall be set in US dollars and indicated in Annex No.1 of the present Contract \_\_\_\_\_ and \_\_\_\_\_ make:

2.2. Unilateral change of prices of present Contract is not allowed.

2.3. The payment for the Goods by the Buyer to the Seller will be carried out in US Dollars in accordance with Firm Orders agreed by the parties by means of advance payment in form of bank transfer in the following way:

2.3.1. Первый платеж: 50% от общей суммы соответствующего Твердого Заказа к настоящему Договору в качестве авансового платежа оплачивается на счет Продавца в течение 30 (тридцати) календарных дней с момента вступления в силу настоящего Договора.

2.3.2. Второй платеж: 50% от общей суммы соответствующего Твердого Заказа к настоящему Договору оплачивается в течение 30 (тридцати) календарных дней со дня получения уведомления от Продавца о готовности Товара к отправке.

2.4 Продавцу разрешено осуществлять частичную отгрузку и перегрузку.

2.5. Все банковские комиссии и расходы за пределами Республики Узбекистан оплачивает Продавец за свой счет.

Все банковские комиссии и расходы в Республике Узбекистан оплачивает Покупатель.

2.6. Все расходы по выполнению таможенных формальностей по вывозу Товара из страны Продавца, а также все пошлины, налоги и другие официальные сборы, связанные с этим вывозом, оплачивает Продавец за свой счет.

2.7. Все расходы по таможенному оформлению и уплате всех пошлин, налогов и других сборов на территории Республики Узбекистан оплачивает Покупатель за свой счет.

2.8. Покупатель обязан выкупить весь объем товара, который был уже официально заказан путем отправления Продавцу письменного Твердого Заказа согласно п.1.2 настоящего договора.

### Статья 3. Поставка Товара.

3.1. Отгрузка Товара производится из г. \_\_\_\_\_ партиями в соответствии с согласованными Твердыми заказами Покупателю на условиях \_\_\_\_\_ в течение 40 (сорок) календарных дней с даты, соответствующей Твердого заказа, оформляемые после вступления договора в силу.

3.2. Поставка товара осуществляется на условиях \_\_\_\_\_ в течение 45 (восемьдесят) календарных дней с даты соответствующего Твердого заказа, оформляемые после вступления договора в силу

Датой поставки считается дата отметки таможенных органов Республики Узбекистан, на товарном отгрузочно/транспортном документе, о прибытии товара.

3.3. Вместе с Товаром Покупателю предоставляет следующие документы:

- железнодорожная накладная;
- оригинал коммерческого инвойса;
- оригинал упаковочного листа;
- сертификат качества на отгружаемый товар;
- экспортная декларация;
- сертификат происхождения.

3.4. Передача (сдача-приемка) Товара от Продавца к Покупателю по количеству и качеству осуществляется на основании акта приема-передачи, подписываемом

2.3.1. First payment:

50% of the total corresponding Firm Order amount to the present Contract as down payment to Seller's account within 30 (thirty) calendar days after the contract has come into force.

2.3.2. Second payment:

50% of the total corresponding Firm Order amount to the present Contract has to be paid within 30 (thirty) calendar days upon receipt of notification from Seller that the goods are ready for dispatch.

2.4. The Seller is allowed to perform partial shipment and transshipment.

2.5. All bank commissions and charges outside Republic Uzbekistan shall be paid by the Seller at one's own expense.

All bank commissions and charges in Republic Uzbekistan shall be paid by the Buyer at one's own expense.

2.6. All charges applicable to customs formalities of export of the Goods from the Seller's country, as well as all duties, taxes and other official fees associated with such exportation will be on the Seller's account.

2.7. All costs applicable customs formalities and payment of all duties, taxes and other fees in the territory of the Republic of Uzbekistan will be on the Buyer's account.

2.8. The Buyer is bound to buy all the Goods, which have already been ordered by the Buyer's written Firm Order sent to the Seller pursuant to clause 1.2 of present Contract.

### Article 3. Supply of the Goods

3.1. Shipment of the Goods will be performed from \_\_\_\_\_ in lots according to Firm order: \_\_\_\_\_ on \_\_\_\_\_ basis during 40 (forty) calendar days from the date of respective Firm order issued after the contract comes into force.

3.2. Delivery of the Goods will be performed on \_\_\_\_\_ basis within 45 (eighty) calendar days from the date of respective Firm order issued after the contract comes into force.

The delivery date of the Goods is considered as the date of mark of Customs body of the Republic of Uzbekistan on the shipping/transportation document of the Goods.

3.3. Alongside with the Goods, the Buyer will be provided

- railway bill
- original of the commercial invoice
- original of the packing list
- Certificate of Quality for the shipped goods
- export declaration;
- Certificate of Origin.

3.4. Transfer (delivery-acceptance) of the Goods from the Seller to the Buyer in terms of their quality and quantity will be made under the Acceptance Certificate to be

уполномоченными представителями Сторон в течение 14 (четырнадцать) календарных дней с даты поставки товара в месте назначения (г. Самарканд, Республика Узбекистан).

В случае неявки представителя Продавца в указанный срок, акт, составленный Покупателем в одностороннем порядке, имеет юридическую силу и не подлежит обжалованию Продавцом.

3.5. Грузополучателем Товара является ООО «Самаркандский Автомобильный Завод», грузоотправителем является компания «\_\_\_\_\_».

#### Статья 4. Упаковка и маркировка.

4.1. Товар должен быть упакован и маркирован как свободный груз в соответствии с международными стандартами экспортных упаковок полного железнодорожного контейнера (40 футовый хай куб).

4.2. В случае повреждения, потери, ржавчины и/или дефекта Товаров, возникших в результате ненадлежащих или несоответствующей упаковки и/или обращения с Товарами по вине Продавца, или Товаров, которые, как считается, имеют визуальный дефект в материале или изготовлении Товара («Дефектные товары»), затем, после принятия требований Покупателя в отношении таких Дефектных товаров Продавец, по своему усмотрению, либо:

(а) заменяет Дефектные Товары или

(б) возмещает Покупателю за любые убытки или ущерб, понесённые Покупателем, в связи с этим, сумма которых, однако, ни в коем случае не должна превышать цену Дефектного Товара, в отношении которой такая потеря или ущерб был нанесён Покупателю.

4.3. При наличии дефектов в качестве Товара («Скрытые дефекты Товара»), выявленных при приеме Товара и/или в течение гарантийного периода, Покупатель вправе по усмотрению Продавца и по обоюдному согласию выбрать одно из следующих действий:

A) замены и/или допоставки Товара;

B) уменьшения покупной цены соответствующего Товара;

C) безвозмездного устранения недостатков Товара в разумный срок.

4.4. Претензии по скрытым дефектам Товара, которые не могли быть выявлены в ходе приемки, могут быть предъявлены Покупателем в течение гарантийного периода на Товар. По истечении указанного срока претензии Покупателя относительно скрытых дефектов Товара не принимаются (не рассматриваются и не удовлетворяются).

4.5. При замене и/или допоставки Товара, Продавец своими силами и за свой счет (включая все расходы за таможенное оформление) осуществляет замену и/или допоставку такого Товара на Товар надлежащего качества и количества до пункта прибытия (г. Самарканд) в течение 90 (девяносто) календарных дней с момента выставления рекламации Покупателем.

4.6. Подача рекламации («Рекламация») за любую просрочку

signed by the authorized representatives of the Parties within 14 (fourteen) calendar days from arrival date of the Goods at the place of destination (Samarkand city, Republic of Uzbekistan).

In the event of not appearances of Seller's representative at specified period, the Certificate, made by Buyer in unilateral order, has legal power and does not subject to appeal by Seller

3.5. The Consignee is "Samarkand avtomobil zavodi" MChJ, the Consignor is:

#### Article 4. Packing and marking.

4.1. The Goods shall be packed and marked as loose cargo in accordance with the international standards of export deliveries by a full railway container (40 foot high cub).

4.2. In the event of damage, loss, rust and / or defect of the Goods resulting from improper or inappropriate packaging and / or handling of the Goods through the fault of the Seller, or the Goods deemed to have a visual defect in the material or workmanship of the Goods ("Defective Goods"), Then, upon acceptance of the Buyer's claims in respect of such Defective Goods, the Seller, in its sole discretion, to choose one of the following actions:

a) Replaces the Defective Goods or

b) Indemnifies the Buyer for any loss or damage incurred by the Buyer in connection with this, the amount of which, however, in no case shall exceed the price of the Defective Goods in respect of which such loss or damage was caused to the Buyer.

4.3. If there are defects in the quality of the Goods ("Concealed defects of the Goods") identified upon receipt of the Goods and/or during the warranty period the Buyer has the right, at the discretion of the Seller and by mutual agreement, to choose one of the following actions:

A) Replacement and/or additional delivery of the Goods

B) Reduction of the purchase price of the relevant Product

C) Gratuitous elimination of defects in the Goods within a reasonable time.

4.4. Claims for concealed defects of the Goods that could not be identified during acceptance can be presented by the Buyer during the warranty period for the Goods. After the expiration of the specified period, the Buyer's claims regarding concealed defects of the Goods are not accepted (not considered or satisfied).

4.5. In case of inappropriate supply of the goods (short-shipment, defective items) the Seller at its own account (including all expenses for customs procedures) shall replace such inappropriately delivered goods by adequate ones up to Samarkand within 90 (ninety) calendar days from the date of Buyer's submission of claim letter.

по доставке товаров, Товаров не соответствующих спецификации или Дефектных товаров должна быть надлежащим образом оформлена, официально зарегистрирована и передана Продавцу Покупателем в письменной форме по факсимиле, телексу, телеграммой или электронной почтой, в течение 90 календарных дней с даты прибытия Товаров на территорию Покупателя и оформления Грузовой таможенной декларации (ГТД) в Республике Узбекистан или в течение гарантийного периода на Товар по Товарам со скрытыми дефектами.

Если Покупатель не отправит Рекламацию Продавцу в течение вышеуказанного периода, он лишается права предъявлять такую Рекламацию к Продавцу.

4.7. Подача Рекламации Покупателем по Дефектным товарам должна быть подтверждена отрезанными образцами Дефектных Товаров, фотографиями, показывающими заявленные дефекты Товаров, а также приложена к стандартной форме рекламации, предварительно представленной Продавцом и детально заполненной Покупателем. Одновременно, Покупатель обязуется должным образом представить Продавцу Акт о выявлении Дефектных Товаров вместе с заполненной формой рекламации.

4.8. В течение 30 (тридцати) календарных дней после получения рекламации от Покупателя, в соответствии с пунктом 4.5, Продавец должен подтвердить получение данной Рекламации, проанализировать и изучить Рекламацию и дать надлежащий ответ Покупателю. Если Продавец не ответит на рекламацию Покупателя в течение 30 (тридцати) календарных дней, то такая Рекламация считается принятой Продавцом и должна быть возмещена Покупателю.

4.9. Покупатель должен следовать инструкциям Продавца касательно обращения с Дефектными Товарами, поставленными Продавцом. Такие инструкции Продавца должны быть представлены Покупателю в течение 20 (двадцати) календарных дней после принятия соответствующей рекламации, как указано выше. Если Продавец не представит Покупателю подходящую инструкцию касательно того, как поступать с Дефектными Товарами, Покупатель имеет право действовать по собственному усмотрению.

#### **Статья 5. Гарантия и техническое содействие.**

5.1. Качество Товара должно соответствовать техническим условиям завода-изготовителя, действующим стандартам и сертификатам.

5.2. Продавец гарантирует, что Товар является новым, не ранее 2022г изготовления, не имеет дефектов, изготовлен с надлежащей квалификацией и из высококачественных материалов, и при нормальных условиях эксплуатации Покупателем не будет выявлены недостатки, вызванные ошибкой в процессе проектирования, изготовления или дефектами материалов.

5.3. Срок предоставляемой Продавцом гарантии против наличия каких-либо заводских дефектов Товара составляет не менее 12 месяцев с момента ввода в эксплуатацию, но не более 15 месяцев с момента поставки Товара Покупателю.

4.6. Submission of a complaint ("Complaint") for any delay in the delivery of goods, Goods that do not meet the specification or Defective goods must be properly executed, officially registered and transmitted to the Seller by the Buyer in writing by facsimile, telex telegram or e-mail, within 90 calendar days from the date of arrival of the Goods on the territory of the Buyer and registration of the Cargo Customs Declaration (CCD) in the Republic of Uzbekistan or during the warranty period for Goods with concealed defects.

If the Buyer does not send a Complaint to the Seller within the above period, he loses the right to submit such a Complaint to the Seller.

4.7. The submission of a Complaint by the Buyer for Defective Goods must be confirmed by samples of Defective Goods, photographs showing the declared defects of the Goods, and also attached to the standard complaint form previously submitted by the Seller and filled in detail by the Buyer. At the same time, the Buyer undertakes to duly submit to the Seller the Defective Goods Detection Act together with the completed complaint form.

4.8. Within 30 (thirty) calendar days after receiving a complaint from the Buyer, in accordance with Article 4.5 the Seller must acknowledge receipt of this Complaint analyze and study the Complaint and give a proper response to the Buyer. If the Seller does not respond to the Buyer's complaint within 30 (thirty) calendar days then such Complaint is considered accepted by the Seller and must be refunded to the Buyer.

4.9. The Buyer must follow the Seller's instructions regarding the handling of Defective Goods supplied by the Seller. Such instructions from the Seller must be submitted to the Buyer within twenty (20) calendar days after the acceptance of the relevant complaint, as stated above. If the Seller does not provide the Buyer with suitable instructions on how to deal with the Defective Goods, the Buyer has the right to act in its sole discretion.

#### **Article 5. Guarantee and Technical Assistance**

5.1. The Quality of Goods must correspond to the standard specification of manufacturer, acting standards and certificates.

5.2. The Seller guarantees that the Goods is new of 2022 or newer year of production, do not have defects, have been manufactured with due qualification and from the high-quality materials and under normal usages by buyer will not reveal any defects caused by a mistake in their design and manufacturing or by the defective material.

5.3. The warranty period for the presence of any factory defects in the Goods is not less than 12 months from the date of sending for operation, but not more than 15 months from the date of delivery of the Goods to the Buyer.

## **Статья 6. Ответственность Сторон и порядок рассмотрения споров.**

6.1. В случае просрочки и/или ненадлежащей поставки Товара по вине Продавца, Покупатель вправе взыскать с Продавца пению в размере 0,03% от суммы недопоставленного Товара за каждый день просрочки, но не более 8% от данной суммы.

6.2. В случае ненадлежащей поставки Товара (пересортица, наличие дефектов), Продавец своими силами и за свой счет осуществляет замену такого Товара до пункта прибытия на Товар надлежащего качества в течение 80 (восемьдесят) календарных дней с даты выставления рекламации Покупателем. Рекламации могут быть выставлены Покупателем в течение 30 (тридцати) календарных дней с даты поставки Товара.

6.3. Стороны освобождаются от ответственности за частичное или полное неисполнение своих обязательств по настоящему Договору, если таковое является следствием обстоятельств, возникших помимо воли и находящихся вне контроля Сторон (форс мажор).

6.4. При возникновении каких-либо споров Стороны в начале будут принимать все меры для урегулирования их путем переговоров. В случае невозможности урегулирования споров мирным путем, они подлежат рассмотрению в Верховном суде Республики Узбекистан.

## **Статья 7. Антикоррупционная оговорка**

7.1. При исполнении своих обязательств по настоящему Договору Стороны, их аффилированные лица, работники или посредники не выплачивают, не предлагают выплатить и не разрешают выплату каких-либо денежных средств или ценностей, прямо или косвенно, любым лицам для оказания влияния на действия или решения этих лиц с целью получить какие-либо неправомерные преимущества или для достижения иных неправомерных целей.

7.2. При исполнении своих обязательств по настоящему Договору Стороны, их аффилированные лица, работники или посредники не осуществляют действия, квалифицируемые действующим законодательством как дача/получение взятки, коммерческий подкуп, а также иные действия, нарушающие требования применимого законодательства и международных актов о противодействии коррупции.

7.3. В случае возникновения у Стороны подозрений, что произошло или может произойти нарушение каких-либо положений настоящего пункта, соответствующая Сторона обязуется уведомить об этом другую Сторону в письменной форме. В письменном уведомлении Сторона обязана сослаться на факты или предоставить материалы, достоверно подтверждающие или дающие основание предполагать, что произошло или может произойти нарушение каких-либо положений настоящего пункта другой Стороной, ее аффилированными лицами, работниками или посредниками.

7.4. В случае нарушения одной Стороной положений настоящего пункта, другая Сторона имеет право расторгнуть

## **Article 6. Responsibility of the Parties and Procedure of Settlement of Disputes**

6.1. In case of delay of delivery and/or inappropriate supply of the Goods by the Seller's fault, the Buyer has the right to collect the penalty from the Seller at the rate of 0.03% from the price of delayed part of the Goods per every day of delay, but no more than 8% of such sum.

6.2. In case of inappropriate supply of the Goods (short shipment, defective items) the Seller at its own account shall replace such inappropriately delivered Goods by adequate ones within 80 (eighty) calendar days from the date of Buyer's submission of claim letter. The claim letter should be submitted by the Buyer, if any, no later than 30 (thirty) calendar days from arrival date of the Goods.

6.3. The parties shall be relieved from the responsibility for partial or full default of obligations under the present Contract if those are consequence of the circumstance which are arisen and taking place beyond of the control of the Parties (force majeure).

6.4. Should any disputes arise between the Parties, they should first take all steps to settle disputes by means of negotiations. In case of failure to settle disputes in the amicable way, they are subject to consideration at the Supreme Court of the Republic of Uzbekistan.

## **Article 7. Anti-corruption clause**

7.1. When fulfilling their obligations under this Contract the Parties, their affiliates, employees or intermediaries do not pay, do not offer to pay and do not allow the payment of any monetary funds or values, directly or indirectly, to any persons to influence the actions or decisions of these persons in order to obtain any unlawful advantages or to achieve other unlawful goals.

7.2. When fulfilling their obligations under this Contract the Parties, their affiliates, employees or intermediaries do not perform actions qualified by the current legislation as giving / receiving a bribe, commercial bribery, as well as other actions that violate the requirements of applicable law and international anti-corruption acts.

7.3. If the Party suspects that a violation of any of the provisions of this clause has occurred or may occur, the relevant Party undertakes to notify the other Party in writing. In a written notice, the Party must refer to facts or provide materials that reliably confirm or give reason to believe that a violation of any of the provisions of this clause by the other Party, its affiliates, employees or intermediaries has occurred or may occur.

7.4. In case of violation by one Party of the provisions of this clause, the other Party has the right to terminate the

Договор в одностороннем внесудебном порядке путем направления письменного уведомления об отказе от Договора.

#### **Статья 8. Прочие условия.**

8.1. В случае, если для продажи Товара Продавцом в установленном законодательстве порядке необходимы какие-либо разрешения (лицензии), Продавец, по требованию Покупателя, обязан при подписании настоящего Договора передать Покупателю копию такого разрешения.

8.2. Настоящий Договор вступает в силу с момента его подписания и действует до полного исполнения Сторонами своих договорных обязательств.

8.3. Настоящий Договор составлен в двух экземплярах, каждый из которых составлен на русском и английском языке и является оригиналом.

8.4 В случае возникновения разночтений преимуществом будет обладать вариант, составленный на русском языке.

#### **Статья 9. Юридические адреса и реквизиты Сторон.**

##### **9.1. Покупатель**

ООО «Самарканд автомобил заводи»  
Республика Узбекистан, 140160, г. Самарканд, ул. С. Бухорий, 5

Банковские реквизиты:

Акционерный инновационный коммерческий банк «Ипак Ёули»

Филиал: Яккасарайский филиал

Счет (в долл. США): 2020 8840 1011 7904 0012

Адрес: Узбекистан, г.Ташкент, ул. Усмана Насыра, 65

SWIFT: INIPUZ21YKB

Генеральный директор

\_\_\_\_\_  
(г-н Юлдашев У.Д.)

##### **9.2. Продавец**

\_\_\_\_\_  
(г-н \_\_\_\_\_)

Contract unilaterally out of court by sending a written notice of cancellation of the Contract.

#### **Article 8. Other Clauses**

8.1. In case that sales of the Goods by the Seller require any permits (licenses) stipulated by the legislation, the Seller should pass a copy of such permit to the Buyer at the moment of signing the Contract upon Buyer's request.

8.2. This Contract comes into force from the moment of its signing and it is valid until complete fulfillment of contracted obligations by the Parties.

8.3. This Contract has been drawn up in two counterparts in English and Russian, each of them being original.

8.4 In any dispute the Russian version shall prevail.

#### **Article 9. Legal Addresses and Requisites of the Parties**

##### **9.1. Buyer**

«Samarkand avtomobil zavodi» MCHJ  
S. Bukhariy 5 str., 140160, Samarkand, 140160, the Republic of Uzbekistan

Bank details: Name of Bank: Joint Stock Innovation Commercial Bank «Ipak Yuli»

Branch: Yakkasaroy

Account in USD: 2020 8840 1011 7904 0012

Address: 100100, U.Nasir, 65, Tashkent, Uzbekistan

SWIFT: INIPUZ21YKB

General director

\_\_\_\_\_  
(Mr. Yuldashev U.D.)

##### **9.2. Seller**

\_\_\_\_\_  
(Mr. \_\_\_\_\_)