



O'ZBEKISTON RESPUBLIKASI QURILISH VAZIRLIGI
«SHAHARSOZLIK HUJJATLARI EKSPERTIZASI»
DAVLAT UNITAR KORXONASI

Тошкент вилояти

Toshkent viloyati Toshkent sh., 100011, Abay ko'ch., 6-uy Tel: +998 71 244-43-56, Faks: +998 71 244-26-05, e-mail: vilekspertiza@mail.ru www.mc.uz

Holati: Ijobiy

Direktor: NORBAYEV DUSMUROT ELOMONOVICH

Sana: 19-05-2022 yil



Yig'ma ekspert xulosasi № 42588

Obyekt nomi «Тошкент вилояти Ангрен шаҳар Улуғбек МФЙ Улуғбек 1 тор кўчасини жорий таъмирлаш»

Buyurtmachi - «Тошкент вилояти минтақавий йўлларга буюртмачи хизмати» ДУК.

Bosh loyihachi - «RAVON LOYIHA LUX» МЧЖ

Litsenziya №АЛ-000541 от 04.02.2020г.

Moliyalashtirish manbai - Бюджет маблағлари

Bosh pudratchi - Танлов савдолари натижалари билан аниқланади

Qurilish turi Жорий таъмирлаш

Murojaat raqami: № 40958

1. Loyihalash uchun asos

1.1. Ўзбекистон Республикаси Президентининг 2022 йил 18 мартдаги ПҚ-172- сонли қарори.

1.2. Лойиха учун бошланғич харажатларни ҳисоблаш учун лойиха топшириғи буюртмачи «Тошкент вилояти минтақавий йўлларга буюртмачи хизмати» ДУК томонидан тасдиқланган ва лойиха ташкилоти «RAVON LOYIHA LUX» МЧЖ томонидан 2022 йилда келишилган.

1.3. Буюртмачининг «Тошкент вилояти минтақавий йўлларга буюртмачи хизмати» ДУК 2022 йил 10 майдаги 01/06-401- сонли хати.

2. Ekspertiza uchun taqdim etilgan materiallar

2.1. Лойиха ва ижро схемаси бўйича нуқсонли далолатнома, «Тошкент вилояти минтақавий йўлларга буюртмачи хизмати» ДУК томонидан тасдиқланган, Ангрен шаҳар Ободонлаштириш бошқармаси, Улуғбек МФЙ раҳбарияти ва лойиха ташкилоти томонидан 2022 йилда келишилган.

2.2. Тақдим этилган смета ҳужжатлари жорий нархларда ҚҚС билан ва буюртмачи харажатларисиз 84587,368 минг сўм миқдорда.

2.3. Локал манбалар рўйхати ва зарурий манбалар рўйхати.

3. Loyiha yechimlarining qisqacha mazmuni

3.1. Тошкент вилояти Ангрен шаҳар Улуғбек МФЙ Улуғбек 1 тор кўчаси қуйидаги параметрларга эга:

- таъмирланаётган йўл бўлагининг узунлиги - 200,0 п.м.

- қатнов кисмининг ўртача эни - 4,0 м.

3.2. Тақдим этилган смета ҳужжатлари ва тасдиқланган нуқсонли далолатномада қуйидаги ишлар кўзда тутилган;

- Мавжуд йўл профилини янги материал (ҚША) қўшиш йўли билан тиклаш;

- Донадорлиги 5-20 мм бўлган чақиқ тошдан текисловчи тўшама ётқизиш;

- Битум эмульсияси билан юзаки ишлов бериш;

- Асфальтоукладчик ёрдамида қайноқ майда заррали ғовак асфальтобетондан 5 см қалинликда ётқизиш ва бошқа.

3.3. Ҳисоб - китоб смета харажатлари ВМ қарорларига мувофиқ жорий нархларда тузилган 11.06.2003 йилнинг №261 сонли "инвестиция лойиҳаларини амалга ошириш учун шартномавий жорий нархларга ўтиш тўғрисида"ги қарори, 12.05.2004 йил №226-сонли "Ўзбекистон ҳукуматининг айрим қарорларига ўзгартиришлар киритиш тўғрисида"ги ва ШНҚ 4.01.16-09-сон "қурилиш харажатларини шартномавий жорий нархларда аниқлаш қоидалари".

Ҳисоблаш ресурс усулига асосланган.

Асосий қурилиш материаллари, конструкциялар, маҳсулотлар ва асбоб-ускуналар қиймати ҳар чорақда ишлаб чиқилган жорий нархлар каталогига, қурилиш материаллари биржалари ва ярмаркаларидаги нархлар, заводларнинг улгуржи ва сотиш нархларига мувофиқ белгиланади.

4. Loyihalanayotgan ob'ektning muhandislik ta'minoti:

5. Loyihani kelishilganligi to'g'risida hujjatlar.

Лойиҳа учун бошланғич харажатларни ҳисоблаш учун топшириғи, объектдаги нуқсонли далолатнома ва ижро этувчи схема буюртмачи «Тошкент вилояти минтақавий йўлларга буюртмачи хизмати» ДУК томонидан 2022 йилда тасдиқланди.

6. Ekspertiza natijalari.

6.1. Тақдим этилган ҳужжатларни локал хулосалар бўйича экспертизадан ўтказиш жараёнида ўзгартириш, қўшимча ва тузатишлар киритилди.

6.2. Экспертиза текшируви натижаларига кўра, смета ҳужжатларининг ҚҚС билан ва буюртмачи харажатларисиз 84587,368минг сўм жорий нархларда тақдим қилинган қиймати 6416,862минг сўмга камайтирилди ва ҚҚС билан буюртмачи харажатларисиз 78170,506минг сўмни ташкил этди.

Камайишга ишчи лойиҳа асосида қурилиш-монтаж ишлари ҳажмини созлаш, элементар ресурс стандартлари, стандартларини аниқлаштириш, қиммат пардозлаш материалларини йўқ қилиш, ишлайдиган машиналар ва механизмларнинг нархи, асосий қурилиш материалларининг нархи, қурилиш ишчиларининг меҳнат харажатлари ва бошқалар орқали эришилди.

Пудратчининг бошқа харажатлари даражаси 19,0% миқдорида қабул қилинди.

6.3. Демонтаж ишлари давомида материалларни қайтариш нархи буюртмачи ва пудратчи билан биргаликда аниқланиши керак.

6.4. Ҳужжатлар эксперт текшируви учун буюртмачининг шарҳларисиз тақдим этилган.

6.5. Тасдиқлашдан олдин буюртмачи ҳужжатларни барча манфаатдор ташкилотлар билан белгиланган тартибда мувофиқлаштириши керак.

7. Xulosalar.

7.1. Объект учун жорий нархларда тахмин ҳужжатлар қиймати ҳисоблаш кўра «**Тошкент вилояти Ангрэн шаҳар Улуғбек МФЙ Улуғбек 1 тор кўчасини жорий таъмирлаш**» экспертиза натижаларини ҳисобга олган ҳолда ҚҚС билан ва буюртмачи харажатларисиз 78170,506минг сўм миқдорида харажат билан келгусида кўриб чиқиш ва тасдиқлаш учун тавсия этилади.

Экспертиза натижалари билан белгиланадиган тавсия этилган харажат шартнома тузиш учун асос эмас.

7.2. Ўзбекистон Республикаси Вазирлар Маҳкамасининг 11.06.2003 йил 261-сонли қарори билан тасдиқланган «Объектларни қуриш қийматини шартномавий жорий нархларда белгилаш тартиби тўғрисидаги вақтинчалик низом»га мувофиқ ва Вазирлар Маҳкамасининг 31.01.2022 йилдаги №46-сонли қарорига асосан танлов савдо натижаларига кўра ишларнинг қиймати амалдаги меъёрий ҳужжатлар талабларини ҳисобга олган ҳолда буюртмачи томонидан қабул қилинади ва ҳоказо.

Bosh mutaxassis: Albekova Diana Rasimovna 472166609

ТОШКЕНТ ВИЛОЯТИ АНГРЕН ШАХРИ УЛУГБЕК МФЙ УЛУГБЕК 1-ТОР КЎЧАСИНИ ЖОРЙ ТАЪМИРЛАШ
(наименование стройки)

ЛОКАЛЬНАЯ РЕСУРСНАЯ ВЕДОМОСТЬ №
(локальная ресурсная смета)

на **ДОРОЖНАЯ ОДЕЖДА**
(наименование работ и затрат, наименование объекта)

Основание:

N п.п.	Шифр номера нормативов и коды ресурсов	Наименование работ и затрат	Единица измерения	Количество	
				на ед. измерения	по проектным данным
1	2	3	4	5	6
		СПК0+00ПОПК1+70			
1	E2714-036-02	ВОССТАНОВЛЕНИЕ ПРОФИЛЯ ДОРОГ С ДОБАВЛЕНИЕМ НОВОГО МАТЕРИАЛА: ЩЕБЕНОЧНЫХ	1000 М2	0.6800	
1.1	3	ЗАТРАТЫ ТРУДА МАШИНИСТОВ	ЧЕЛ.-Ч	10,81	7.3508
1.2	107	АВТОГРЕЙДЕРЫ СРЕДНЕГО ТИПА 99 (135) КВТ (Л.С.)	МАШ.-Ч	2,37	1.6116
1.3	621	КАТКИ ДОРОЖНЫЕ САМОХОДНЫЕ ГЛАДКИЕ 8 Т	МАШ.-Ч	7,25	4,93
1.4	1770	МАШИНЫ ДОРОЖНЫЕ КОМБИНИРОВАННЫЕ	МАШ.-Ч	3,42	2.3256
1.5	1834	ТРАКТОРЫ НА ГУСЕНИЧНОМ ХОДУ ПРИ РАБОТЕ НА ДРУГИХ ВИДАХ СТРОИТЕЛЬСТВА (КРОМЕ ВОДОХОЗЯЙСТВЕННОГО) ДО 59 (80) КВТ (Л.С.)	МАШ.-Ч	1,19	0.8092
1.6	3322	РЪХЛИТЕЛИ НАВЕСНЫЕ (БЕЗ ТРАКТОРА)	МАШ.-Ч	1,19	0.8092
1.7	9219	ВОДА	М3	31	21.08
1.8	43113	ЩЕБЕНЬ	М3	15	10.2
2	E2704-001-02	УСТРОЙСТВО ПОДСТИЛАЮЩИХ И ВЫРАВНИВАЮЩИХ СЛОЕВ ОСНОВАНИЙ ИЗ ПЕСЧАНО-ГРАВИЙНОЙ СМЕСИ, ДРЕСВЫ	100М3	0.2040	
2.1	1	ЗАТРАТЫ ТРУДА РАБОЧИХ-СТРОИТЕЛЕЙ	ЧЕЛ.-Ч	14,4	2.9376
2.2	3	ЗАТРАТЫ ТРУДА МАШИНИСТОВ	ЧЕЛ.-Ч	14,3	2.9172
2.3	107	АВТОГРЕЙДЕРЫ СРЕДНЕГО ТИПА 99 (135) КВТ (Л.С.)	МАШ.-Ч	1,55	0.3162
2.4	112	АВТОПОГРУЗЧИКИ 5 Т	МАШ.-Ч	4,76	0.97104
2.5	626	КАТКИ ДОРОЖНЫЕ САМОХОДНЫЕ НА ПНЕВМОКОЛЕСНОМ ХОДУ 30 Т	МАШ.-Ч	7,08	1.44432
2.6	1135	МАШИНЫ ПОЛИВОМОЕЧНЫЕ 6000 Л	МАШ.-Ч	0,91	0.18564
2.7	9219	ВОДА	М3	7	1.428
2.8	9251	ГРАВИЙНО-ПЕСЧАНАЯ СМЕСЬ	М3	122	24.888
3	E2706-026-01	РОЗЛИВ ВЯЖУЩИХ МАТЕРИАЛОВ	Т	0.3400	
3.1	3	ЗАТРАТЫ ТРУДА МАШИНИСТОВ	ЧЕЛ.-Ч	0,58	0.1972
3.2	108	АВТОГУДРОНАТОРЫ 3500 Л	МАШ.-Ч	0,29	0.0986
3.3	30135	БИТУМ	Т	1,03	0.3502
4	E2713-010-01 ДОН. 9	УСТРОЙСТВО ПОКРЫТИЯ ИЗ ГОРЯЧИХ ПЛОТНЫХ МЕЛКОЗЕРНИСТЫХ АСФАЛЬТОБЕТОННЫХ СМЕСЕЙ АСФАЛЬТОУКЛАДЧИКАМИ ТИПА "VOGELE" ПРИ ШИРИНЕ УКЛАДКИ ДО 6 М И ТОЛЩИНОЙ СЛОЯ 4 СМ	1000 М2	0.6800	
4.1	1	ЗАТРАТЫ ТРУДА РАБОЧИХ-СТРОИТЕЛЕЙ	ЧЕЛ.-Ч	16,63	11.3084
4.2	3	ЗАТРАТЫ ТРУДА МАШИНИСТОВ	ЧЕЛ.-Ч	9,38	6.3784
4.3	97	АВТОМОБИЛИ-САМОСВАЛЫ ГРУЗОПОДЪЕМНОСТЬЮ ДО 30 Т	МАШ.-Ч	1,44	0.9792
4.4	464	ГУДРОНАТОРЫ РУЧНЫЕ	МАШ.-Ч	0,24	0.1632
4.5	1135	МАШИНЫ ПОЛИВОМОЕЧНЫЕ 6000 Л	МАШ.-Ч	0,5	0.34
4.6	2798	РЕЗЧИКИ ШВОВ ДИСКОВЫЕ	МАШ.-Ч	0,12	0.0816
4.7	3097	УКЛАДЧИКИ АСФАЛЬТОБЕТОНА ТИПА "VOGELE" С ШИРИНОЙ УКЛАДКИ ДО 6,5 М	МАШ.-Ч	1,44	0.9792
4.8	3348	КАТКИ САМОХОДНЫЕ ДОРОЖНЫЕ ВИБРАЦИОННЫЕ ТИПА "ДУНАРАС", "НАММ", "ВОМАГ", 8 Т	МАШ.-Ч	3,08	2.0944
4.9	3349	КАТКИ САМОХОДНЫЕ ДОРОЖНЫЕ ВИБРАЦИОННЫЕ ТИПА "ДУНАРАС", "НАММ", "ВОМАГ", 10 Т	МАШ.-Ч	1,37	0.9316
4.10	3350	КАТКИ САМОХОДНЫЕ ДОРОЖНЫЕ ВИБРАЦИОННЫЕ ТИПА "ДУНАРАС", "НАММ", "ВОМАГ", 13 Т	МАШ.-Ч	1,55	1.054
4.11	6045	СМЕСЬ АСФАЛЬТОБЕТОННАЯ ГОРЯЧАЯ ПОРИСТАЯ МЕЛКОЗЕРНИСТАЯ	Т	93,7	63.716
4.12	9219	ВОДА	М3	0,9	0.612
4.13	30135	БИТУМ	Т	0.0108	0.007344
5	E2713-011-01 ДОН. 9 К=2	ПРИ ИЗМЕНЕНИИ ТОЛЩИНЫ ПОКРЫТИЯ НА 0,5 СМ ДОБАВЛЯТЬ К НОРМЕ 27-13-010-01	1000 М2	0.6800	
5.1	1	ЗАТРАТЫ ТРУДА РАБОЧИХ-СТРОИТЕЛЕЙ	ЧЕЛ.-Ч	1,16	0.7888
5.2	3	ЗАТРАТЫ ТРУДА МАШИНИСТОВ	ЧЕЛ.-Ч	0,72	0.4896
5.3	97	АВТОМОБИЛИ-САМОСВАЛЫ ГРУЗОПОДЪЕМНОСТЬЮ ДО 30 Т	МАШ.-Ч	0,36	0.2448
5.4	464	ГУДРОНАТОРЫ РУЧНЫЕ	МАШ.-Ч	0,06	0.0408
5.5	2798	РЕЗЧИКИ ШВОВ ДИСКОВЫЕ	МАШ.-Ч	0,03	0.0204
5.6	3097	УКЛАДЧИКИ АСФАЛЬТОБЕТОНА ТИПА "VOGELE" С ШИРИНОЙ УКЛАДКИ ДО 6,5 М	МАШ.-Ч	0,36	0.2448
5.7	6045	СМЕСЬ АСФАЛЬТОБЕТОННАЯ ГОРЯЧАЯ ПОРИСТАЯ МЕЛКОЗЕРНИСТАЯ	Т	23,4	15.912
5.8	30135	БИТУМ	Т	0.0028	0.001904
		СПК1+70ПОПК2+00			
6	E2714-036-02	ВОССТАНОВЛЕНИЕ ПРОФИЛЯ ДОРОГ С ДОБАВЛЕНИЕМ НОВОГО МАТЕРИАЛА: ЩЕБЕНОЧНЫХ	1000 М2	0.1200	
6.1	3	ЗАТРАТЫ ТРУДА МАШИНИСТОВ	ЧЕЛ.-Ч	10,81	1.2972
6.2	107	АВТОГРЕЙДЕРЫ СРЕДНЕГО ТИПА 99 (135) КВТ (Л.С.)	МАШ.-Ч	2,37	0.2844
6.3	621	КАТКИ ДОРОЖНЫЕ САМОХОДНЫЕ ГЛАДКИЕ 8 Т	МАШ.-Ч	7,25	0,87
6.4	1770	МАШИНЫ ДОРОЖНЫЕ КОМБИНИРОВАННЫЕ	МАШ.-Ч	3,42	0.4104
6.5	1834	ТРАКТОРЫ НА ГУСЕНИЧНОМ ХОДУ ПРИ РАБОТЕ НА ДРУГИХ ВИДАХ СТРОИТЕЛЬСТВА (КРОМЕ ВОДОХОЗЯЙСТВЕННОГО) ДО 59 (80) КВТ (Л.С.)	МАШ.-Ч	1,19	0.1428
6.6	3322	РЪХЛИТЕЛИ НАВЕСНЫЕ (БЕЗ ТРАКТОРА)	МАШ.-Ч	1,19	0.1428
6.7	9219	ВОДА	М3	31	3.72
6.8	43113	ЩЕБЕНЬ	М3	15	1.8
7	E2704-001-02	УСТРОЙСТВО ПОДСТИЛАЮЩИХ И ВЫРАВНИВАЮЩИХ СЛОЕВ ОСНОВАНИЙ ИЗ ПЕСЧАНО-ГРАВИЙНОЙ СМЕСИ, ДРЕСВЫ	100М3	0.0360	
7.1	1	ЗАТРАТЫ ТРУДА РАБОЧИХ-СТРОИТЕЛЕЙ	ЧЕЛ.-Ч	14,4	0.5184
7.2	3	ЗАТРАТЫ ТРУДА МАШИНИСТОВ	ЧЕЛ.-Ч	14,3	0.5148
7.3	107	АВТОГРЕЙДЕРЫ СРЕДНЕГО ТИПА 99 (135) КВТ (Л.С.)	МАШ.-Ч	1,55	0.0558
7.4	112	АВТОПОГРУЗЧИКИ 5 Т	МАШ.-Ч	4,76	0.17136
7.5	626	КАТКИ ДОРОЖНЫЕ САМОХОДНЫЕ НА ПНЕВМОКОЛЕСНОМ ХОДУ 30 Т	МАШ.-Ч	7,08	0.25488
7.6	1135	МАШИНЫ ПОЛИВОМОЕЧНЫЕ 6000 Л	МАШ.-Ч	0,91	0.03276
7.7	9219	ВОДА	М3	7	0.252
7.8	9251	ГРАВИЙНО-ПЕСЧАНАЯ СМЕСЬ	М3	122	4.392
8	E2706-026-01	РОЗЛИВ ВЯЖУЩИХ МАТЕРИАЛОВ	Т	0.0600	
8.1	3	ЗАТРАТЫ ТРУДА МАШИНИСТОВ	ЧЕЛ.-Ч	0,58	0.0348
8.2	108	АВТОГУДРОНАТОРЫ 3500 Л	МАШ.-Ч	0,29	0.0174
8.3	30135	БИТУМ	Т	1,03	0.0618

9	E2713-010-01 ДОП. 9	УСТРОЙСТВО ПОКРЫТИЯ ИЗ ГОРЯЧИХ ПЛОТНЫХ МЕЛКОЗЕРНИСТЫХ АСФАЛЬТОБЕТОННЫХ СМЕСЕЙ АСФАЛЬТОУКЛАДЧИКАМИ ТИПА "VOGELE" ПРИ ШИРИНЕ УКЛАДКИ ДО 6 М И ТОЛЩИНОЙ СЛОЯ 4 СМ	1000 М2	0.1200	
9.1	1	ЗАТРАТЫ ТРУДА РАБОЧИХ-СТРОИТЕЛЕЙ	ЧЕЛ.-Ч	16.63	1.9956
9.2	3	ЗАТРАТЫ ТРУДА МАШИНИСТОВ	ЧЕЛ.-Ч	9.38	1.1256
9.3	97	АВТОМОБИЛИ-САМОСВАЛЫ ГРУЗОПОДЪЕМНОСТЬЮ ДО 30 Т	МАШ.-Ч	1.44	0.1728
9.4	464	ГУДРОНАТОРЫ РУЧНЫЕ	МАШ.-Ч	0.24	0.0288
9.5	1135	МАШИНЫ ПОЛИВОМОЕЧНЫЕ 6000 Л	МАШ.-Ч	0.5	0.06
9.6	2798	РЕЗЧИКИ ШВОВ ДИСКОВЫЕ	МАШ.-Ч	0.12	0.0144
9.7	3097	УКЛАДЧИКИ АСФАЛЬТОБЕТОНА ТИПА "VOGELE" С ШИРИНОЙ УКЛАДКИ ДО 6,5 М	МАШ.-Ч	1.44	0.1728
9.8	3348	КАТКИ САМОХОДНЫЕ ДОРОЖНЫЕ ВИБРАЦИОННЫЕ ТИПА "ДУНАРАС", "НАММ", "ВОМАГ", 8 Т	МАШ.-Ч	3.08	0.3696
9.9	3349	КАТКИ САМОХОДНЫЕ ДОРОЖНЫЕ ВИБРАЦИОННЫЕ ТИПА "ДУНАРАС", "НАММ", "ВОМАГ", 10 Т	МАШ.-Ч	1.37	0.1644
9.10	3350	КАТКИ САМОХОДНЫЕ ДОРОЖНЫЕ ВИБРАЦИОННЫЕ ТИПА "ДУНАРАС", "НАММ", "ВОМАГ", 13 Т	МАШ.-Ч	1.55	0.186
9.11	6045	СМЕСЬ АСФАЛЬТОБЕТОННАЯ ГОРЯЧАЯ ПОРИСТАЯ МЕЛКОЗЕРНИСТАЯ	Т	93.7	11.244
9.12	9219	ВОДА	М3	0.9	0.108
9.13	30135	БИТУМ	Т	0.0108	0.001296
10	E2713-011-01 ДОП. 9 К=2	ПРИ ИЗМЕНЕНИИ ТОЛЩИНЫ ПОКРЫТИЯ НА 0,5 СМ ДОБАВЛЯТЬ К НОРМЕ 27-13-010-01	1000 М2	0.1200	
10.1	1	ЗАТРАТЫ ТРУДА РАБОЧИХ-СТРОИТЕЛЕЙ	ЧЕЛ.-Ч	1.16	0.1392
10.2	3	ЗАТРАТЫ ТРУДА МАШИНИСТОВ	ЧЕЛ.-Ч	0.72	0.0864
10.3	97	АВТОМОБИЛИ-САМОСВАЛЫ ГРУЗОПОДЪЕМНОСТЬЮ ДО 30 Т	МАШ.-Ч	0.36	0.0432
10.4	464	ГУДРОНАТОРЫ РУЧНЫЕ	МАШ.-Ч	0.06	0.0072
10.5	2798	РЕЗЧИКИ ШВОВ ДИСКОВЫЕ	МАШ.-Ч	0.03	0.0036
10.6	3097	УКЛАДЧИКИ АСФАЛЬТОБЕТОНА ТИПА "VOGELE" С ШИРИНОЙ УКЛАДКИ ДО 6,5 М	МАШ.-Ч	0.36	0.0432
10.7	6045	СМЕСЬ АСФАЛЬТОБЕТОННАЯ ГОРЯЧАЯ ПОРИСТАЯ МЕЛКОЗЕРНИСТАЯ	Т	23.4	2.808
10.8	30135	БИТУМ	Т	0.0028	0.000336
Итого по локальной ресурсной ведомости:					
ТРУДОВЫЕ РЕСУРСЫ					
1	1	ЗАТРАТЫ ТРУДА РАБОЧИХ-СТРОИТЕЛЕЙ	ЧЕЛ.-Ч		17.688
2	3	ЗАТРАТЫ ТРУДА МАШИНИСТОВ	ЧЕЛ.-Ч		20.392
СТРОИТЕЛЬНЫЕ МАШИНЫ И МЕХАНИЗМЫ					
3	97	АВТОМОБИЛИ-САМОСВАЛЫ ГРУЗОПОДЪЕМНОСТЬЮ ДО 30 Т	МАШ.-Ч		1.44
4	107	АВТОГРЕЙДЕРЫ СРЕДНЕГО ТИПА 99 (135) КВТ (Л.С.)	МАШ.-Ч		2.268
5	108	АВТОГУДРОНАТОРЫ 3500 Л	МАШ.-Ч		0.116
6	112	АВТОПОГРУЗЧИКИ 5 Т	МАШ.-Ч		1.1424
7	464	ГУДРОНАТОРЫ РУЧНЫЕ	МАШ.-Ч		0.24
8	621	КАТКИ ДОРОЖНЫЕ САМОХОДНЫЕ ГЛАДКИЕ 8 Т	МАШ.-Ч		5.8
9	626	КАТКИ ДОРОЖНЫЕ САМОХОДНЫЕ НА ПНЕВМОКОЛЕСНОМ ХОДУ 30 Т	МАШ.-Ч		1.6992
10	1135	МАШИНЫ ПОЛИВОМОЕЧНЫЕ 6000 Л	МАШ.-Ч		0.6184
11	1770	МАШИНЫ ДОРОЖНЫЕ КОМБИНИРОВАННЫЕ	МАШ.-Ч		2.736
12	1834	ТРАКТОРЫ НА ГУСЕНИЧНОМ ХОДУ ПРИ РАБОТЕ НА ДРУГИХ ВИДАХ СТРОИТЕЛЬСТВА (КРОМЕ ВОДОХОЗЯЙСТВЕННОГО) ДО 59 (80) КВТ (Л.С.)	МАШ.-Ч		0.952
13	2798	РЕЗЧИКИ ШВОВ ДИСКОВЫЕ	МАШ.-Ч		0.12
14	3097	УКЛАДЧИКИ АСФАЛЬТОБЕТОНА ТИПА "VOGELE" С ШИРИНОЙ УКЛАДКИ ДО 6,5 М	МАШ.-Ч		1.44
15	3322	РЫХЛИТЕЛИ НАВЕСНЫЕ (БЕЗ ТРАКТОРА)	МАШ.-Ч		0.952
16	3348	КАТКИ САМОХОДНЫЕ ДОРОЖНЫЕ ВИБРАЦИОННЫЕ ТИПА "ДУНАРАС", "НАММ", "ВОМАГ", 8 Т	МАШ.-Ч		2.464
17	3349	КАТКИ САМОХОДНЫЕ ДОРОЖНЫЕ ВИБРАЦИОННЫЕ ТИПА "ДУНАРАС", "НАММ", "ВОМАГ", 10 Т	МАШ.-Ч		1.096
18	3350	КАТКИ САМОХОДНЫЕ ДОРОЖНЫЕ ВИБРАЦИОННЫЕ ТИПА "ДУНАРАС", "НАММ", "ВОМАГ", 13 Т	МАШ.-Ч		1.24
МАТЕРИАЛЬНЫЕ РЕСУРСЫ					
19	6045	СМЕСЬ АСФАЛЬТОБЕТОННАЯ ГОРЯЧАЯ ПОРИСТАЯ МЕЛКОЗЕРНИСТАЯ	Т		93.68
20	9219	ВОДА	М3		27.2
21	9251	ГРАВИЙНО-ПЕСЧАНАЯ СМЕСЬ	М3		29.28
22	30135	БИТУМ	Т		0.42288
23	43113	ЩЕБЕНЬ	М3		12.0000

СОСТАВИЛ:

Абдуллаев О.

ТОШКЕНТ ВИЛОЯТИ АНГРЕН ШАХРИ УЛУҒБЕК МФЙ УЛУҒБЕК 1-ТОР КЎЧАСИНИ ЖОРЬ ТАЪМИРЛАШ

ЛОКАЛЬНЫЙ РЕСУРСНЫЙ СМЕТНЫЙ РАСЧЕТ №
(локальная ресурсная смета)

на ДОРОЖНАЯ ОДЕЖДА
(наименование работ и затрат, наименование объекта)

Основание:
Составлен В ТЕКУЩИХ ЦЕНАХ

N п.п.	цифры номера нормативов	Наименование работ и затрат	Единица измерения	Количество	Сметная стоимость в базисном уровне	
					на.ед.изм.	общая
1	2	3	4	5	6	7
Ресурсы по нормам ШНК						
ТРУДОВЫЕ РЕСУРСЫ						
1	1	ЗАТРАТЫ ТРУДА РАБОЧИХ-СТРОИТЕЛЕЙ	ЧЕЛ.-Ч	17.688		0.00
2	3	ЗАТРАТЫ ТРУДА МАШИНИСТОВ	ЧЕЛ.-Ч	20.392	--	--
ИТОГО ПО ТРУДОВЫМ РЕСУРСАМ:			СУМ			0
СТРОИТЕЛЬНЫЕ МАШИНЫ И МЕХАНИЗМЫ						
3	97	АВТОМОБИЛИ-САМОСВАЛЫ ГРУЗОПОДЪЕМНОСТЬЮ ДО 30 Т	МАШ.-Ч	1.44		0.00
4	107	АВТОГРЕЙДЕРЫ СРЕДНЕГО ТИПА 99 (135) КВТ (Л.С.)	МАШ.-Ч	2.268		0.00
5	108	АВТОГУДРОНАТОРЫ 3500 Л	МАШ.-Ч	0.116		0.00
6	112	АВТОПОГРУЗЧИКИ 5 Т	МАШ.-Ч	1.1424		0.00
7	464	ГУДРОНАТОРЫ РУЧНЫЕ	МАШ.-Ч	0.24		0.00
8	621	КАТКИ ДОРОЖНЫЕ САМОХОДНЫЕ ГЛАДКИЕ 8 Т	МАШ.-Ч	5.8		0.00
9	626	КАТКИ ДОРОЖНЫЕ САМОХОДНЫЕ НА ПНЕВМОКОЛЕСНОМ ХОДУ 30 Т	МАШ.-Ч	1.6992		0.00
10	1135	МАШИНЫ ПОЛИВОМОЕЧНЫЕ 6000 Л	МАШ.-Ч	0.6184		0.00
11	1770	МАШИНЫ ДОРОЖНЫЕ КОМБИНИРОВАННЫЕ	МАШ.-Ч	2.736		0.00
12	1834	ТРАКТОРЫ НА ГУСЕНИЧНОМ ХОДУ ПРИ РАБОТЕ НА ДРУГИХ ВИДАХ СТРОИТЕЛЬСТВА (КРОМЕ ВОДОХОЗЯЙСТВЕННОГО) ДО 59 (80) КВТ (Л.С.)	МАШ.-Ч	0.952		0.00
13	2798	РЕЗЧИКИ ШВОВ ДИСКОВЫЕ	МАШ.-Ч	0.12		0.00
14	3097	УКЛАДЧИКИ АСФАЛЬТОБЕТОНА ТИПА "VOGELE" С ШИРИНОЙ УКЛАДКИ ДО 6,5 М	МАШ.-Ч	1.44		0.00
15	3322	РЫХЛИТЕЛИ НАВЕСНЫЕ (БЕЗ ТРАКТОРА)	МАШ.-Ч	0.952		0.00
16	3348	КАТКИ САМОХОДНЫЕ ДОРОЖНЫЕ ВИБРАЦИОННЫЕ ТИПА "ДУНАРАС", "НАММ", "ВОМАГ", 8 Т	МАШ.-Ч	2.464		0.00
17	3349	КАТКИ САМОХОДНЫЕ ДОРОЖНЫЕ ВИБРАЦИОННЫЕ ТИПА "ДУНАРАС", "НАММ", "ВОМАГ", 10 Т	МАШ.-Ч	1.096		0.00
18	3350	КАТКИ САМОХОДНЫЕ ДОРОЖНЫЕ ВИБРАЦИОННЫЕ ТИПА "ДУНАРАС", "НАММ", "ВОМАГ", 13 Т	МАШ.-Ч	1.24		0.00
ИТОГО ПО СТРОИТЕЛЬНЫМ МАШИНАМ:			СУМ			0
МАТЕРИАЛЬНЫЕ РЕСУРСЫ						
20	6045	СМЕСЬ АСФАЛЬТОБЕТОННАЯ ГОРЯЧАЯ ПОРИСТАЯ МЕЛКОЗЕРНИСТАЯ	Т	93.68		0.00
21	9219	ВОДА	М3	27.2		0.00
22	9251	ГРАВИЙНО-ПЕСЧАНАЯ СМЕСЬ	М3	29.28		0.00
23	30135	БИТУМ	Т	0.42288		0.00
24	43113	ЩЕБЕНЬ	М3	12		0.00
ИТОГО ПО СТРОИТЕЛЬНЫМ МАТЕРИАЛАМ:			СУМ			0
ТРАНСПОРТИРОВКА МАТЕРИАЛОВ						
25		ПЕРЕВОЗКА АСФАЛЬТОБЕТОНА	Т/КМ	93.680		0.00
26		ПЕРЕВОЗКА БИТУМА	Т/КМ	0.423		0.00
27		ПЕРЕВОЗКА ГРАВИЙНО-ПЕСЧАНАЯ СМЕСИ НА	Т/КМ	46.848		0.00
28		ПЕРЕВОЗКА ЩЕБЕНЬ НА 16 КМ ПО А/Д	Т/КМ	18.000		0.00
						0
		ЗАГОТОВИТЕЛЬНО-СКЛАДСКИЕ РАСХОДЫ =2% И М/К=0,75%	СУМ			-
		ТРАНСПОРТНЫЕ УСЛУГИ 5% И ПЕРЕВОЗКА	СУМ			0
		ВСЕГО (С УЧЕТОМ ЗАГОТОВИТЕЛЬНО-СКЛАДСКИХ РАСХОДОВ И	СУМ			0
		ИТОГО ПРЯМЫХ ЗАТРАТ	СУМ			0

СОСТАВИЛ: Абдуллаев О.

РЕКОМЕНДУЕМАЯ РАСЧЕТНАЯ СТОИМОСТЬ

ТОШКЕНТ ВИЛОЯТИ АНГРЕН ШАХРИ УЛУҒБЕК МФЙ УЛУҒБЕК 1-ТОР КЎЧАСИНИ ЖОРИЙ
ТАЪМИРЛАШ
ДОРОЖНАЯ ОДЕЖДА

№ п.п	Наименование затрат	Стоимость (тыс. сум)
1	Основная заработная плата рабочих-строителей	0.000
2	Затраты на эксплуатацию строительных машин и механизмов	0.000
3	Затраты на строительные материалы, изделия и детали с учетом заготовительно-складских расходов и транспортных	0.000
4	Затраты на оборудование с учетом заготовительно-складских расходов и транспортных	0.000
5	Затраты на перевозка грузов и грунта	0.000
Итого прямых затрат:		0.000
6	Прочие затраты производственного характера 0.0 %	0.000
7	Прочие затраты и расходы подрядчика	0.000
8	Затраты на страхование строительных объектов 0.32%	0.000
9	Коэффициент риска 0,0 %	0.000
Итого стоимость строительства в текущих ценах		0.000
НДС 15%		0.000
Итого стоимость строительства в текущих ценах с НДС и без прочих затрат		0.000

СОСТАВИЛ:

Абдуллаев О.

ТОШКЕНТ ВИЛОЯТИ АНГРЕН ШАХРИ УЛУҒБЕК МФЙ УЛУҒБЕК 1-ТОР КЎЧАСИ 0,200 КМ ЙЎЛИНИ
Иш хажми кайдномаси

№	Ишнинг номланиши	Ўлчов бирлиги	Хажми
	Умумий маълумотлар		
1	Таъмирланаётган йул бўлагининг узунлиги	м	200
2	Қатнов кисмининг уртача эни	м	4.0
3	Буюртмачи - "Тошкент вилояти минтақавий йўлларга буюртмачи хизмати" ДУК		
4	Курувчи ташкилоти - Танлов асосида аниқланади		
5	Ишлар бажариладиган ҳудуд - Тошкент вилояти Ангрэн шаҳри		
6	Курилиш монтаж ишлари автотранспорт ҳаракати тўхтатилган ҳолда бажарилади		
	Таёрғарлик ишлари		
1	Мавжуд ярқисиз асфальтобетон қопламани совук фреза ёрдамида 5 см гача кесиб олиш.	м ²	
2	Кесиб олинган эски асфальтобетон (фрез масса)дан текисловчи тўшама ётқизиш.	м ³	
	Ер ишлари		
1	Мавжуд йўлнинг нотекис жойларини автогрейдер ёрдамида текислаш	м ²	
	Йул тушамаси		
1	ҚШАдан 25 см қалинликда асос ётқизиш	м ²	
1	Мавжуд йўл профилини янги материал (ҚША) қўшиш йўли билан тиклаш	м ²	800.0
2	Донадорлиги 5-20 мм бўлган чақиқ тошдан тексловчи тўшама ётқизиш	м ³	24.0
3	Битум эмульцияси билан юзаки ишлов бериш	т	0.400
5	Кичик механизм ёрдамида қайноқ майда заррали Тип Б Марка II асфальтобетондан 5 см қалинликда ётқизиш.	м ²	
4	Асфальтоукладчик ёрдамида қайноқ майда заррали ғовак асфальтобетондан 5 см қалинликда ётқизиш	м ²	800.0

“Тасдиқлайман”
 “Тошкент вилояти минтақавий йўлларга
 буюртмачи хизмати”
 буюртмачи директори
 Корхонаси директори
 Б.Б Нурматов
 «09.08.2022» й. «Август» о. 2022й

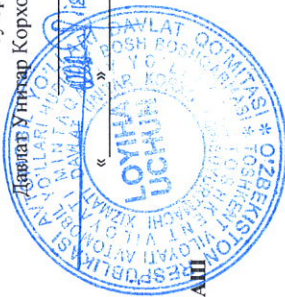

ТОШКЕНТ ВИЛОЯТИ АНГРЕН ШАХРИ УЛУГБЕК МФЙ УЛУГБЕК 1-ТОР КЎЧАСИНИ ЖОРИЙ ТАЪМИРЛАШ

НУКСОНЛАР КАЙДНОМАСИ

Биз, қуйида имзо чекувчилар, комиссия аъзолари: "Тошкент вилояти минтақавий йўлларга буюртмачи хизмати" ДУК вакили О.Асронкулов Ангрэн шаҳри ҳокимлиги "Ободонлаштириш бошқармаси" вакили А.Хўжабоев Улуғбек МФЙ раиси Лойиха, Лойиха ташкилот вакили А.Раҳматуллаев мазкур кайдонгани визуал текшириш ва инструментал улчашлар натижасида туздиқ ва ушбу кўча буйича қуйидаги иш турлари ва ҳажмлари аниқланди:

Ишларнинг	манзили		Узунлиги, метр	Йўл элементларининг мавжуд ҳолати	Лойихага кўзда тутилган иш турлари ва тадбирлар	Иш ҳажмлари	Ўлчов бирлиги	Микдори (ҳажм)			
	боши	охир									
1	2	3	4	5	6	7	8	9			
1	0+00	1+70	170	Йўлнинг мавжуд ҳолатида қўм шағал аралашмаси туپроққа қоришиб кетган, нотекисликлар ва чўқишлар мавжуд.	Лойихага кўзда тутилган иш турлари ва тадбирлар	170 м x 4,0 м	м ²	680			
					Мавжуд йўл профилини янги материал (ҚША) қўшиш йўли билан тиклаш						
					Донадорлиги 5-20 мм бўлган чақик тошдан тексловчи тўшамма ётқизиш	170 м x 4,0 м x 0,03 м	м ³	20,4			
2	1+70	2+00	30	Йўлнинг мавжуд ҳолатида қўм шағал аралашмаси туپроққа қоришиб кетган, нотекисликлар ва чўқишлар мавжуд.	Битум эмульцияси билан юзаки ишлов бериш 0,5 кг/м ²	0,0005 т x 680м ²	т	0,340			
					Асфальтоукладчик ёрдамида кайноқ майда заррали ғовак асфальтобетондан 5 см қалинликда ётқизиш	170м x 4,0 м	м ²	680			
					Мавжуд йўл профилини янги материал (ҚША) қўшиш йўли билан тиклаш	300 м x 4,0м	м ²	120			
2	1+70	2+00	30	Йўлнинг мавжуд ҳолатида қўм шағал аралашмаси туپроққа қоришиб кетган, нотекисликлар ва чўқишлар мавжуд.	Донадорлиги 5-20 мм бўлган чақик тошдан тексловчи тўшамма ётқизиш	30 м x 4,0 м x 0,03 м	м ³	3,6			
					Битум эмульцияси билан юзаки ишлов бериш 0,5 кг/м ²	0,0005 т x 120м ²	т	0,060			
					Асфальтоукладчик ёрдамида кайноқ майда заррали ғовак асфальтобетондан 5 см қалинликда ётқизиш	30м x 4,0м	м ²	120			

Курилиш материалларини ташиб келиш масофаси			
Т/р	Материал номи	Ўлчов бирлиги	Масофаси
1	Асфальтобетон	км	16
2	ҚША	км	16
3	Чақиқ тош	км	16
4	Эмульсия битумная	км	16

Тошкент вилояти минтакавий йўлларга буюртмачи хизмати” ДУК вакили

Ангрен шаҳри ҳокимлиги “Ободонлаштириш бошқармаси” вакили

Улуғбек МФЙ раиси

“AVTOYO'L SANOAT LOYIHA" MЧЖ Лойиҳа ташкилоты вакили



О.Асронкулов

А.Хужабоев

А.Раҳматуллаев

Тошкент вилояти Ангерн шаҳри "Улуғбек" МФЙ ҳудудида жойлашган
"Улуғбек 1-тор" кўчаларини жорий таъмирлаш

$$S_{\text{умумий}} = 680,0\text{м}^2 + 120,0\text{м}^2 = 900,0\text{м}^2$$

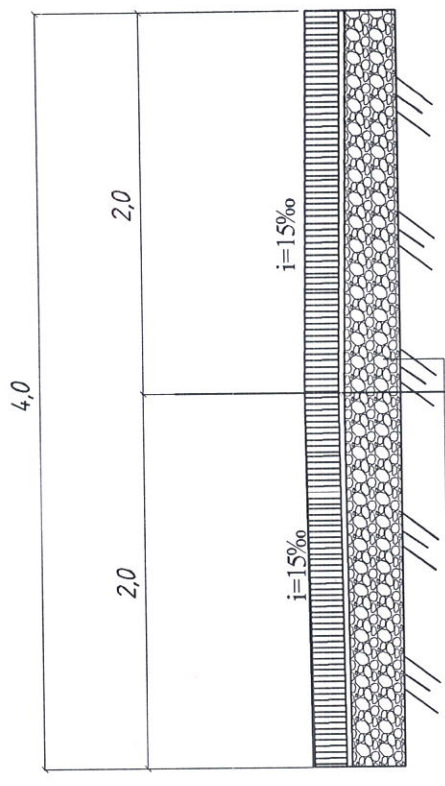
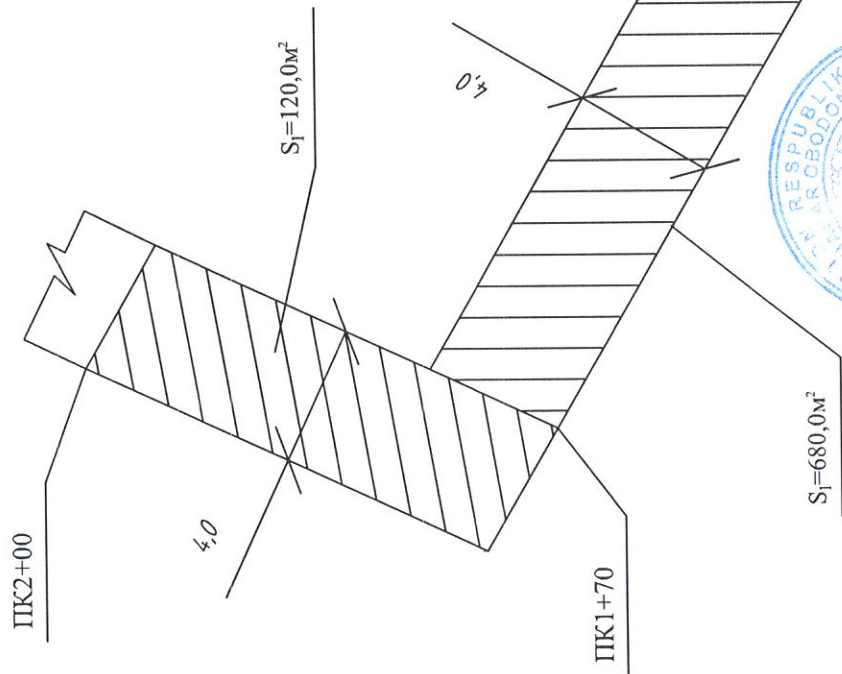

- Майда заррали тоқак асфальтобетондан 5см қалинликда қоплама ётқизиш
- Донаторлиги 5-20мм бўлган чакқик тошдан текловчи тўшاما ётқизиш
- Мавжуд йўл профилини янги материал (ҚША) қўшиш йўли билан тиклаш

Шартли белгилар

- Лойиҳаланган а/б йўл
- Мавжуд яроқли йўл

Ободлаштириш
бошқармаси
МФЙ расми
Чизди: Каримов