

«УТВЕРЖДАЮ»

Начальник управления

АКБ «Агробанк» по

Ферганской области

М. Азимов



28 апреля 2022 года

## Оглавление

- I. Инструкция для участника отбора;
- II. Информационная таблица отбора;
- III. Техническое задание.
- IV. Проект договора

## ЗАКУПОЧНАЯ ДОКУМЕНТАЦИЯ

### ПО ОТБОРУ НАИЛУЧШИХ ПРЕДЛОЖЕНИЙ

Для приобретения мебели банка в Ташлакском филиале АКБ  
«Агробанк»

Фергана – 2022 г.

# 1. ИНСТРУКЦИЯ ДЛЯ УЧАСТНИКА ОТБОРА (ИУО)

<b>1</b>	<b>Общие положения.</b>	<b>1.1</b>	Настоящая документация разработана в соответствии с требованиями Закона Республики Узбекистан «О государственных закупках» (далее - Закон) за №684 от 22.04.2021 года.	<b>4</b>	<b>Участники отбора.</b>	<b>4.1</b>	В отборе могут принять участие любые юридические лица резиденты и нерезиденты, независимо от форм собственности, за исключением юридических лиц, приведенных в 5.2.
		<b>1.2</b>	Предмет конкурса: приобретение мебели банка в Ташлакском филиале АКБ «Агробанк».	<b>5</b>	<b>Порядок проведения отбора.</b>	<b>5.1</b>	Для участия в отборе, участнику необходимо:
		<b>1.3</b>	Цена, указанные в предложении, не должны превышать стартовую цену соответствующего лота.			<b>а)</b>	скачать электронную версию документации, размещенной на специальном информационном портале государственных закупок ( <a href="http://e tender.uz.gov/">http://e tender.uz.gov/</a> );
		<b>1.4</b>	Техническое задание на оказание услуг представлено в технической части документации.			<b>б)</b>	подать предложение в соответствии с требованиями документации отбора.
		<b>1.5</b>	<b>Для участия в отборе участник должен:</b>			<b>к</b>	<b>участно в отборе не допускаются участники:</b>
		<b>1.6</b>	Подать документы и предложение в соответствии с требованиями настоящего ИУО.			<b>а)</b>	находящиеся в стадии реорганизации, ликвидации или банкротства, на имущество которых наложен арест, а также имеющие непосредственную организационно-правовую или финансовую зависимость друг от друга, выраженную в форме актов учредительства, финансового участия, холдинга и других форм;
		<b>1.7</b>	Любая документация и информация, представленная участником отбора, является конфиденциальной и не сообщается лицам, официально не имеющим отношения к данному конкурсу.			<b>б)</b>	находящиеся в состоянии судящего или арбитражного разбирательства с заказчиком;
<b>2</b>	<b>Организаторы отбора.</b>	<b>2.1</b>	Ферганское областное управление АКБ «Агробанк» является заказчиком (далее – «Заказчик») настоящих конкурсных торгов. Адрес: 151400, г. Фергана, ул. А.Навоий, д. 11 Контактное лицо заказчика: <i>Хайдаров Умиджон</i>			<b>в)</b>	зарегистрированные в государствах или на территориях, предоставляющих льготный налоговый режим и/или не предусматривающих раскрытие и предоставление информации при проведении финансовых операций (оффшорные зоны), а также на счета нерезидентов в банках, находящихся в оффшорных зонах;
		<b>2.2</b>				<b>г)</b>	находящиеся в Едином реестре недобросовестных исполнителей;
		<b>2.3</b>				<b>д)</b>	имеющиеся задолженности по уплате налогов и других обязательных платежей;
		<b>2.4</b>	Отбор проводится закупочной комиссией, созданной Заказчиком, в составе не менее 7 членов и 1 секретаря комиссии				Стоимость указывается в ИТО
<b>3</b>	<b>Язык отбора.</b>	<b>2.1</b>	Предложение и вся связанная с ним корреспонденция, и документация, которые осуществляются участником и заказчиком, должны быть на языке, указанном в ИТО.	<b>6</b>	<b>Срок действия и валюта предложения, предполагаемый срок и условия оказания выполнения услуг.</b>	<b>6.1</b>	Услуги должны быть оказаны не позднее срока, указанного в ИТО.
						<b>6.2</b>	Участник не вправе указывать иные условия выполнения услуг и финансирования, не предусмотренные условиями отбора.
						<b>6.3</b>	Заказчик вправе принять обоснованное
						<b>6.4</b>	

**7. Внесение изменений в документацию отбора.**

решение о внесении изменений в документацию не позднее, чем за три дня до даты окончания срока подачи предложений по отбору.

7.1

Изменения наименования, спецификации и технических требований, а также предельной стоимости работ, допускаются только с согласия закупочной комиссии. При этом срок окончания подачи предложений в этом отборе должен быть продлен не более чем на десять рабочих дней. Одновременно с этим вносятся изменения в объявление о проведении отбора, если была изменена информация, указанная в объявлении.

7.2

После завершения срока подачи предложений, внесение изменений в условия отбора не допускается.

7.3

Все изменения в документацию по отбору (условия отбора) вносятся заказчиком и размещаются на специальном информационном портале со дня их внесения, но не позднее чем за три дня до даты окончания срока подачи предложений.

7.4

Все изменения считаются неотъемлемой частью документации по отбору.

7.5

Участник отбора вправе направить заказчику запрос о даче разъяснения положений конкурсной документации не позднее срока, указанного в ИТО. В течение двух рабочих дней с даты поступления указанного запроса, заказчик обязан направить в установленной форме разъяснения положений документации по отбору, не позднее, чем за два дня до даты окончания срока подачи предложений. Разъяснения положений документации по отбору не должны изменять ее сущность.

**8. Разъяснения и уточнения участникам, внесение изменений и/или отзыв и продление сроков подачи предложений.**

8.1

Участник отбора имеет право направить заказчику запрос о даче разъяснений положений документации по отбору посредством открытого электронного чата, но не позднее чем за два дня до даты окончания срока подачи предложений.

8.2

Заказчик вправе не отвечать на запросы участников, поступившие после установленного срока.

8.3

До окончания срока подачи предложений, участник по собственной инициативе вправе внести изменения или представить дополнения в свое ранее представленное предложение.

8.4

Участник вправе отзывать свое предложение до окончания срока подачи предложений по отбору.

**9. Вскрытие и оценка предложений по отбору.**

9.1

Срок рассмотрения и оценки предложений участников не может превышать десять дней с момента окончания подачи предложений

9.2

В случае установления недостоверности информации, содержащейся в документах, представленных участником отбора, закупочная комиссия вправе отстранить такого участника от участия в торгах на любом этапе закупочной процедуры.

9.3

Закупочная комиссия примет во внимание финансовые, технические и производственные возможности участника отбора. Решение закупочной комиссии будет основано на изучении данных участника, представленных им, а также другой подобной информации, которая будет сочтена необходимой и относящейся к предмету отбора.

9.4

**В соответствии с Требованиями документации по отбору, оценка предложений и определение победителя торгов производится на основании:**

а) критериев, изложенных в техническом задании документации по отбору;

б) соответствия предложенных цен предельм установленной заказчиком стоимости предмета торгов.

в) Закупочная комиссия проводит обоснованную

оценку поступивших предложений и определяет победителя торгов или вправе принять иное решение.

9.5

Предложения, превышающие предельную стоимость, указанную в ИТО, будут отклонены. Остальные предложения будут изучаться, и оцениваться на предмет их полноты, соответствия требованиям заказчика, наличия арифметических ошибок.

9.6

Победителем признается участник торгов, предложивший лучшие условия исполнения

- договора на основе критериев и требований, указанных в конкурсной документации и предложении.
- 9.7 Участник отбора, объявленный по решению закупочной комиссии победителем торгов, получает от заказчика соответствующее письменное извещение.
- 9.8 Заказчик имеет право вступать в переговоры с победителем торгов о снижении цены.

## 10. Прочие условия

- 10.1 Участники, изъявившие желание участвовать в отборе, имеют право обратиться Заказчику для получения разъяснений относительно проводимого отбора.
- 10.2 Участник отбора вправе направить Заказчику запрос о даче разъяснений положений документации по отбору в форме, определенной в объявлении на проведение отбора. В течение двух рабочих дней с даты поступления указанного запроса Заказчик обязан направить в установленной форме разъяснения положений документации, если указанный запрос поступил не позднее, чем за два дня до даты окончания срока подачи предложений. Разъяснения положений документации по отбору не должны изменять ее сущность.
- 10.3 Отбор признается состоявшимся, если на момент окончания срока подачи предложений закупочной комиссией получено не менее двух предложений от участников торгов, соответствующих требованиям, указанным в документации.
- 10.4 Отбор может быть объявлен закупочной комиссией не состоявшимся в нижеследующих случаях:
- а) Если в отборе принял участие один участник или никто не принял участие;
- б) Если по результатам рассмотрения предложений закупочная комиссия отклонила все предложения ввиду несоответствия требованиям документации по отбору.
- 10.5 Заказчик имеет право отменить отбор в любое время до акцепта выигравшего предложения. Заказчик в случае отмены торгов публикует обоснованные причины данного решения на специальном информационном портале.

## 11. Заключение договора.

- 11.1 Проект договора является предварительным, его условия могут быть изменены по согласованию сторон в частях, не противоречащих условиям отбора.
- 11.2 В случае, если одна из сторон не согласна с предложениями другой стороны, то договор заключается на условиях, предусмотренных настоящей документацией.
- 11.3 Победитель отбора должен подписать и оформить договор в двух экземплярах и вернуть его заказчику в течение десяти календарных дней после получения уведомления.
- 11.4 В случае если победитель отбора отказывается заключать договор на условиях конкурса, право заключения договора переходит к резервному исполнителю. При этом резервный исполнитель может заключить договор по цене, предложенной победителем конкурса или отказаться от заключения договора.
- 11.5 Несвоевременное подписание договора победителем может расцениваться как отказ от заключения договора. В этом случае будет рассматриваться приемлемое предложение следующего (резервного) – занявшее второе место по итогу оценки) участника отбора.
- 11.6 Протокол рассмотрения и оценки предложений подписывается закупочной комиссией, и выписка из него публикуется на специальном информационном портале в течение трех рабочих дней со дня его подписания.

## II. ИНФОРМАЦИОННАЯ ТАБЛИЦА ОТБОРА (ИТО)

Данный раздел включает в себя специальные положения, касающиеся предмета отбора, и дополняющие информационно или требования, приведенные в других разделах документации по отбору.

№	Наименование раздела	Пояснения к разделам
1.1	Заказчик:	Ферганское областное управление АКБ «Агробанк»
1.2	Предмет конкурса:	Приобретение мебели банка в Ташлакском филиале АКБ «Агробанк»
1.3	Адрес и контакты Заказчика:	151400, г. Фергана, ул. А.Навоий, д. 11
1.4	Контактное лицо:	Хайдаров Умиджон 73-244-26-55
1.5	Объявление опубличковано:	Специальный информационный портал: <a href="http://www.e tender.uz">www.e tender.uz</a>
2	Язык конкурса:	Узбекский и русский языки
3	Подана конкурсных предложений:	Онлайн
4	Срок действия конкурсного предложения:	45 дней после представления предложения
5	Валюта конкурсного предложения:	Узбекские сумы
6	Срок поставки	20 банковских дней
7	Сроки размещения объявления приема предложений	0 5 рабочий дней
8	Предоплата	Отсутствует.
9	Необходимые документы для участия в отборе:	Наличие разрешительных документов
10	Критерии, суб-критерии и система оценок для оценки полного технического предложения:	1. Соответствие Цены; 2. Соответствие срока оказания услуг; 3. Опыт работы в данной сфере; 4. Соответствие базиса поставки; 5. Соответствие характеристик и качественных показателей; 6. Условия платежа и гарантии.
11	Предельная стоимость заказчика:	438 035 104 (Четыреста тридцать восемь миллионов тридцать пять тысяч сто четыре) сум, включая НДС

## III. ТЕХНИЧЕСКОЕ ЗАДАНИЕ

### 1. Цель отбора:

1. Целью данного отбора является смена айдентики банка и оснащение новой мебелью, согласно представленной концепции и бренд позиционирования банка в рамках ребрендинга.

### 2. Задача отбора:

Отбор поставщика и приобретение качественной мебели, а также качественное выполнение работ по смене айдентики банка, согласно представленной концепции.

### 3. Ожидаемые результаты:

1. Создание условий для клиентов и сотрудников банка.
2. Заключение договора с победителем торгов;

### 4. Требования к участникам

1. Наличие опыта работ в сфере торговли мебелью не менее 1 года.
2. Наличие достаточной материальной базы для поставки товаров и выполнения работ без получения авансового платежа.
3. Наличие необходимого штата сотрудников;

### 5. Условия оплаты и поставки

Участником конкурсных торгов должно быть предоставлено обеспечение в виде залоговой суммы в размере 1% от предельной стоимости конкурса - \_\_\_ сум на счет в РКП;



Оплата осуществляется по факту поставленных товаров, согласно счет-фактур. Возможна частичная оплата за каждую поставленную партию товаров.

### 6. Метод оценки поступивших предложений

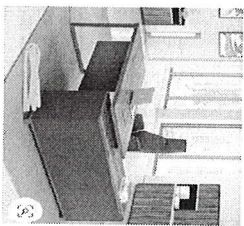
Предложения участников будут оцениваться методом наименьшей цены, при условии соответствия участника техническим квалификационным требованиям Заказчика. В случае несоответствия предложений требованиям Заказчика, такие участники будут дисквалифицированы.

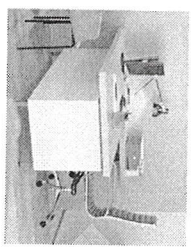
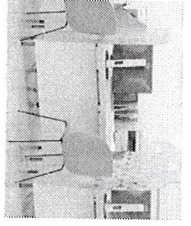
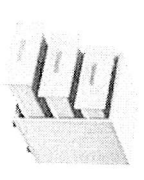
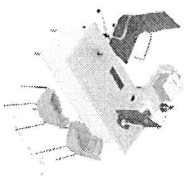
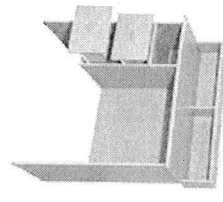
№	Наименование	ед. изм.	фото	тех. описание	к-во		цена	сумма	НДС 15%	Сумма с НДС
					Пай	ари				
1	РАХБАР СТОЛДИ, ШКАФИ, ТУМБАС И ВИЛАН	к-т		стол 2400*1000*750 шкаф 1400*1200*400 тумба 1000*400*600	1	1	12 038	12 038	1 808 730	13 866 930

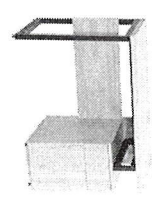
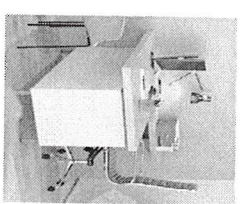
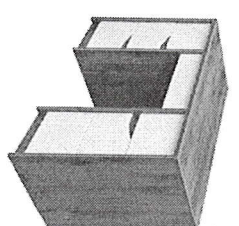
2	РАХЪАР УЎНБО САРА СТОЛИ ТУМБА БИЛАН	шт.		1700*800*750, 800*600*720, Тумба 1000*400*600	5	2 635 500	13 177 500	1 976 625	15 154 125
3	ФРОНТ ОФИС СТОЛИ (қозилана и ойнал билан)	шт.		1400*1400*750 (қозилана 100*1300*1400 )	7	2 138 210	15 107 470	2 266 121	17 373 591
4	ФРОНТ ОФИС Тумба	шт.		2500*600*450	5	1 890 504	9 452 520	1 417 878	10 870 398
5	ОФИС СТОЛИ	шт.		1360*700*750	18	1 178 100	21 205 800	3 180 870	24 386 670
6	КАДР БАБЕР+ СТОЛИ	шт.		2500*450*1150 1500*700*750	1	3 326 400	3 326 400	498 960	3 825 360

7	СТОЛИ ПИСММЕ ҲИИ	шт.		1400*650	1	1 039 500	1 039 500	155 925	1 195 425
8	КАБУЛХ ОНА СТОЛИ	шт.		1500*750*750	1	2 217 600	2 217 600	332 640	2 550 240
9	П/Л САНАШ СТОЛИ 4 ҚИЛДИ И ОЙНАЛ И ТУСИП БИЛАН	шт.		3500*1600*750	1	6 417 180	6 417 180	962 577	7 379 757
10	П/Л ОНБОРИ ГА СТОЛИ	шт.	 СВОИИ РУКАМИ КОМПЬЮТЕРНИЙ СТОЛ	2500*700*750	1	1 197 000	1 197 000	179 550	1 376 550

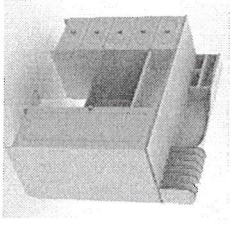
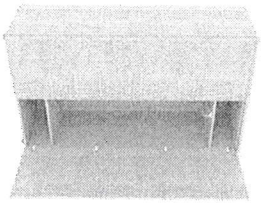
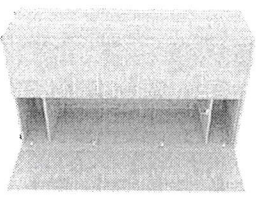
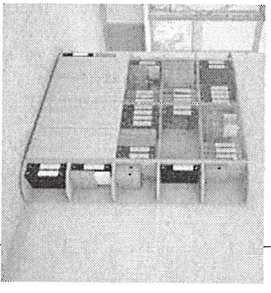
11	ПУЛ ОНБОРИ ГА СТОЛ	к-т		2000*500*750	2	845 460	1 690 920	253 638	1 944 558	
12	ШКАФ ТАПД	к-т		1500*500*1900	13	2 079 000	27 027 000	4 054 050	31 081 050	
13	ТАПД 5 китумик	к-т		2500*500*1900	1	4 712 400	4 712 400	706 860	5 419 260	
14	КНИЖ ШКАФ	шт.		800*450*1600	8	1 143 450	9 147 600	1 372 140	10 519 740	

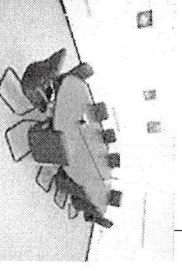
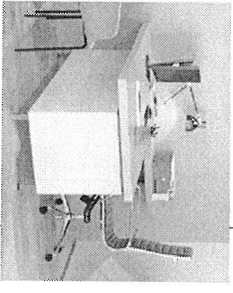
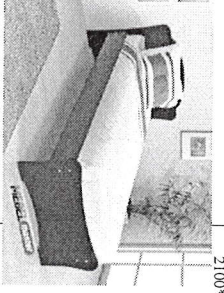
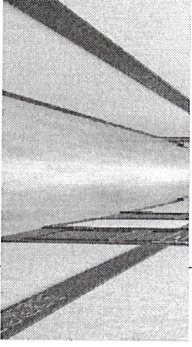
15	ОБИЛН СЕРИФ	м2			6	1 358 280	8 149 680	1 222 452	9 372 132	
16	МАЖЛИ С СТОЛ	шт.		4800*1200*750	1	6 514 200	6 514 200	977 130	7 491 330	
17	ЖУПНА Л СТОЛ	шт.			5	785 000 000	3 925 000 000	588 750	4 513 750	
18	КРОВАТ	к-т		2100*900	3	2 702 000	8 106 000	1 215 900	9 321 900	
19	ПЛАТКА	шт.		ЛИМДП 150*8	250	43 890	10 972 500	1 645 875	12 618 375	

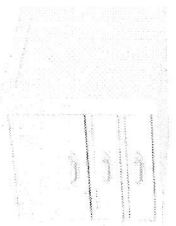
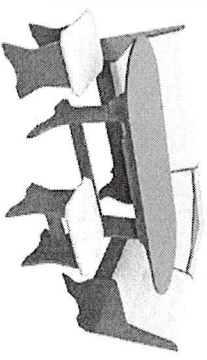
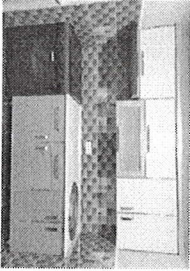
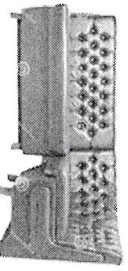
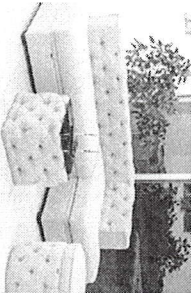
20	КАССАТ А ТУМБАЛИ АР	шт.		5	693 000	3 465 000	519 750	3 984 750
21	КУХИНИ БИЛ УТОЈЛОК	шт.		1	2 494 800	2 494 800	3 714 220	2 869 020
22	ОШИХОП А МЕБЕЛИ	шт.		1	8 316 000	8 316 000	1 247 400	9 563 400
23	БУРЧАК ЖИ ЮМПИО К МЕБЕЛИ	шт.		1	7 035 000	7 035 000	1 055 250	8 090 250
24	БУРЧАК ЖИ ЮМПИО К МЕБЕЛИ	шт.		2	5 024 250	10 048 500	1 507 275	11 555 775

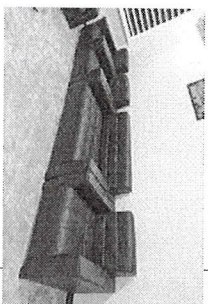
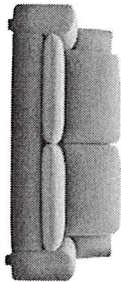
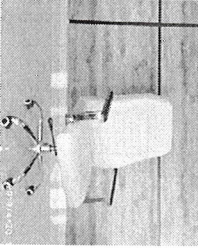
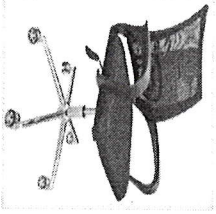
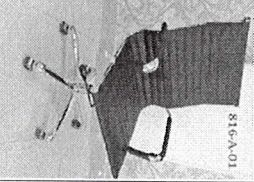
25	ДИВАН КРЕЧИО	шт.		1	8 085 000	8 085 000	1 212 750	9 297 750
26	КАБУЛХ ОДАТ-А ЮМПИО К МЕБЕЛИ	шт.		2	4 042 000	8 084 000	1 212 600	9 296 600
27	КРЕЧИО ПАХБАП	шт.		2	3 129 000	6 258 000	938 700	7 196 700
28	КРЕЧИО 3АМ1	шт.		4	2 467 500	9 870 000	1 480 500	11 350 500
29	КРЕЧИО ХОДЖАМ	шт.		31	1 417 500	43 942 500	6 591 375	50 533 875

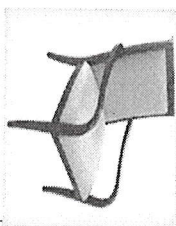
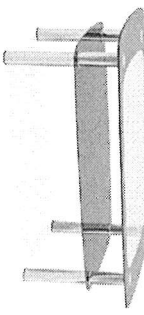
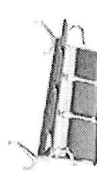

30	СТУЛ МИЖОЗ	шт.		62	1	63	9		
				018 710	020	9 474 003			
31	СТУЛ МАЖИ СЗАДИ	шт.		25	924 000	23 100	3 465 000		72 634 023
32	ЖУРНА Л СТОЛ Ойнали	шт.		1	997 500	997 500	149 625		1 147 125
33	3 КНИЖНИК СКАМЕЈКА (АЕРОП ОПР)	к-т		5	1 942 500	9 712 500	1 456 875		11 169 375

34	МУСОР ДЛЦК	шт.		3 ТАДЛК	2	605 000	1 210 000	181 500		1 391 500
35	СТЕЛЖ МЕТАЛ	шт.		Н=2,Л=3,4, Е=06,	53,7 6	180 000	9 676 800	1 451 520		11 128 320
										438 035 104

Таблица критериев оценки поступивших предложений

№	Наименование требования	Описание требования	Значение	Обязательность	Метод оценки	Название файла (обязательность приключення)	Мин. балл	Макс. балл
1	Опыт работы	Участник торгов должен иметь опыт в сфере торговли мебелью не менее 1 года	Текстовое	Критично	Экспертная	Свидетельство о государственной регистрации (Обязательное)	0	1
2	Нахождение в стадии реорганизации, ликвидации и банкротства	Участник конкурса не должен находиться в стадии реорганизации, ликвидации и банкротства	Текстовое	Критично	Экспертная	Гарантийное письмо участника (Обязательное)	0	1
3	Информация о судебных разбирательствах	Участник не должен находиться на стадии судебного разбирательства с Заказчиком	Текстовое	Критично	Экспертная	Гарантийное письмо участника (Обязательное)	0	1
4	Информация по уплате налогов и других обязательных платежей в бюджет	Участник не должен иметь задолженностей по уплате налогов и других обязательных платежей перед бюджетом	Текстовое	Критично	Экспертная	Справка с ГНИ (Обязательное)	0	1
5	Наличие оборотных средств в размере не	Наличие оборотных средств у участника	Текстовое	Критично	Экспертная	Выписка с расчетного счета	0	1

# ПРОЕКТ ДОГОВОРА

ШАРТНОМА № \_\_\_\_\_

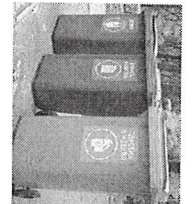
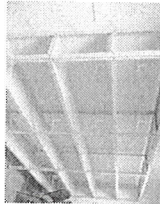
Фаргона ш. \_\_\_\_\_ 2022й.

Ушбу шартнома бир тарафдан келгусида «СОТУВЧИ» деб юритилган Фаргона шаҳар « \_\_\_\_\_ » номидан ўз “низоми” ва лицензияси асосида иш юритувчи раҳбар \_\_\_\_\_, ҳамда иккинчи тарафдан «СОТИБ ОЛГУВЧИ» деб юритилган «АГРОБАНК» АТБ Тошлоқ филиали номидан ишончнома асосида фаолият юритувчи, бошқарувчи \_\_\_\_\_ ўртасида 2022-йил кунги электрон танлов ЛОТ № \_\_\_\_\_ бёёнига асосан тузилди. Тарафлар куйилганлар тўғрисида келишими олдилар:

## 1. ШАРТНОМАНИНГ ПРЕДМЕТИ ВА МУДАТЛИ:

1.1. Мазкур шартномага мувофиқ сотувчи сотиб олувчига куйилган маҳсулотларни сотказиб беради:

№	Маҳсулотлар номи	Ўлч/бир	Миклори	Нархи	Киймати
1	Мебель жихозлари ва инвентарлар танлов баёнида кўрсатилган нархлар ва миклориди шартноманинг айрилмас қисми (иловада)	сўм			
	Умумий солиқ ККС 15%	сўм			
	Ўқам:	сўм			

Сўз билан ( \_\_\_\_\_ ) сўм.

1.2. Етказиб берилган маҳсулотнинг баҳоси, миклори ва тури тарафлар ўртасида кўшимча келишилган ҳолда ўзгартирилиши мумкин.

1.3. Шартноманинг муддати имзоланган кундан бошлаб бир ойгача давом этади.

## 2. ШАРТНОМАНИНГ КИЙМАТИ ВА ТЎЛОВ ТАРТИБИ:

2.1. Шартноманинг умумий киймати \_\_\_\_\_ ( \_\_\_\_\_ ) сўм  
2.1. Мазкур киймат тарафларнинг эҳтиёжи ва кўшимча келишувга кўра кўпайтирилиши ёки камайтирилиши мумкин.

2.2. Тўлов олдиндан \_\_\_\_\_ % пул тўлаш йўли билан шартнома имзоланган кундан бошлаб, 5 (беш) банк иш кунига амалга оширилади.

2.3. Тўлов ҳисобдан пул ўтказиш йўли орқали ёки Ўзбекистон Республикаси фуқаролик кодексида кўзда тутилган бошқа йўллар билан амалга оширилади.

## 3. Тарафларнинг ҳуқуқ ва мажбуриятлари.

3.1. Сотувчининг ҳуқуқ ва мажбуриятлари:

А) Сотиб олувчига маҳсулотни ўз вақтида ушбу шартномада кўзда тутилган шартларда, шартнома имзолангандан ва пул ҳисоб рақамига келиб тушгандан сўнг 30 кун муддат ичида сотказиб беришни таъминлаш.

Б) Маҳсулотни сифат ишлаб чиқарувчи талабларига мувофиқ бўлишини таъминлаш.

3.2. Сотиб олувчининг ҳуқуқ ва мажбуриятлари:

А) Сотувчига маҳсулот ҳақининг ушбу шартноманинг 2.3 бандига белгиланган муддатга тўлаш

Б) Етказиб берилган маҳсулотни амалдаги конунларга риоя қилган ҳолда сифат ва миклори бўйича қабул қилишини таъминлаш.

В) Сотувчидан ушбу шартноманинг 3.1. бандида кўрсатилган мажбуриятларни оқилона тарзда талаб қилиш.

№	Тавсиф	Талаб	Ўқам	Ўқам	Ўқам	Ўқам	Ўқам
6	Перечень предлагаемых товаров согласно спецификации Заказчика	Участник должен предоставить перечень предлагаемых к поставке товаров (мебели) согласно спецификации Заказчика	Текстовое	Критично	Экспертная	Предложение Участника (Обязательное)	0 1
7	Штат сотрудников	Участник должен иметь необходимый штат сотрудников для качественного выполнения договора	Текстовое	Критично	Экспертная	Письмо участника с информацией о штате сотрудников (Обязательное)	0 1

## Дополнительная информация.

Примечание: <https://www.atlebedev.ru/presentation/158TWdRcy9a/>

Мебель цвет

зеленый RGB 0 205 105 (#00b669) CMYK 70 0 80 0 Ralston 7738	Темно-зеленый RGB 0 160 80 (#00a050) CMYK 85 10 95 0 Ralston 2249	Синий RGB 80 120 255 (#5078ff) CMYK 80 50 0 0 Ralston 2718	Темно-синий RGB 60 75 220 (#3c4f4e) CMYK 85 65 0 0 Ralston 2116
---	---	--	---

□ Доп цвета:

Голубой RGB 70 180 230 (#00bcd6) CMYK 65 10 0 0 Ralston 284	Темно-голубой RGB 35 135 200 (#006d69) CMYK 80 40 0 0 Ralston 646	Красный RGB 235 0 20 (#006d69) CMYK 0 100 100 0	Светло-оранжевый RGB 255 155 55 (#ff9b37) CMYK 0 50 100
---	---	--	--

Заместитель начальника управления

Главный бухгалтер управления

