



"УТВЕРЖДАЮ"
Заведующий РайОНО
Юнусабадского района
Ярашев О.Т
"16" мая 2022 г

ДЕФЕКТНЫЙ АКТ

НА ТЕКУЩИЙ РЕМОНТ КРОВЛИ ПО ОБЪЕКТУ: СРЕДНЯЯ ОБРАЗОВАТЕЛЬНАЯ ШКОЛА №258 ЮНУСАБАДСКОГО РАЙОНА Г.ТАШКЕНТА

(наименование объекта)

N п.п.	Наименование физических объемов работ	Единица измерения	Количество
1	2	3	4
1	УСТАНОВКА МАУЭРЛАТОВ	МЗ	3,03
2	АНКЕРНЫЙ БОЛТ 10X60 ММ	ШТ	920
3	УСТАНОВКА ЭЛЕМЕНТОВ КАРКАСА: ИЗ БРУСЬЕВ /ЛЕЖЕНЬ И НАКЛАДКИ/	МЗ	7
4	АНКЕРНЫЙ БОЛТ 10X120 ММ	ШТ	720
5	УСТАНОВКА ЭЛЕМЕНТОВ КАРКАСА: ИЗ БРУСЬЕВ /СТОЙКИ И РОСКОСЫ, ПОДКОСЫ/	МЗ	9,99
6	УКЛАДКА ПО ФЕРМАМ ПРОГОНОВ: ИЗ БРУСЬЕВ	МЗ	13,58
7	УСТАНОВКА СТОПИЛ	МЗ	31,22
8	УКЛАДКА ПО ФЕРМАМ ПРОГОНОВ: ИЗ БРУСЬЕВ	МЗ	18,16
9	УСТРОЙСТВО СЛУХОВЫХ ОКОН	ШТ	47
10	ОГНЕЗАЩИТА ДЕРЕВЯННЫХ КОНСТРУКЦИЙ: ФЕРМ, АРОК, БАЛОК, СТОПИЛ, МАУЭРЛАТОВ	10 МЗ	6,482
11	ОГНЕЗАЩИТА ОБРЕШЕТОК ПОД КРОВЛЮ, ПОКРЫТИЯ И НАСТИЛЫ ПО ФЕРМАМ	1000 М2	4,163
12	УСТРОЙСТВО ЖЕЛОБОВ: ПОДВЕСНЫХ	100 М	7,58
13	ЖЕЛОБ ПОДВЕСНОЙ ТОЛЩИНОЙ 0,5 ММ В КОМПЛЕКТЕ С ДЕТАЛЯМИ КРЕПЛЕНИЯ	М	758
14	НАВЕСКА ВОДОСТОЧНЫХ ТРУБ ПО СТЕНАМ ИЗ КИРПИЧА ИЛИ ЛЕГКОГО БЕТОНА, ДИАМЕТРОМ ДО: 140 ММ	100 М	4,76
15	КОЛЕНА	ШТ	204
16	ПАТРУБКИ	ШТ	68
17	ШТЫРЬ С КОЛЬЦОМ	ШТ	136
18	УСТРОЙСТВО КРОВЛИ ИЗ МЕТАЛЛОЧЕРЕПИЦЫ, ПРОФНАСТИЛА ТРАПЕЦИЕВИДНОГО И СИНУСОВИДНОГО ПРОФИЛЯ С ПОКРЫТИЕМ, ПО ГОТОВЫМ ПРОГОНАМ: ПРОСТАЯ	100 М2	41,63
19	СНЕГОДЕРЖАТЕЛЬ	М	758
20	КОНЕК	М	469
21	ШАТРАНГ ШИРИНОЙ 625 ММ	М	58,8
22	ПРИМЫКАНИЕ	М	34,4

СОСТАВИЛИ

Директор средней образовательной школы №258 Юнусабадского района г.Ташкенте

 Азибаева Д.Д.

Главный инженер РайОНО Юнусабадского района г.Ташкенте

 Рахмонов М.Г.

Представитель проектной организации ООО "O'ZBEKMUZEYSHUNOSLIK"

 Турдыев Б.М.



ООО НПЦ "OZBEKMUZEYSHUNOSLIK"

РАБОЧИЙ ПРОЕКТ

ТЕКУЩИЙ РЕМОНТ КРОВЛИ ПО ОБЪЕКТУ: СРЕДНЯЯ ОБРАЗОВАТЕЛЬНАЯ ШКОЛА №258
ЮНУСАБАДСКОГО РАЙОНА Г.ТАШКЕНТА

КОНСТРУКЦИОННЫЕ РЕШЕНИЯ

Директор

Турдиев Б.М.

ГИП

Бабажанов Ш.Р.



Ташкент 2022

ВЕДОМОСТЬ ОСНОВНЫХ КОМПЛЕКТОВ РАБОЧИХ ЧЕРТЕЖЕЙ

ОБОЗНАЧЕНИЕ	НАИМЕНОВАНИЕ	ПРИМЕЧ.
	ОБЩАЯ ПОЯСНИТЕЛЬНАЯ ЗАПИСКА	
ТОМ I КН I.	КОНСТРУКЦИОННЫЕ РЕШЕНИЯ	К.Р.

ВЕДОМОСТЬ РАБОЧИХ ЧЕРТЕЖЕЙ ОСНОВНОГО КОМПЛЕКТА МАРКИ "АР"

ЛИСТ	НАИМЕНОВАНИЕ	ПРИМЕЧ.
1	2	
1	Общие данные	
2	Схема расположения элементов крыши	
3	Разрез 1 - 1, 2 - 2, 3 - 3, 4 - 4	
4	Узел "1, 2, 3, 4, 5, 6"	
5	Конструкция слухового окна	
6	Спецификация материалов на устройство кровли	

1. Общая часть.

- 1.1. Рабочий проект КР каркаса покрытия СОШ №258 Юнусабадского района г. Ташкента
- 1.2. Район строительства - город Ташкент. Сейсмичность района строительства - 7 баллов.
- 1.3. Расчетная температура (-16°C).
- 1.4. Нормативные нагрузки приняты:
 - 1.4.1. Снеговая - 50кг/м2 - по КМК 2.01.07-96.
 - 1.4.2. Ветровая - 38кг/м2 - по КМК 2.01.07-96. Тип местности "В"
- 1.5. Среда эксплуатации конструкции-неагрессивная.
- 1.6. Проект выполнен в соответствии с требованиями следующих нормативных документов:
 - 1.6.1. КМК 2.01.07-96-"Нагрузки и воздействия. Нормы проектирования".
 - 1.6.2. КМК 2.01.03-96-"Строительство в сейсмических районах. Нормы проектирования".
 - 1.6.3. КМК 2.03.11-96-"Защита строительных конструкций от коррозии. Нормы проектирования".

Проектная документация разработана в соответствии с требованиями действующих градостроительных норм и правил, государственных стандартов и обеспечивает безопасную эксплуатацию объекта при соблюдении предусмотренных проектом мероприятий.

 Главный инженер проекта
 Бабажанов Ш.Р.

2022 г.	КР	
ТЕКУЩИЙ РЕМОНТ КРОВЛИ ПО ОБЪЕКТУ: СРЕДНЯЯ ОБРАЗОВАТЕЛЬНАЯ ШКОЛА №258 ЮНУСАБАДСКОГО РАЙОНА Г.ТАШКЕНТА		
Изм.	Кол.	Лист
Директор	Турдиев	Подпись/Дата
ГИП	Бабажанов	
Разраб	Жураев	
Кровля		Сталдия
Общие данные		Лист
		РП
		1
		6
		ООО НПС
		"OZBEKMUZEYSHUNOSLIK"

Схема расположения элементов крыши

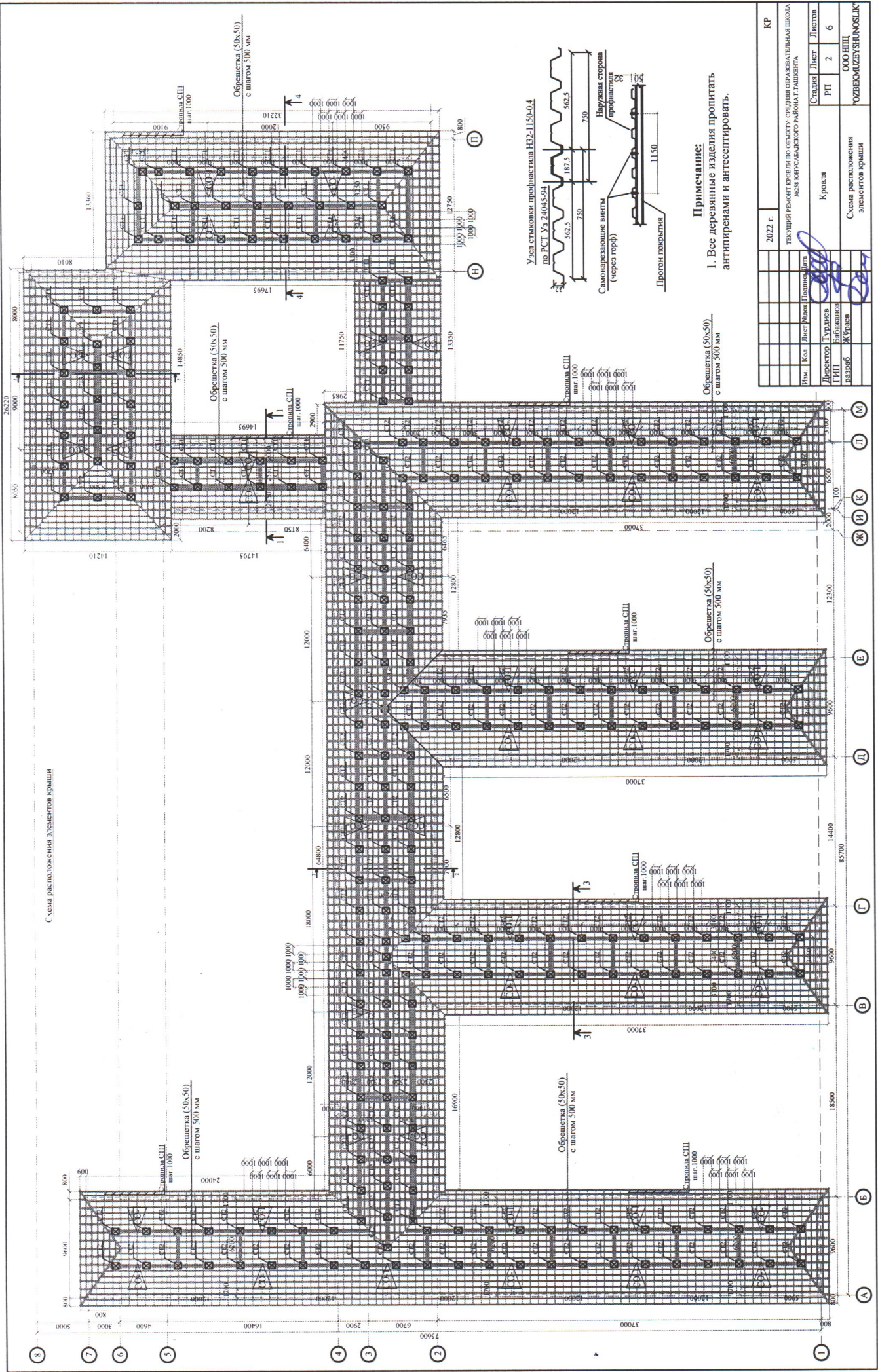

Примечание:
1. Все деревянные изделия пропитать антисептиками и антипиренами.

2022 г.	КР				
ТЕКУЩИЙ РАБОТЫ ПО ОБЪЕКТУ: СРЕДНЯЯ ОБРАЗОВАТЕЛЬНАЯ ШКОЛА №28 ЮЖНОСАЙБСКОГО РАЙОНА Г.ТЭШЕНТА					
Изм.	Кол.	Лист	Рисок	Подпись	Дата
Директор ГПН	Гуралев	Лист	2	Листов	6
Инженер	Жураев	Схема расположения элементов крыши		ООО НПП	
				UZBVKMZUEVSUNOSLIK	

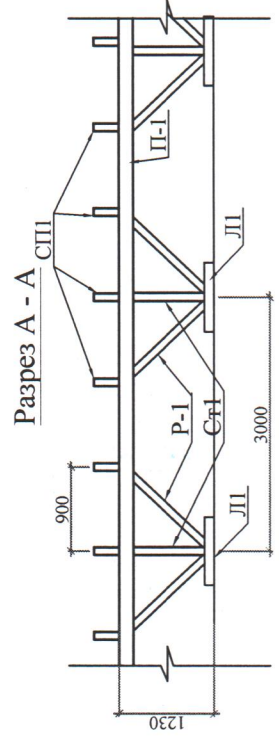
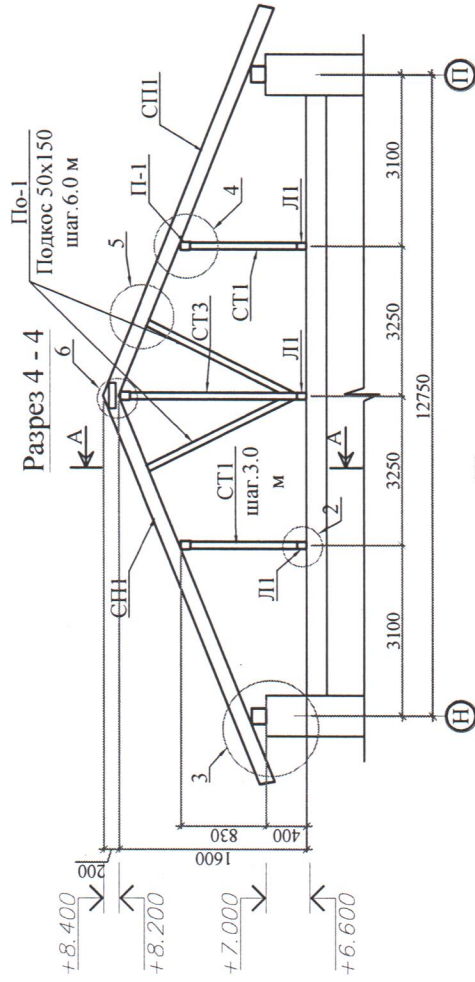
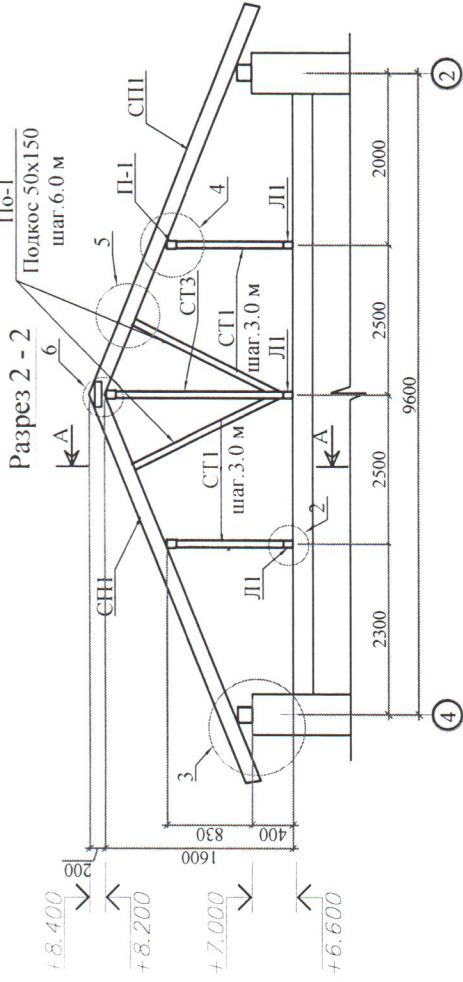
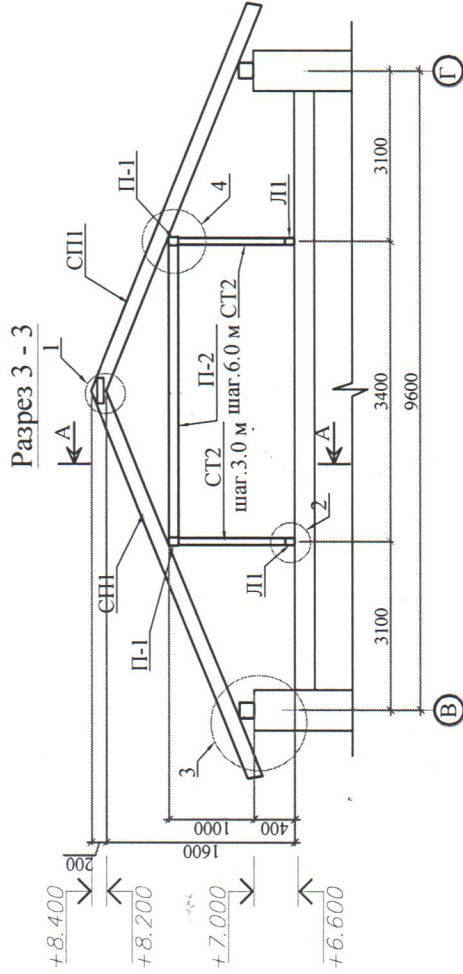
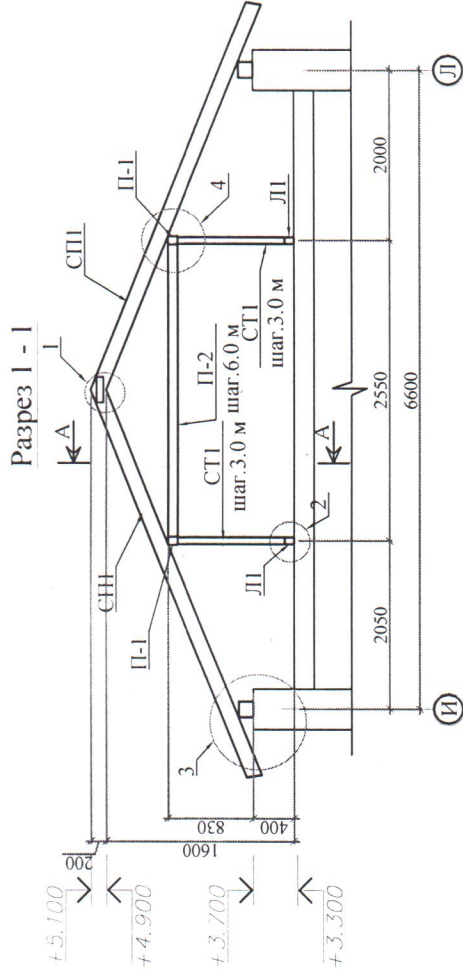

Примечание:
1. Все деревянные изделия пропитать антипиренами и антисептировать.

Изд. № подл.	Подпись и дата	Вам. члб. №
--------------	----------------	-------------

2022 г.	КР				
ТЕКУЩИЙ РЕМОНТ КРОВЛИ ПО ОБЪЕКТУ: СРЕДНЯЯ ОБРАЗОВАТЕЛЬНАЯ ШКОЛА №28 ЮНУСАБАДСКОГО РАЙОНА Г.ТАШКЕНТА					
Изм.	Кол.	Лист	Медок	Подпись	Дата
Директор	Гурдиев				
ГИП	Бабажанов				
разраб	Жўраев				
Кровля		Статья	Лист	Листов	
Разрез 1 - 1, 2 - 2, 3 - 3, 4 - 4		РП	3	6	
ООО НПСЦ		"OZBEKMUZEUZHUNOSLIK"			

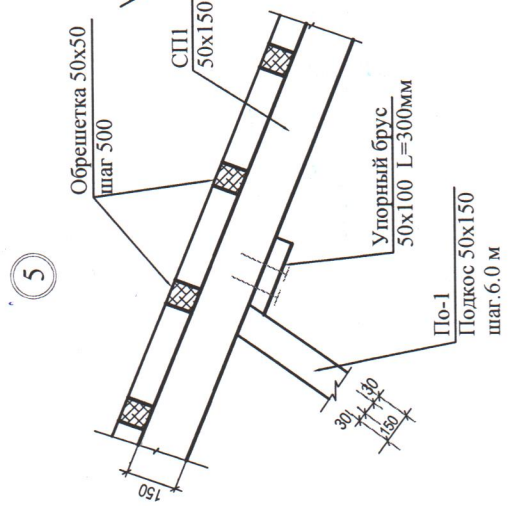
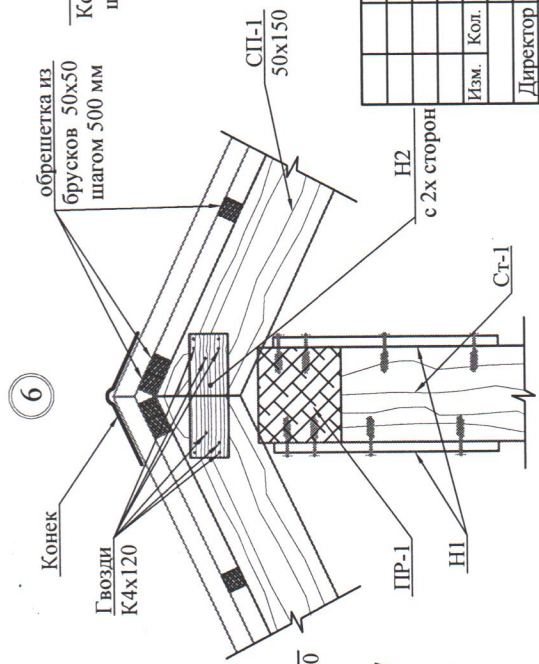
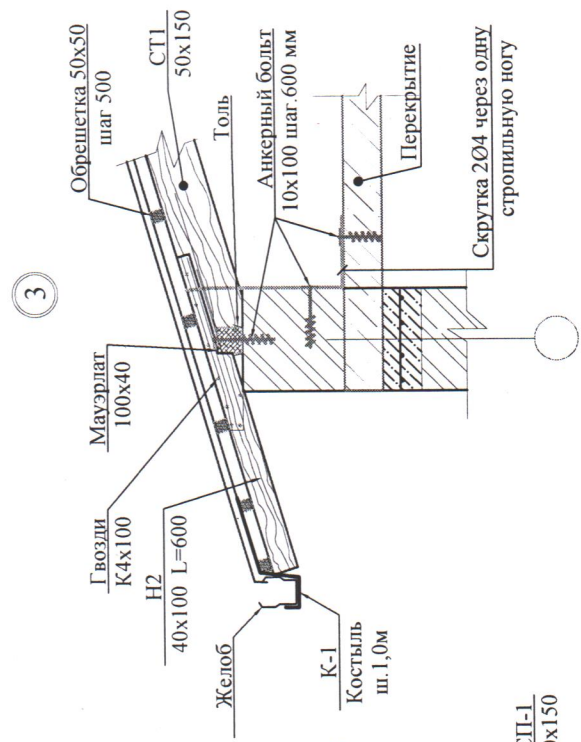
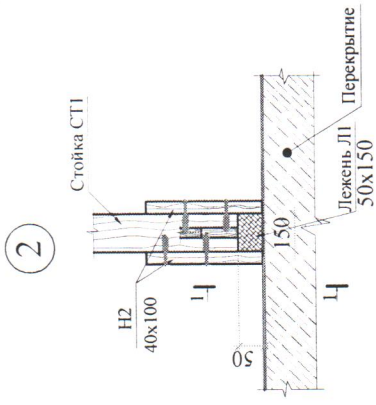
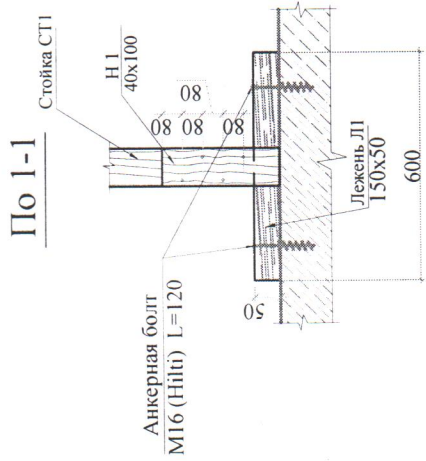
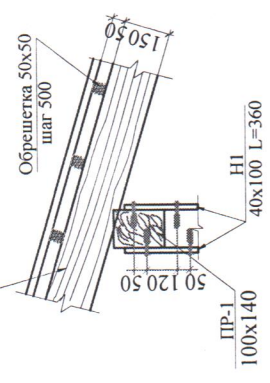
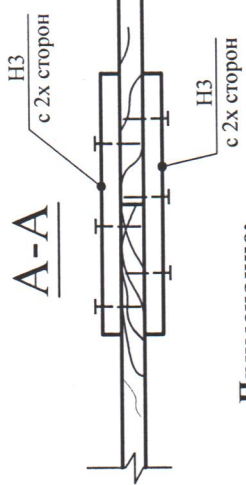
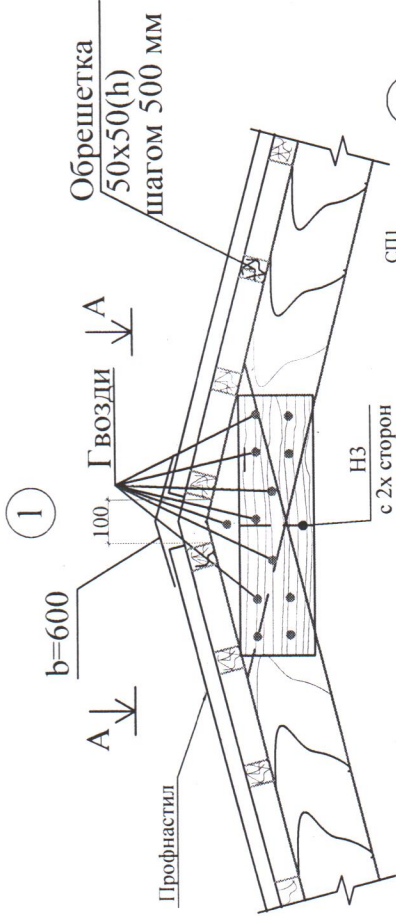

Примечание:
1.. Все деревянные изделия пропитать антипиренами и антисептиривать.

2022 г.	КР				
ТЕКУЩИЙ РЕМОНТ КРОВЛИ ПО ОБЪЕКТУ: СРЕДНЯЯ ОБРАЗОВАТЕЛЬНАЯ ШКОЛА №258 ЮНУСАБАДСКОГО РАЙОНА Г.ТАШКЕНТА					
Изм.	Кол.	Лист	Ректор	Подпись	Дата
		4	Турдиев		
		6	Бабажанов		
			Жураев		
Кровля			ООО НПСЦ		
Узел "1, 2, 3, 4, 5, 6"			"OZBEKMUZEYSHUNOSLIK"		

Имя, № подл.	Подпись и дата	Вам, члб, №
--------------	----------------	-------------

СЛУХОВОГО ОКНА СО-1

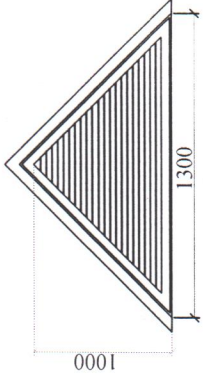

Спецификация элементов слуховое окно на одну шпук

№№ поз.	Наименование	Кат. древ.	Длина мм	Сечен bхh мм	Кол. шт.	Общ. длина мм	м3 на 1эл.
1	Коньковая доска	III	2400	50x150	1	2,4	0.02
2	Доски обшивки	III	-	δ=25	-	4.0м2	0.100
3	Каркас	II	-	70x80	-	7,2	0.04
4	Ригель	II	1400	70x80	1	1,4	0.01
5	Ветровая доска	III	-	25x150	-	2,4	0.01

1. Деревянные конструкции крыши покрыть вспучивающим покрытием ВПМ2 толщ.4мм ГОСТ 25131-82 по грунту ФЛ-03л ГОСТ 9109-76 в 2 слоя для достижения предела огнестойкости 0,5 часа.
2. Деревянные элементы изготовить из древесины хвойных пород, антисептировать и пропитать антипиреном согласно указаний СНиП 2.01.02-85 п.1.8. Защиту обновлять ежегодно.
3. Максимальная влажность древесины не более 20%

2022 г.	КР				
ТЕКУЩИЙ РЕМОНТ КРОВЛИ ПО ОБЪЕКТУ: СРЕДНЯЯ ОБРАЗОВАТЕЛЬНАЯ ШКОЛА №238 ЮНУСАБАДСКОГО РАЙОНА Г.ТАШКЕНТА					
Изм.	Кол.	Лист	Медок	Подпись	Дата
Директор	Гурдиев	Бабажанов			
ГИП	Жўраев				
разраб					
Кровля			Стадия	Лист	Листов
Конструкция слухового окна			РП	5	6
			ООО НПС "OZBEKMUZEYSHUNOSLIK"		

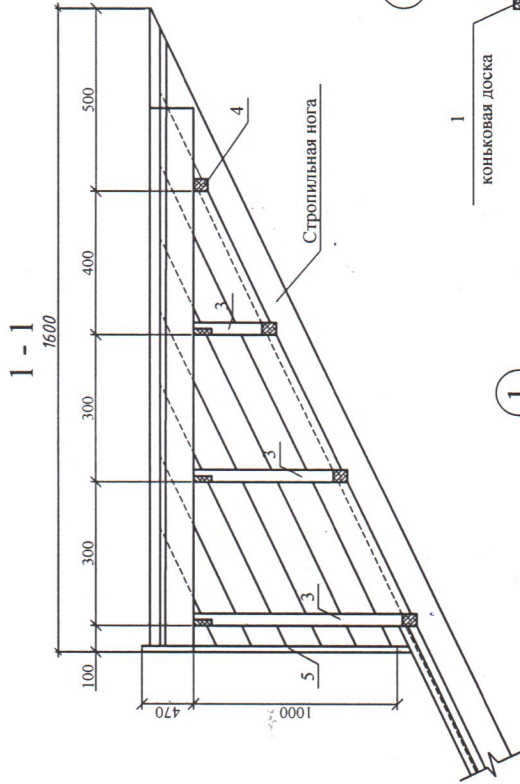
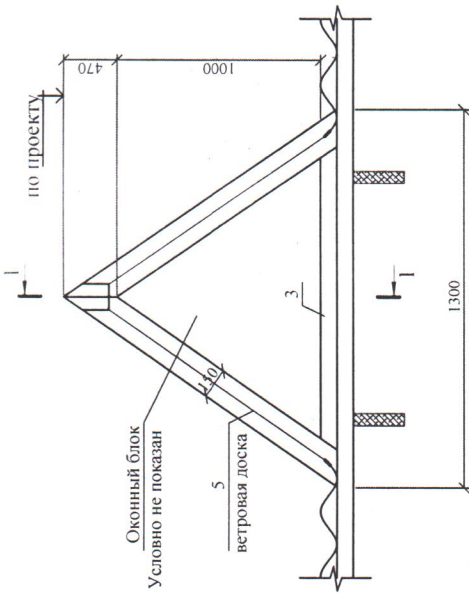

2

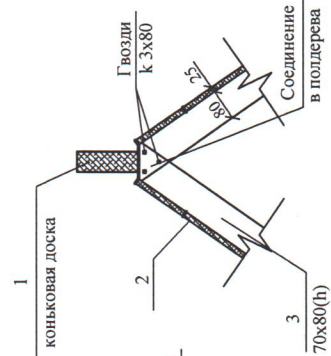

1

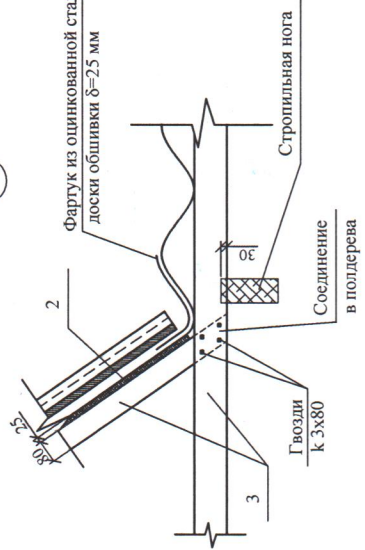

Спецификация материалов на устройство кровли

Поз.	Обозначение	Наименование	К-во шт.	Масса ед. кт.	Общий вес, кг.
СП1		Стропила 50x150 п.м.	4163	0,0075	31,22 м³
ПР-1		Прогон 140x100 п.м.	760	0,014	10,64 м³
ПР-2		Прогон 100x140 п.м.	210	0,014	2,94 м³
По-1		Подкос 50x150 п.м.	70	0,0068	0,50 м³
СТ-1		Стойка 100x100 1040	234	0,0104	2,43 м³
СТ-2		Стойка 100x100 1410	105	0,0141	1,48 м³
Н2		Накладки 40x100 L = 600	758	0,0024	1,82 м³
Р-1		Раскос 50x150 1550 мм	480	0,01163	5,58 м³
		Бруски обрешетки 50x50 п.м.	9080	0,0025	18,16 м³
		Мауэрлат 40 x100 п.м.	758	0,005	3,03 м³
Л1		Лежень 150x50 L = 500	316	0,00375	1,18 м³
Н1		Накладки 40x100 L = 360	1264	0,00144	1,82 м³
Н3		Накладки 40x100 L = 360	1516	0,00144	2,18 м³
		Анкерная болт 120 мм			720 шт
		Анкерная болт 60 мм			920 шт
	Покрытия	Профнастил			
		РСТ Уз 24045-94			
		Конек шириной 250 мм	469		
		Снегодержатель 150 мм	758		
		Желоб (лоток с кронштейнами)	758		
		СЛУХОВОГО ОКНА СО-1	47		
		Шатранг	58,8		
		Прымикание	34,4		
		водосточная труба	476		
		Колено - 204 шт, патрубки - 68 шт, штёрф с колыфм - 136 шт.			

Примечание:

1. Все деревянные изделия пропитать антипиренами и антисептировать.

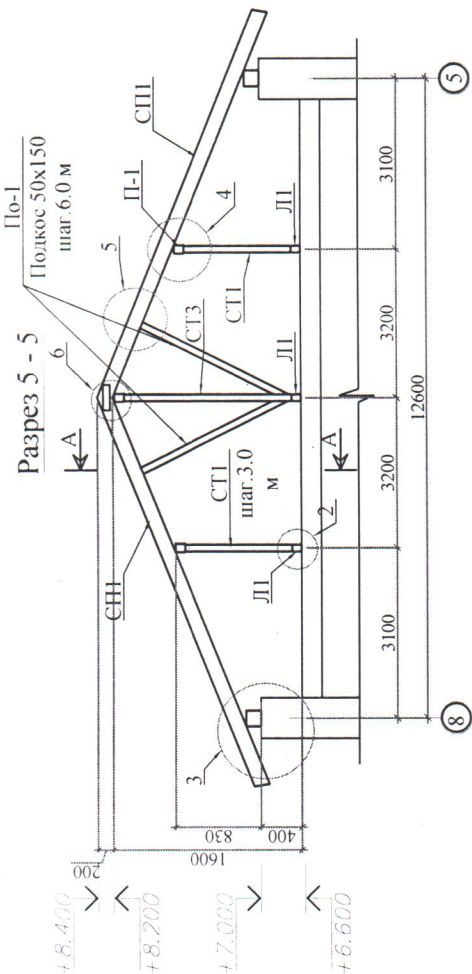

Изм.	Кол.	Лист	№ док.	Подпись	Дата
Директор	Гурдиев				
ГИП	Бабажанов				
разраб	Жураев				

2022 г.	КР		
ТЕКУЩИЙ РЕМОНТ КРОВЛИ ПО ОБЪЕКТУ: СРЕДНЯЯ ОБРАЗОВАТЕЛЬНАЯ ШКОЛА №258 ЮНУСАБАДСКОГО РАЙОНА Г.ТАШКЕНТА			
Кровля	Стация	Лист	Листов
	РП	6	6
Спецификация материалов на устройство кровли		ООО НПС "OZBEKMUZEYSHUNOSLIK"	



O'ZBEKISTON RESPUBLIKASI QURILISH VAZIRLIGI
«SHAHARSOZLIK HUJJATLARI EKSPERTIZASI»
DAVLAT UNITAR KORXONASI

Тошкент шаҳри

Toshkent shahar, 100011, Abay ko'ch., 6-uy Tel: +998 71 244-25-67, Faks: +998 71 244-25-66, e-mail: dav_ekspertiza@mail.ru www.mc.uz www.mc.uz

Holati: Ijobiy

Direktor: SHOBUTAEV BOBIR A

Sana:10-06-2022 yil



Yig'ma ekspert xulosasi № 46485

Obyekt nomi «Toshkent shahri, Yunusobod tumanidagi 258-son o'rta ta'lim maktabining tom qismini ta'mirlash»

Buyurtmachi - Toshkent shahar, Yunusobod xalq ta'limi bo'limi

Bosh loyihachi - "O'zbekmuzeyshunoslik" IChM MChJ.

Litsenziya 2020 yil 5 oktabrdagi AL-001396-son, O'zbekiston Respublikasi Qurilish vazirligi.

Moliyalashtirish manbai - Byudjet mablag'lari hisobidan.

Bosh pudratchi - Tanlov asosida aniqlanadi.

Qurilish turi Ta'mirlash.

Murojaat raqami: № 42527

1. Loyihalash uchun asos

Buyurtmachi tomonidan 16.05.2022-yilda tasdiqlangan loyiha-smeta ishlab chiqishga texnik topshiriq va unga ko'ra ishlab chiqilgan nuqson dalolatnomasi.

2. Buyurtmachi va loyiha tashkilot o'rtasida 12.05.2022-yilda tuzilgan 295526-son elektron shartnoma (lot №22111008327412).

3. Buyurtmachining 17.05.2022-yildagi 06-5/1-482-son murojaat xati.

2. Ekspertiza uchun taqdim etilgan materiallar

Ekspertiza ko'rigiga qadar ob'ektning ta'mirlash ishlarining loyiha tashkiloti tomonidan nuqsonli dalolatnomaga asosan tayyorlangan smeta hujjatlari. Umumiy qiymati buyurtmachining boshqa xarajatlarisiz, 15% QQS bilan hisoblanganda - 999 990,523 ming so'mni, me'yoriy mehnat sarfi resurs smetasi bo'yicha - 4 460,47 kishi/soatni tashkil etadi.

Ob'ekt yig'ma lokal resurslarining ro'yxati (Ishlatiladigan mashina va mexanizmlar hamda qurilish materiallar ro'yxati).

Ishchi loyiha.

"O'zbekmuzeyshunoslik" IChM MChJning 31.05.2022-yildagi 7-son murojaati xati.

"Loyiha konsalting servis" MChJ tomonidan taqdim qilingan binoning texnik holatining ko'rigi bo'yicha texnik xulosasi.

3. Loyiha yechimlarining qisqacha mazmuni

“Toshkent shahri, Yunusobod tumanidagi 258-son oʻrta taʼlim maktabining tom qismini taʼmirlash” ishlariga binolarning tom qismlarida tutib turuvchi qismlari taxtadan iborat, usti zirxlangan profnastil qoplamasi bilan qoplash, yomgʻir suvlarini yigʻib tushish quvurlarini oʻrnatish ishlarini bajarilish kabi ishlarni oʻz ichiga oladi.

Ishchilarning bir soat uchun oʻrtacha ish haqi, obʼektning dastlabki bahosini aniqlashda hudud boʻyicha quruvchilarning oʻrtacha oylik ish haqining miqdori asosida hisoblanib, normativ mehnat sarfini 1 kishi-soat koʻrsatkichining joriy narxiga (soʻm) ijtimoiy sugʻurta toʻlovlari (12%) bilan qoʻshib hisoblanganda asosiy ish haqi uchun xarajat qiymati – 29 102,9 soat/soʻm belgilangan.

Qurilish materiallari uchun sarflanadigan transport xarajatlari – 3%.

Pudratchining boshqa xarajatlari – 17,27%.

Qoʻshimcha qiymat soligʻi – 15%.

Binoning yakuniy xarajatlari Oʻzbekiston Respublikasi Vazirlar Mahkamasining 11.06.2003 yildagi 261-sonli qarori va ShNQ 4.01.16-09 meʼyorlariga asosan ishlab chiqilgan.

4. Loyihalanayotgan ob'ektning muhandislik ta'minoti:

Smeta hujjatida muhandislik taʼminoti ishlari koʻzda tutilmagan.

5. Loyihani kelishilganligi to'g'risida hujjatlar.

Smeta hujjati buyurtmachi bilan kelishilgan.

Buyurtmachi va loyiha tashkiloti Oʻzbekiston Respublikasi Vazirlar Mahkamasining 2018-yil 31-martdagi 256-son hamda 2022-yil 20-apreldagi 200-son qarorlari talablariga amal qilsinlar.

6. Ekspertiza natijalari.

Smeta hujjatlarini koʻrib chiqish jarayonida ekspert tomonidan aniqlangan xato va kamchiliklar loyiha tashkiloti tomonidan oʻzgartirish va tuzatishlar kiritilishi natijasida toʻgʻrilanib qayta toʻldirildi:

- ekspertiza tekshiruvi hamda smetadagi tuzatishlar boʻyicha smeta xarajatlarini qayta hisoblash natijasida smeta koʻrsatkichlari 11445,184 ming soʻmga kamaytirilib, 15% QQS bilan hisoblanganda 988 545,339 ming soʻm qilib belgilandi;

- dastlabki smeta hujjatlari hisob-kitobini kamaytirilishi yoki pasayganligi resurs smeta meʼyorlari, qurilish materiallarining narxlarini, materiallarni tashib kelish bilan bogʻliq xarajatlarni aniqlashtirish orqali qayta hisoblanish natijasida oʻzgartirildi.

Shartnoma boʻyicha import texnologik uskunalari va inventarlarni sotib olish va yetkazib berish xarajatlari va u bilan bogʻliq xarajatlar shaharsozlik hujjatlari ekspertizasidan oʻtkazilmaydi.

Buyurtmachi obʼekt boʻyicha oʻrnatiladigan barcha asbob-uskuna, jihozlarning roʻyxati (texnologik vositalar) va mebel inventar jihozlarni sotib olishida 2021 yil 22 apreldagi Oʻzbekiston Respublikasining “Davlat xaridlari toʻgʻrisida” gi 684-son qonun talablariga rioya etilsin.

Smeta hujjatlariga asosan taʼmirlash ishlarining yakuniy xarajatlari buyurtmachi va pudratchi tomonidan qurilish tugagandan soʻng, haqiqiy (ijro hujjatlari) nazorat natijalari asosida aniqlanadi.

Buyurtmachi smeta hujjatlarini tasdiqlashdan oldin belgilangan tartibda tegishli manfaatdor vakolatli organlar bilan kelishishi lozim.

Vazirlar Mahkamasining 2021-yil 20-maydagi 321-son qaroriga asosan Buyurtmachi qurilishi markazlashtirilgan manbalar hisobiga moliyalashtiriladigan ob'ektlar boshlang'ich qiymati Davlat statistika qo'mitasining rasmiy saytiga (stat.uz) qo'yib boriladigan qurilish materiallarining joriy narxlari, mashina va mexanizmlar xizmati uchun o'rtacha narxlar hamda o'rtacha ish haqidan foydalangan holda shakllantiradi. Bundan tashqari, Buyurtmachi pudrat ishlari va qurilish materiallari bozorida marketing tadqiqotlarini o'tkazish, resurslarning davriy o'rtacha narxlarini tasdiqlash huquqiga egaligi belgilangan.

O'zbekiston Respublikasi Vazirlar Mahkamasining 2021-yil 17-sentyabrdagi 579-son qarorining 3-bob 29-bandiga muvofiq, ekspertizadan o'tkazish uchun taqdim etilgan loyiha-smeta hujjatining to'liqligi, ma'lumotlarning ishonchliligi yuzasidan buyurtmachi va qabul qilingan loyiha yechimlari yuzasidan ishlab chiquvchi javobgar hisoblanadi.

Smeta hujjatlarida ko'rsatilgan buyurtmachi va pudratchining boshqa xarajatlari miqdori bo'yicha shaharsozlik hujjatlari ekspertizasi majburiyatni o'z zimmasiga olmaydi.

O'zbekiston Respublikasi Vazirlar Mahkamasining 2021-yil 20-maydagi 321-son qarori 3-ilovasiga muvofiq shaharsozlik hujjatini ishlab chiqaruvchi tashkilot tomonidan qurilish ishlari butun davri davomida "Mualliflik nazorati"ni amalga oshirilishini ta'minlaydi.

Buyurtmachi va loyiha tashkilotiga o'rnatilgan tartibda ekspertiza tomonidan berilgan kamchiliklarni bartaraf etgan holda loyiha-smeta hujjatlarini o'zgartirish talabi qo'yilgan. Agar ushbu talab bajarilmasa va loyiha-smeta hujjatlari buyurtmachiga to'liq tuzatishsiz berilsa, ushbu ekspertiza xulosasi haqiqiy emas deb hisoblanadi.

Ekspertiza natijalari buyurtmachi tomonidan tasdiqlangan bo'lib, e'tiroz va qo'shimcha ko'rsatmalar mavjud emas.

Buyurtmachiga qurilish materiallari va uskunalarning narxlarini mintaqaviy bozor narxlari, shuningdek bevosita ishlab-chiqaruvchilar (yetkazib beruvchilar) narxlari, qurilish materiallarining birja, yarmarka va katalog narxlari bo'yicha aniqlash tavsiya etiladi.

7. Xulosalar.

."Toshkent shahar, Yunusobod tumanidagi 258-son o'rta ta'lim maktabining tom qismini ta'mirlash" ishlarini amalga oshirish bo'yicha tayyorlangan smeta hujjatlari kelgusida kelishish hamda ko'rib chiqish uchun tavsiya etilayotgan cheklangan qiymat miqdori buyurtmachining boshqa xarajatlarisiz va 15% QQS bilan hisoblanganda 988 545,339 ming so'mni tashkil etadi. Jumladan:

- qurilish materiallari va mahsulotlari, konstruksiyalar hamda uskunalar uchun sarflanadigan xarajatlar - 610 364,604 ming so'mni;
- asosiy oylik uchun ijtimoiy sug'urta to'lovlari xarajatlari bilan hisoblanganda - 122 462,148 ming so'mni;
- mashina va mexanizmlar uchun sarflanadigan xarajatlar - 186,502 ming so'mni;
- pudratchining boshqa xarajatlari (17,27%) - 126 591,389 ming so'mni;
- qo'shimcha qiymat solig'i (15%) - 128 940,696 ming so'mni tashkil etadi.

Tavsiya etilayotgan cheklangan qiymat miqdor buyurtmachi va pudratchi o'rtasida shartnoma tuzishga asos bo'la olmaydi.

O'zbekiston Respublikasining 2021-yil 22-apreldagi 684-son Qonuni va O'zbekiston Respublikasi Vazirlar Mahkamasining 2022-yil 31-yanvardagi 46-son qarori talablariga rioya etilgan holda hamda ShNQ 4.01.16-09 me'yorlariga muvofiq tanlov savdolarini o'tkazish uchun ob'ektning qiymati buyurtmachi tomonidan belgilanadi. Tasdiqlash uchun tavsiya etilgan joriy ta'mirlash ishlari narxi cheklangan qiymat hisoblanib, asosiy qarorni buyurtmachi va bosh pudrat korxonasi tomonidan shartnomaviy munosabatlar

orqali amalga oshiriladi.

Bosh mutaxassis: Alimjanov Muzaffar Anvarovich