

**Акционерное общество
«Узбекский металлургический комбинат»**

УТВЕРЖДАЮ:

**Директор производственной
дирекции**

АО «Узметкомбинат»

Гараев Р.С.

«*РА*» *04* 2022г.

Техническое задание

**на поставку чашечных резцов Ø40; Ø68,4; Ø126
ШПЦ/ВТО.**

г. Бекабад 2022 г.

Раздел/подраздел	Наименование
Раздел 1.	Общие сведения
Подраздел 1.1	Наименование
Подраздел 1.2	Сведения о новизне (год производства/выпуск товара)
Подраздел 1.3	Этапы разработки/изготовления
Подраздел 1.4	Документы для разработки/ изготовления
Подраздел 1.5	Код ТН ВЭД и другие международные коды при применимости
Раздел 2.	Область применения
Раздел 3.	Технические требования
Подраздел 3.1.	Требования к надежности
Раздел 4.	Упаковка
Раздел 5.	Требования к товаросопроводительной и эксплуатационной документации
Раздел 6.	Транспортировка и хранение
Раздел 7.	Гарантийный срок
Раздел 8.	Требования к порядку сдачи и приемки товара, дополнительные требования заказчика
Раздел 9.	Требования к количеству, комплектации, месту и сроку (периодичности) поставки
Раздел 10.	НД на методы испытаний

СОДЕРЖАНИЕ

Раздел 1. Общее сведения

Подраздел 1.1 Наименование
Настоящее техническое задание предназначено для поставки чашечных резцов (Ø42; Ø68,4; Ø126) для чистовой нарезки валков Шаропрокатного стана вальцетокарном отделении АО «Узметкомбинат», согласно предоставляемых заказчиком проектной документации (в электронном виде).
Подраздел 1.2 Основание и цель приобретения товара
Целью приобретения чашечных резцов заключается в том что, в связи с увеличением производства мелеющих шаров необходимо обеспечить, выполнение плана производства за счет безаварийной работы стана ШПС.
Подраздел 1.3 Сведения о новизне (год производства/выпуск товара)
Год изготовления чашечных резцов должен быть 2021-2022 года.
Подраздел 1.4 Этапы разработки/изготовления
1. Представление технико-коммерческого предложения на поставку чашечных резцов. 2. Заключение договора на поставку. 3. Изготовление и поставка.
Подраздел 1.5 Документы для разработки/изготовления.
Заказчиком предоставляется техническое задание с указанием технических характеристик чашечных резцов.
Код ТН ВЭД и другие международные коды при применимости
Код ТН ВЭ

Раздел 2. Область применения

Чашечные резцы предназначены для чистовой нарезки валков на производство стальных мелющих шаров (Ø42; Ø68,4; Ø126) ШПС.

Раздел 3. Технические требования

Чашечные резцы черт № 11-972022; 11-2003-03; 11-2006-01.
Высота - 25мм; 19,3мм; 20мм;
Диаметр - Ø 126мм; Ø 68,4мм; Ø 42мм;
Заготовка - поковка HRC 63...66
Материал: сталь P18 ГОСТ19265-73.

Подраздел 3.1. Требования к надежности

Данные резцы предназначены для чистовой нарезка валков на токарном станках (PT817; 1H65).
Режим работы – непрерывный;

Раздел 4. Упаковка

В деревянные ящики и обмотанные в бумаги против коррозии.

Резцы должны соответствовать требованиям чертежа.
№11-972022; 11-2003-03; 11-2006-01.

Подраздел 4.1. Требование к размерам. Размеры должны соответствовать данным приведенным в таблице.

№	Наименование товара	№ чертежа	Диаметр, мм	Отверстие, мм	Высота мм
1	Чашечный резец	№11-972022	126	24 H8	25
2	Чашечный резец	№11-2003-03	68,4	16 H8	19,3
3	Чашечный резец	№11-2006-01	42	16 H8	20

Раздел 5. Требования товаросопроводительной и эксплуатационной документации

Документация: паспорт и отгрузочная спецификация, сертификат качество.

Раздел 6. Транспортировка и хранение

Условия транспортировки должны соответствовать правилам и нормам, действующим на каждом виде транспорта. Чашечные резцы должны храниться в условиях, обеспечивающих сохранность от воздействия физических, химических, биологических и иных факторов, способных привести к их деформации и коррозии.

Раздел 7. Гарантийный срок

Гарантийный срок эксплуатации 12 месяцев со дня ввода товара в эксплуатацию.
Гарантийные обязательства прикладываются к каждой поставляемой партии товара.

**Раздел 8. Требования к порядку сдачи и приемки товара, дополнительные
требования заказчика**

Товар принимается с оформлением соответствующих документов (акты приемки по количеству согласно указанному в транспортных документах, лабораторные заключения по качеству согласно сертификату или паспорта качества товара производителя).

**Раздел 9. Требования к количеству, комплектации, месту и сроку (периодичности)
поставки**

Срок (период) поставки – подлежит согласованию в ходе заключения контракта.

Место поставки:

Республика Узбекистан, ташкентская область, г Бекабад, ул. Сирдарё 1.

Срок поставки: в течении 30 дней с момента подписания договора.

Раздел 10. НД на методы испытаний

ГОСТ19265-73.

СОГЛАСОВАНО:

Руководитель прокатного комплекса.

Асатов О.Э.

РАЗРАБОТАНО:

Начальник ШПЦ.

Абдураимов Ш.

Мастер ВТО.

Масабиров И.

2007077

156°

03/√(V)

972025

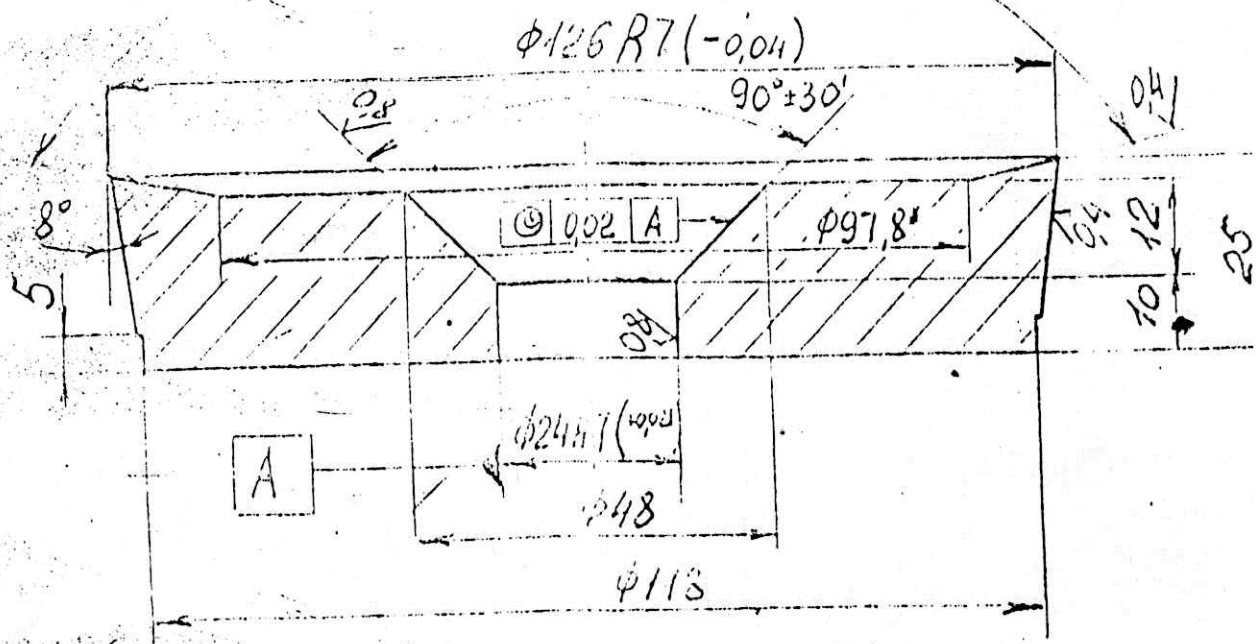

1. 62. 64 HRC ±

2. H14, h14, ±IT14/12

3. Размер для справок

4. Допускается не выполнять поясок φ118 мм и высотой 5 мм

№ докум. Дата исполн. Дата исполн. № докум. Дата исполн. Дата исполн.

11-972022

Rev Sheet	Docum. N	Signat.	Date
Изм/Лист	№ Докум.	Подп.	Дата
Разраб.		<i>[Signature]</i>	10.01.15
Провер.		<i>[Signature]</i>	
Инспектор			

Резец φ126

Лит.	Масса	Мащ
Litt.	Mass.	Sc
	20	
Лист	Листов	
Sheet	Sheets	

ГОСТ 10265-73

Фирма "ИИ"

11-2003-03

156°±30'

3.2 / (✓)

90°±30'

0.03 A

Перв. примен.

Справ. N

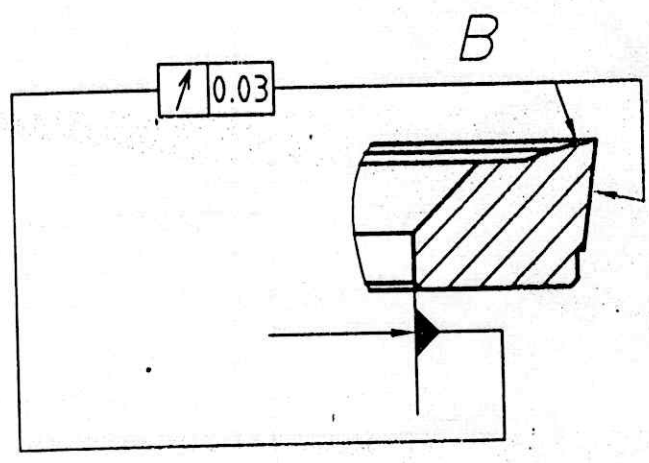
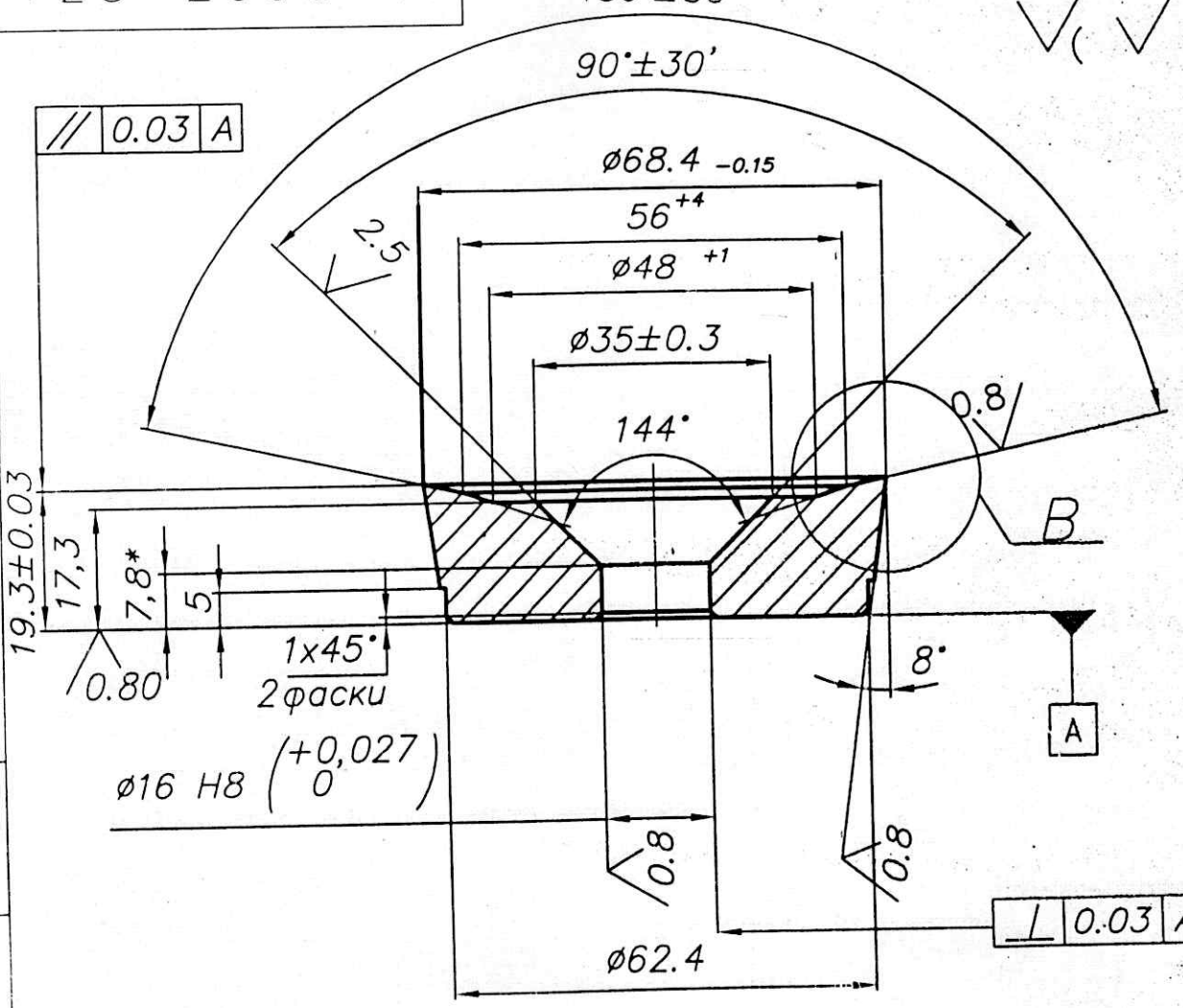

1. HRC 63...66.
2. H14; h14; ± IT14/2.
3. Заготовка-поковка.
4. *Размеры для справок.
5. Не маркировать.

Подпись и дата

Инв. N дубл.

Взам. инв. N

Подпись и дата

Инв. N подл.

11-2003-03

Резец чашечный
Ø 68.4 мм

Лит.	Масса	Масштаб
Litt.	Mass.	Scale
	0.48	1:1
Лист	Листов	
Sheet	Sheets 1	

P18 ГОСТ 19265-73

ШПС

Rev Sheet	Docum. N	Signat.	Data
Изм. Лист	N докум.	Подп.	Дата
Разраб. Designet	Подобедов	<i>[Signature]</i>	
Провер. Inspector	Васильковский		
Утв. Approved	Котенок	<i>[Signature]</i>	

11-2006-01

156°±30'

3.2 / (√)

0.03 A

90°±30'

∅42 -0.04

∅31,7±0.3

0.32...0.4

20±0.05

18.8*

10.94*

5

∅16 H8 (+0,027 / 0)

0.80

1x45°
2 фаски

∅36

0.03 A

B

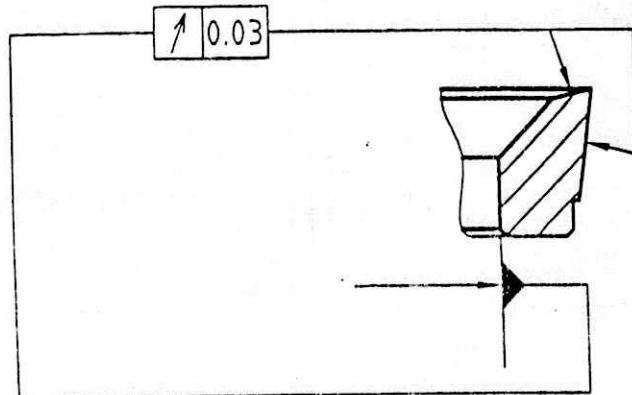

1. HRC 63...66.*
2. H14; h14; ± IT14/2.
3. Заготовка-проковка.
4. *Размеры для справок.
5. Не маркировать.

11-2006-01

Rev. Sheet	Docum. N	Signat.	Date
Изм. Лист	N докум.	Подп.	Дата
Разраб. Designet	Подобедов		
Провер. Inspector	Васильковский		16.12.05
Утв. Approved	Котенок		

Резец чашечный
∅42 мм

P18 ГОСТ 19265-73

Лит.	Масса	Масштаб
Litt.	Mass.	Scale
	0.154	1:1
Лист	Листов	
Sheet	Sheet	1

ШПС