



O'ZBEKISTON RESPUBLIKASI QURILISH VAZIRLIGI
«SHAHARSOZLIK HUJJATLARI EKSPERTIZASI»
DAVLAT UNITAR KORXONASI

Тошкент шаҳри

Toshkent shahar, 100011, Abay ko'ch., 6-uy Tel: +998 71 244-25-67, Faks: +998 71 244-25-66, e-mail:
dav_ekspertiza@mail.ru www.mc.uz www.mc.uz

Holati: Ijobiy

Direktor: SHOBUTAEV BOBIR A

Sana:01-06-2022 yil



Yig'ma ekspert xulosasi № 45029

Ob'ekt nomi «Toshkent shahar, Shayxontohur tumani, «O'rda» MFY, Anxor bo'yi ko'chasi yo'llarini joriy ta'mirlash»

Buyurtmachi - «Toshkent shahar mintaqaviy yo'llariga buyurtmachi xizmati» DUK.

Bosh loyihachi - «Yo'l - Loyiha Byurosi» MChJ.

Litsenziya O'zbekiston Respublikasi Qurilish vazirligi tomonidan 20 - iyul 2020 - yilda berilgan AL - 001288 - son litsenziya.

Moliyalashtirish manbai - Byudjet mablag'lari hisobidan.

Bosh pudratchi - Tanlov asosida aniqlanadi.

Qurilish turi Joriy ta'mirlash.

Murojaat raqami: № 44072

1. Loyihalash uchun asos

1. O'zbekiston Respublikasi Prezidentining 2022 - yil 18 - martadagi 2022 - 2026 yillarda «Obod qishloq» va «Obod mahalla» dasturlarini amalga oshirish chora - tadbirlari to'g'risidagi PQ - 172 - son qarori.
2. O'zbekiston Respublikasi Toshkent shahar Hokimining 2022 - yil 29 - martdagi O'zbekiston Respublikasi Prezidentining 2022 - yil 18 - martadagi 2022 - 2026 yillarda «Obod qishloq» va «Obod mahalla» dasturlarini amalga oshirish chora - tadbirlari to'g'risidagi PQ - 172 - son qarori ijrosi haqidagi 300 - 14 - 0 - Q/22 - son qarori va ushbu qarorga ilovalar.
3. «Toshkent shahar mintaqaviy yo'llariga buyurtmachi xizmati» DUK direktori O. Abdunazarov tomonidan tasdiqlanib, rasmiylashtirilgan hamda loyiha tashkiloti bilan kelishilgan smeta hujjatlari uchun joriy narxlarda boshlang'ich qiymatni aniqlash boyicha topshiriq.
4. «Toshkent shahar mintaqaviy yo'llariga buyurtmachi xizmati» DUK direktori O. Abdunazarov tomonidan tasdiqlanib, rasmiylashtirilgan nuqson dalolatnoma.
5. «Toshkent shahar mintaqaviy yo'llariga buyurtmachi xizmati» DUK va Yo'l - Loyiha Byurosi» MChJ o'rtasida 2022 - yil 17 - mayda rasmiylashtirilgan loyiha - smeta hujjatlarini ishlab chiqish to'g'risidagi 26 - son shartnoma.

2. Ekspertiza uchun taqdim etilgan materiallar

1. Ekspertiza ko'rigiga qadar ob'ektning joriy ta'mirlash ishlarining loyiha tashkiloti tomonidan nuqsonli

dalolatnomaga asosan tayyorlangan smeta hujjatlari. Umumiy qiymati 15% QQS bilan hisoblanganda – 123 483,731 ming so'mni, me'yoriy mehnat sarfi resurs smetasi bo'yicha – 30,234 kishi/soatni tashkil etadi.

2. Ob'ekt yig'ma lokal resurslarining ro'yxati (Ishlatiladigan mashina va mexanizmlar hamda qurilish materiallar ro'yxati).

3. Loyiha yechimlarining qisqacha mazmuni

1. «Toshkent shahar, Shayxontohur tumani, «O'rda» MFY, Anxor bo'yi ko'chasi yo'llarini joriy ta'mirlash» ishlarida ichki yo'llarga asfaltobeton qorishmasi yotqizilib, joriy ta'mirlash ishlaridan iborat.

2. Ishchilarning bir soat uchun o'rtacha ish haqi, ob'ektning dastlabki bahosini aniqlashda hudud bo'yicha quruvchilarning o'rtacha oylik ish haqining miqdori asosida hisoblanib, normativ mehnat sarfini 1 kishi-soat ko'rsatkichining joriy narxiga (so'm) ijtimoiy sug'urta to'lovlari (12%) bilan qo'shib hisoblanganda asosiy ish haqi uchun xarajat qiymati – 28 514,43 soat/so'm belgilangan.

3. Pudratchining boshqa xarajatlari – 17,27%.

4. Qo'shimcha qiymat solig'i – 15%.

5. Binoning yakuniy xarajatlari O'zbekiston Respublikasi Vazirlar Mahkamasining 2003 – yil 11 – iyundagi 261 – son qarori va ShNQ 4.01.16 – 09 me'yorlariga asosan ishlab chiqilgan.

4. Loyihalanayotgan ob'ektning muhandislik ta'minoti:

Smeta hujjatlarida muhandislik ta'minoti ishlari ko'zda tutilmagan.

5. Loyihani kelishilganligi to'g'risida hujjatlar.

1. Smeta hujjatlari loyihachi tomonidan tasdiqlanib, smeta qiymatlari buyurtmachi bilan kelishilgan. Buyurtmachining qo'shimcha taklif va e'tirozlari mavjud emas.

2. Buyurtmachi, loyihachi va pudrat tashkilotlari avtomobil yo'llarida yo'l harakati xavfsizligi ta'minlansin hamda O'zbekiston Respublikasi Vazirlar Mahkamasining tegishli qarorlariga amal qilgan holda loyihasmeta hujjatlari IIV YHXB bilan kelishilsin.

6. Ekspertiza natijalari.

1. Smeta hujjatlarini ko'rib chiqish jarayonida ekspert tomonidan aniqlangan xato va kamchiliklar loyiha tashkiloti tomonidan o'zgartirish va tuzatishlar kiritilishi natijasida to'g'rilanib, qayta to'ldirildi:

- ekspertiza tekshiruvi hamda smetadagi tuzatishlar bo'yicha smeta xarajatlarini qayta hisoblash natijasida smeta ko'rsatkichlari 6 470,610 ming so'mga kamaytirilib, 15% QQS bilan hisoblanganda 117 013,121 ming so'm qilib belgilandi;

- dastlabki smeta hujjatlari hisob-kitobini kamaytirilishi yoki pasayganligi resurs smeta me'yorlari, qurilish materiallarining narxlarini aniqlashtirish orqali qayta hisoblanish natijasida o'zgartirildi.

2. Ishchi loyihaning asosiy qurilish montaj ishlarining yakuniy xarajatlari buyurtmachi va pudratchi tomonidan qurilish tugagandan so'ng, haqiqiy (ijro hujjatlari) nazorat natijalari asosida hamda O'zbekiston Respublikasi Vazirlar Mahkamasining 2021 – yil 20 – maydagi 321 – son qarorida belgilangan tartibga ko'ra «Nazorat o'lchovi» natijalari bo'yicha aniqlanadi.

3. Shartnoma bo'yicha import texnologik uskunalar va inventarlarni sotib olish va yetkazib berish xarajatlari va u bilan bog'liq xarajatlar shaharsozlik hujjatlari ekspertizasidan o'tkazilmaydi. Buyurtmachi, ob'ekt bo'yicha o'rnatiladigan barcha asbob-uskuna, jihozlarning ro'yxati (texnologik vositalar) va mebel

inventar jihozlarni sotib olishida 2021 - yil 22 - apreldagi O'zbekiston Respublikasining «Davlat xaridlari to'g'risida»gi 684 - sonqonun talablariga rioya etilsin.

4. Smeta hujjatlariga asosan joriy ta'mirlash ishlarining yakuniy xarajatlari buyurtmachi va pudratchi tomonidan qurilish tugagandan so'ng, haqiqiy (ijro hujjatlari) nazorat natijalari asosida aniqlanadi.

5. Buyurtmachi, smeta hujjatlarini tasdiqlashdan oldin belgilangan tartibda tegishli manfaatdor vakolatli organlar bilan kelishishi lozim.

6. O'zbekiston Respublikasi Vazirlar Mahkamasining 2021 - yil 17 - sentabrdagi 579 - son qarorining 3 - bob 29 - bandiga muvofiq, Ekspertizadan o'tkazish uchun taqdim etilgan loyiha hujjatarining to'liqligi, ma'lumotlarning ishonchligi yuzasidan buyurtmachi va qabul qilingan loyiha yechimlari yuzasidan ishlab chiquvchi javobgar hisoblanadi.

7. Smeta hujjatlarida ko'rsatilgan buyurtmachi va pudratchining boshqa xarajatlari miqdori bo'yicha shaharsozlik hujjatlari ekspertizasi majburiyatni o'z zimmasiga olmaydi.

8. Vazirlar Mahkamasining 2021 - yil 20 - maydagi 321 - son qaroriga asosan Buyurtmachi qurilishi markazlashtirilgan manbalar hisobiga moliyalashtiriladigan ob'ektlar boshlang'ich qiymati Davlat statistika qo'mitasining rasmiy saytiga (stat.uz) qo'yib boriladigan qurilish materiallarining joriy narxlar, mashina va mexanizmlar xizmati uchun o'rtacha narxlar hamda o'rtacha ish haqidagi foydalangan holda shakllantiradi. Bundan tashqari, Buyurtmachi pudrat ishlari va qurilish materiallari bozorida marketing tadqiqotlarini o'tkazish, resurslarning davriy o'rtacha narxlarini tasdiqlash huquqiga egaligi belgilangan.

9. O'zbekiston Respublikasi Vazirlar Mahkamasining 2021 - yil 20 - maydagi 321 - son qarori 3 - ilovasiga muvofiq shaharsozlik hujjatini ishlab chiqaruvchi tashkilot tomonidan qurilish ishlari butun davri davomida «Mualliflik nazorati»ni amalga oshirishini ta'minlaydi.

10. Buyurtmachi va loyiha tashkilotiga o'rnatilgan tartibda ekspertiza tomonidan berilgan kamchiliklarni bartaraf etgan holda loyiha - smeta hujjatlarini o'zgartirish talabi qo'yilgan. Agar ushbu talab bajarilmasa va loyiha - smeta hujjatlari buyurtmachiga to'liq tuzatishsiz berilsa, ushbu ekspertiza xulosasi haqiqiy emas deb hisoblanadi.

11. Eslatma: Buyurtmachi tashkiloti Toshkent shahar hokimining 2022 - yil 29 - martdagi 300 - 14 - 0 - Q/22 - son qarorining 4 - ilovaga muvofiq ajratilgan limit miqdoriga qat'iy amal qilinsin hamda buyurtmachi taqdim etilgan barcha ishlarni bajarish uchun o'rnatilgan tartibda tegishli tashkilotlar bilan kelishuv bayonnomasi asosida qo'shimcha mablag` ajratilishi kelishilsin va limit miqdori qayta ko'rib chiqilsin yoki «Ishchi loyihasi» belgilangan limit miqdorida qayta maqbullashtirgan holda ishlab chiqilsin.

7. Xulosalar.

1. «Toshkent shahar, Shayxontohur tumani, «O'rda» MFY, Anxor bo'yi ko'chasi yo'llarini joriy ta'mirlash» ishlari bo'yicha tayyorlangan smeta hujjatlari kelgusida kelishish hamda tasdiqlash uchun tavsiya etilayotgan cheklangan qiymat miqdori buyurtmachining boshqa xarajatlarsiz va 15% QQS bilan hisoblanganda 117 013,121 ming so'mni tashkil etadi. Bunda:

- qurilish materiallari va mahsulotlari, konstruksiyalar hamda uskunalar uchun sarflanadigan harajatlar - 78 569,337 ming so'mni;

- materiallarni tashish xarajatlari - 3 139,521 ming so'mni;

- asosiy oylik uchun ijtimoiy sug'urta to'lovlari xarajatlari bilan hisoblanganda - 862,118 ming so'mni;

- mashina va mexanizmlar uchun sarflanadigan xarajatlar - 4 195,069 ming so'mni;

- pudratchining boshqa xarajatlari (17,27%) - 14 984,495 ming so'mni;

- qo'shimcha qiymat solig'i (15%) - 15 262,581 ming so'mni tashkil etadi.

Bundan tashqari, «Shaffof qurilish» MAT xarajatlari (0,05%) - 58,506 ming so'mni tashkil etadi.

2. Tavsiya etilayotgan cheklangan qiymat miqdor buyurtmachi va pudratchi o'rtasida shartnoma tuzishga asos bo'la olmaydi.

3. O'zbekiston Respublikasining 2021 - yil 22 - apreldagi 684 - son Qonuni va O'zbekiston Respublikasi Vazirlar Mahkamasining 2022 - yil 31 - yanvardagi 46 - son qarori talablariga rioya etilgan holda hamda ShNQ 4.01.16 - 09 me'yorlariga muvofiq tanlov savdolarini o'tkazish uchun ob'ektning qiymati buyurtmachi tomonidan belgilanadi. Tasdiqlash uchun tavsiya etilgan joriy ta'mirlash ishlari narxi cheklangan qiymat hisoblanib, asosiy qarorni buyurtmachi va bosh pudrat korxonasi tomonidan shartnomaviy munosabatlar orqali amalga oshiriladi.

4. O'zbekiston Respublikasi Prezidentining 20 - fevral 2018 - yildagi 3550 - son Qarori ijrosini ta'minlash maqsadida, ob'ektning cheklangan qiymati buyurtmachi tomonidan O'zbekiston Respublikasi Iqtisodiy taraqqiyot va kambag'allikni qisqartirish vazirligi huzuridagi «Loyihalarni va import kontraktlarni kompleks ekspertiza qilish markazi» DUKning ijobiy xulosasini hisobga olgan holda aniqlanadi.

Bosh mutaxassis: Kosimxodjayev Saidjamoliddin Saidasrorovich

РЕКОМЕНДУЕМАЯ СТОИМОСТЬ ОБЪЕКТА В ТЕКУЩИХ ЦЕНАХ.

**УЗБЕКИСТОН РЕСПУБЛИКАСИ ПРЕЗИДЕНТИНИНГ 2022 ЙИЛ 18 МАРТДАГИ
"2022-2026 ЙИЛЛАРДА "ОБОД КИШЛОК" ВА "ОБОД МАХАЛЛА"
ДАСТУРЛАРИНИ АМАЛГА ОШИРИШ ЧОРА-ТАДБИРЛАРИ ТУГРИСИДА"ГИ ПК-
172 М-СОНЛИ ҚАРОРИГА АСОСАН 2022 ЙИЛ "ОБОД КИШЛОК" ВА "ОБОД
МАХАЛЛА" ДАСТУРЛАРИ ДОИРАСИДА АМАЛГА ОШИРИЛАДИГАН
ЛОЙИХАЛАР. УРДА МФЙ АНХОР БУЙИ КУЧАСИ**

ДОРОЖНЫЕ РАБОТЫ

№№ ПП	НАИМЕНОВАНИЕ ЗАТРАТ	Цена (тыс.сум)
1	2	3
1	ЗАТРАТЫ НА ОБОРУДОВАНИЕ, МЕБЕЛЬ И ИНВЕНТАРЬ	
2	ЗАТРАТЫ НА СТРОИТЕЛЬНЫЕ МАТЕРИАЛЫ, ИЗДЕЛИЯ И КОНСТРУКЦИИ	
3	ТРАНСПОРТНЫЕ РАСХОДЫ НА МАТЕРИАЛЫ	
4	ЗАГОТОВИТЕЛЬНО-СКЛАДСКИЕ РАСХОДЫ	
5	ТРАНСПОРТНЫЕ РАСХОДЫ НА ОБОРУДОВАНИЕ	
6	ЗАТРАТЫ НА ОСНОВНУЮ ЗАРАБОТНУЮ ПЛАТУ С УЧЕТОМ НАЧИСЛЕНИЙ НА СОЦИАЛЬНОЕ СТРАХОВАНИЕ	
7	ЗАТРАТЫ НА ЭКСПЛУАТАЦИЮ МАШИН И МЕХАНИЗМОВ	
	ИТОГО ПРЯМЫХ ЗАТРАТ	
8	ОТРАСЛЕВАЯ РЕНТАБИЛЬНОСТЬ 00%	
9	ПРОЧИЕ ЗАТРАТЫ И РАСХОДЫ ПОДРЯДЧИКА 17,27%	
10	ПРОЧИЕ ЗАТРАТЫ И РАСХОДЫ ЗАКАЗЧИКА	
11	ЗАТРАТЫ НА СТРАХОВАНИЕ СТРОИТЕЛЬСТВА ОБЪЕКТОВ	
12	КОЭФФИЦИЕНТ РИСКА, ОПРЕДЕЛЯЕМЫЙ ИСХОДЯ ИЗ ПРОГНОЗИРУЕМОГО ИНДЕКСА РОСТА ЦЕН В СТРОИТЕЛЬСТВЕ НА ОЧЕРЕДНОЙ ГОД	
13	И Т О Г О С Т О И М О С Т Ъ С Т Р О И Т Е Л Ъ С Т В А В Т Е К У Щ И Х Ц Е Н А Х	
14	НДС 15 %	
15	ИТОГО С НДС	

ЗАКАЗЧИК

ИСПОЛНИТЕЛЬ

МП

МП

УЗБЕКИСТОН РЕСПУБЛИКАСИ ПРЕЗИДЕНТИНИНГ 2022 ЙИЛ 18 МАРТДАГ И "2022-2026 ЙИЛЛАРДА "ОБОД КИШЛОК" ВА "ОБОД МАХАЛЛА" ДАСТУРЛАРИНИ АМАЛГА ОШИРИШ ЧОРА-ТАДБИРЛАРИ ТУТРИСИДА"ГИ ПК-172 М-СОНИН КАРОРИГА АСОСАН 2022 ЙИЛ "ОБОД КИШЛОК" ВА "ОБОД МАХАЛЛА" ДАСТУРЛАРИ ДОНРАСИДА АМАЛГА ОШИРИЛАДИغان ЛОЙИХАЛАР. УРДА МФЙ АНХОР БУИИ КУЧАСИ

СВОДНАЯ РЕСУРСНАЯ СМЕТА № 2

ДОРОЖНЫЕ РАБОТЫ

Основание: ВЕДОМОСТЬ ОБЪЕМОВ РАБОТ

N п/п	Наименование ресурса	Единица измерения	Сметная норма	Сметная стоимость, СУМ	
				в текущем уровне цен	в базисном уровне цен
1	2	3	4	5	6
Ресурсы по нормам ШНК					
<i>Затраты труда</i>					
1.	Вывоз грунта работами строителей	м ³ -ч		30,2344	
	Итого по трудовым ресурсам			СУМ	
<i>Строительные машины и механизмы</i>					
1	Автомобиль-самосвалы грузоподъемностью до 30 т	маш.-ч	2,349		
2	Автогрейдеры среднего типа 99 (135) кВт (л.с.)	маш.-ч	0,02277		
3	Автогудронаторы 3500 л	маш.-ч	0,27164		
4	Автогудрончики 5 т	маш.-ч	0,01378		
5	Бульдозеры при работе на других видах строительства 79 (105) кВт (л.с.)	маш.-ч	0,01316		
6	Гудронаторы ручные	маш.-ч	0,3915		
7	Катки дорожные самоходные на пневмоколесном ходу 10 т	маш.-ч	0,06838		
8	Компрессоры передвижные с двигателем внутреннего сгорания давлением до 686 кПа (7 атм.) 5 м ³ /мин	маш.-ч	0,41325		
9	Машины позиционные 6000 л	маш.-ч	3,4968		
10	Молотки при работе от передвижных компрессорных станций сменные пневматические	маш.-ч	0,70313		
11	Экскаваторы одноковшовые дизельные на гусеничном ходу при работе на других видах строительства (кроме водокопательного) 0,65 м ³	маш.-ч	0,0495		
12	Резчики шин дисковые	маш.-ч	0,19575		
13	Укатчики асфальтобетона типа "VOGEL" с шириной укатки до 6,5 м	маш.-ч	2,349		
14	Установка холодного фрезерования шириной барабана 500 мм	маш.-ч	2,8392		
15	Катки самоходные дорожные вибрационные типа "DYNARAC", "НАММ", "ВОМАГ", 8 т	маш.-ч	4,0194		
16	Катки самоходные дорожные вибрационные типа "DYNARAC", "НАММ", "ВОМАГ", 10 т	маш.-ч	1,78785		
17	Катки самоходные дорожные вибрационные типа "DYNARAC", "НАММ", "ВОМАГ", 13 т	маш.-ч	2,02275		
18	Автомобили-самосвалы грузоподъемностью до 20 т	маш.-ч	3,83008		
	Итого по строительным машинам		СУМ		
<i>Строительные материалы, изделия и детали</i>					
1	АСФАЛЬТОБЕТОННАЯ СМЕСЬ ПЛОТНАЯ МЕЛКОКРИСТАЛЛИЧЕСКАЯ АСФАЛЬТОБЕТОННАЯ СМЕСЬ ПИВЬ МАРКА В	т	157,67		
2	Вода	м ³	6,2057		
4	Щебень из натурального камня для строительных работ М-1200, 1000 фракции 5-10 мм	м ³	0,7056		
5	Витум	т	0,01775		
6	Щебень битумный	т	8,31714		
	Итого по материальным ресурсам		СУМ		

УЗБЕКИСТОН РЕСПУБЛИКАСИ ПРЕЗИДЕНТИНИНГ 2022 ЙИЛ 18 МАРТДАГИ "2022-2026 ЙИЛЛАРДА "ОБОД КИШЛОК" ВА "ОБОД МАХАЛЛА" ДАСТУРЛАРИНИ АМАЛГА ОШИРИШ ЧОРА-ТАДБИРЛАРИ ТУГРИСИДА"ГИ ПК-172 М-СОЎЛИ ҚАРОРИГА АСОСАН 2022 ЙИЛ "ОБОД КИШЛОК" ВА "ОБОД МАХАЛЛА" ДАСТУРЛАРИ ДОИРАСИДА АМАЛГА ОШИРИЛАДИГАН ЛОЙИХАЛАР. УРДА МФЙ АНХОР БУЙИ КУЧАСИ

(наименование стройки)

ЛОКАЛЬНАЯ РЕСУРСНАЯ ВЕДОМОСТЬ № 2
(локальная ресурсная смета)

на

ДОРОЖНЫЕ РАБОТЫ.

(наименование работ и затрат, наименование объекта)

Основание: ВЕДОМОСТЬ ОБЪЕМОВ РАБОТ

N п.п.	Шифр номера нормативов и коды ресурсов	Наименование работ и затрат	Единица измерения	Количество	
				на ед. измерения	по проектным данным
1	2	3	4	5	6
РАБОТЫ ВЕДУТСЯ БЕЗ УСЛОВИЙ ДВИЖЕНИЯ АВТОТРАНСПОРТ					
РАЗДЕЛ 1. РАЗБОРКА					
1	E2703-9-1	РАЗБОРКА СУЩЕСТВУЮЩЕГО АСФАЛЬТОБЕТОННОГО ПОКРЫТИЯ ПРОЕЗЖЕЙ ЧАСТИ ДОРОГИ ТОЛЩИНОЙ 5 СМ ХОЛОДНОГО ФРЕЗЕРОВАНИЯ ПРИ ШИРИНЕ БАРАБАНА ФРЕЗЫ 500 ММ, ТОЛЩИНА СЛОЯ 5 СМ, С ПОГРУЗКОЙ	100М2	1.56	
1.1	1	ЗАТРАТЫ ТРУДА РАБОЧИХ-СТРОИТЕЛЕЙ	ЧЕЛ.-Ч	3.49	5.4444
1.2	3	ЗАТРАТЫ ТРУДА МАШИНИСТОВ	ЧЕЛ.-Ч	5.46	8.5176
1.3	1135	МАШИНЫ ПОЛИВОМОЕЧНЫЕ 6000 Л	МАШ.-Ч	1.82	2.8392
1.4	3195	УСТАНОВКА ХОЛОДНОГО ФРЕЗЕРОВАНИЯ ШИРИНОЙ БАРАБАНА 500 ММ	МАШ.-Ч	1.82	2.8392
1.5	3456	АВТОМОБИЛИ-САМОСВАЛЫ ГРУЗОПОДЪЕМНОСТЬЮ ДО 20 Т	МАШ.-Ч	1.82	2.8392
1.6	9219	ВОДА	М3	3.2	4.992
2	E310-1010 ПНК4.04.06-14 Р.З.Т.7 К=0,49	ПЕРЕВОЗКА ГРУЗОВ АВТОМОБИЛЕМ, РАССТОЯНИЕ ПЕРЕВОЗКИ 10 КМ, КЛАСС ГРУЗА 1 НА БАЗУ	Т	17.16	
2.1	3	ЗАТРАТЫ ТРУДА МАШИНИСТОВ	ЧЕЛ.-Ч	0.051548	0.884564
2.2	3456	АВТОМОБИЛИ-САМОСВАЛЫ ГРУЗОПОДЪЕМНОСТЬЮ ДО 20 Т	МАШ.-Ч	0.051548	0.884564
3	E2703-8-4	РАЗБОРКА ПОКРЫТИЯ АСФАЛЬТОБЕТОННОГО ПОКРЫТИЯ ОТБЙНЫМИ МОЛОТКАМИ В РУЧНУЮ	100М3	0.009375	
3.1	1	ЗАТРАТЫ ТРУДА РАБОЧИХ-СТРОИТЕЛЕЙ	ЧЕЛ.-Ч	155	1.4531
3.2	3	ЗАТРАТЫ ТРУДА МАШИНИСТОВ	ЧЕЛ.-Ч	45.44	0.426
3.3	107	АВТОГРЕЙДЕРЫ СРЕДНЕГО ТИПА 99 (135) КВТ (Л.С.)	МАШ.-Ч	1.36	0.01275
3.4	660	КОМПРЕССОРЫ ПЕРЕДВИЖНЫЕ С ДВИГАТЕЛЕМ ВНУТРЕННЕГО СГОРАНИЯ ДАВЛЕНИЕМ ДО 686 КПА (7 АТМ.) 5 М3/МИН	МАШ.-Ч	44.08	0.41325
3.5	1199	МОЛОТКИ ПРИ РАБОТЕ ОТ ПЕРЕДВИЖНЫХ КОМПРЕССОРНЫХ СТАНЦИЙ ОТБЙНЫЕ ПНЕВМАТИЧЕСКИЕ	МАШ.-Ч	75	0.703125
4	E311-52-1	ПОГРУЗОЧНО-РАЗГРУЗОЧНЫЕ РАБОТЫ ПРИ АВТОМОБИЛЬНЫХ ПЕРЕВОЗКАХ. ПОГРУЗКА ЭКСКАВАТОРАМИ ЕМКОСТЬЮ КОВША ДО 0,65М3 РАЗБОРНЫХ АСФАЛЬТОБЕТОННОГО ПОКРЫТИЯ	Т	2.0625	
4.1	3	ЗАТРАТЫ ТРУДА МАШИНИСТОВ	ЧЕЛ.-Ч	0.024	0.0495
4.2	2264	ЭКСКАВАТОРЫ ОДНОКОВШОВЫЕ ДИЗЕЛЬНЫЕ НА ГУСЕНИЧНОМ ХОДУ ПРИ РАБОТЕ НА ДРУГИХ ВИДАХ СТРОИТЕЛЬСТВА (КРОМЕ ВОДОХОЗЯЙСТВЕННОГО) 0,65 М3	МАШ.-Ч	0.024	0.0495
5	E310-1010 ПНК4.04.06-14 Р.З.Т.7 К=0,49	ПЕРЕВОЗКА ГРУЗОВ АВТОМОБИЛЕМ, РАССТОЯНИЕ ПЕРЕВОЗКИ 10 КМ, КЛАСС ГРУЗА 1 (НА БАЗУ)	Т	2.0625	
5.1	3	ЗАТРАТЫ ТРУДА МАШИНИСТОВ	ЧЕЛ.-Ч	0.051548	0.106318
5.2	3456	АВТОМОБИЛИ-САМОСВАЛЫ ГРУЗОПОДЪЕМНОСТЬЮ ДО 20 Т	МАШ.-Ч	0.051548	0.106318
РАЗДЕЛ 2. ДОРОЖНАЯ ОДЕЖДА					
6	E2704-1-4	УСТРОЙСТВО ВЫРАВНИВАЮЩЕГО СЛОЯ ИЗ ЩЕБЕНЯ ТОЛЩИНОЙ 3 СМ	100М3	0.0056	
6.1	1	ЗАТРАТЫ ТРУДА РАБОЧИХ-СТРОИТЕЛЕЙ	ЧЕЛ.-Ч	21.6	0.12096
6.2	3	ЗАТРАТЫ ТРУДА МАШИНИСТОВ	ЧЕЛ.-Ч	19.72	0.110432
6.3	107	АВТОГРЕЙДЕРЫ СРЕДНЕГО ТИПА 99 (135) КВТ (Л.С.)	МАШ.-Ч	1.79	0.010024
6.4	112	АВТОПОГРУЗЧИКИ 5 Т	МАШ.-Ч	2.46	0.013776
6.5	258	БУЛЬДОЗЕРЫ ПРИ РАБОТЕ НА ДРУГИХ ВИДАХ СТРОИТЕЛЬСТВА 79 (108) КВТ (Л.С.)	МАШ.-Ч	2.35	0.01316
6.6	626	КАТКИ ДОРОЖНЫЕ САМОХОДНЫЕ НА ПНЕВМОКОЛЕСНОМ ХОДУ 30 Т	МАШ.-Ч	12.21	0.068376
6.7	1135	МАШИНЫ ПОЛИВОМОЕЧНЫЕ 6000 Л	МАШ.-Ч	0.91	0.005096
6.8	9219	ВОДА	М3	7	0.0392
6.9	12756	ЩЕБЕНЬ ИЗ ЕСТЕСТВЕННОГО КАМНЯ ДЛЯ СТРОИТЕЛЬНЫХ РАБОТ М-1200,1000 ФРАКЦИИ 5-10 ММ	М3	126	0.7056
7	E2706-26-1	ПОДГРУНТОВКА БИТУМНОЙ ЭМУЛЬСНЕЙ НА 25 КМ	Т	0.2261	
7.1	3	ЗАТРАТЫ ТРУДА МАШИНИСТОВ	ЧЕЛ.-Ч	1.7645	0.398953
7.2	108	АВТОГУДРОНАТОРЫ 3500 Л	МАШ.-Ч	0.88225	0.199477
7.3	30137	ЭМУЛЬСИЯ БИТУМНАЯ	Т	1.03	0.232883
8	E2706-26-1	ПОДГРУНТОВКА БИТУМНОЙ ЭМУЛЬСНЕЙ НА 25 КМ	Т	0.0818	
8.1	3	ЗАТРАТЫ ТРУДА МАШИНИСТОВ	ЧЕЛ.-Ч	1.7645	0.144336
8.2	108	АВТОГУДРОНАТОРЫ 3500 Л	МАШ.-Ч	0.88225	0.072168

			Количество		
8.3	Шпатель 30137	ЭМУЛЬСИЯ БИТУМНАЯ	Т	1.03	0.084254
9	E2713-10-1	УСТРОЙСТВО ВЕРХНЕГО СЛОЯ ПОКРЫТИЯ ИЗ ГОРЯЧИХ ПЛОТНЫХ	1000 M2	1.305	
9.1	1	ЗАТРАТЫ ТРУДА РАБОЧИХ-СТРОИТЕЛЕЙ	ЧЕЛ.-Ч	16.63	21.7022
9.2	3	ЗАТРАТЫ ТРУДА МАШИНИСТОВ	ЧЕЛ.-Ч	9.38	12.2409
9.3	97	АВТОМОБИЛИ-САМОСВАЛЫ ГРУЗОПОДЪЕМНОСТЬЮ ДО 30 Т	МАШ.-Ч	1.44	1.8792
9.4	464	ГУДРОНАТОРЫ РУЧНЫЕ	МАШ.-Ч	0.24	0.3132
9.5	1135	МАШИНЫ ПОЛИВОМОЕЧНЫЕ 6000 Л	МАШ.-Ч	0.5	0.6525
9.6	2798	РЕЗЧИКИ ШВОВ ДИСКОВЫЕ	МАШ.-Ч	0.12	0.1566
9.7	3097	УКЛАДЧИКИ АСФАЛЬТОБЕТОНА ТИПА "VOGELE" С ШИРИНОЙ УКЛАДКИ ДО 6,5 М	МАШ.-Ч	1.44	1.8792
9.8	3348	КАТКИ САМОХОДНЫЕ ДОРОЖНЫЕ ВИБРАЦИОННЫЕ ТИПА "ДУНАРАС", "НАММ", "ВОМАГ", 8 Т	МАШ.-Ч	3.08	4.0194
9.9	3349	КАТКИ САМОХОДНЫЕ ДОРОЖНЫЕ ВИБРАЦИОННЫЕ ТИПА "ДУНАРАС", "НАММ", "ВОМАГ", 10 Т	МАШ.-Ч	1.37	1.7878
9.10	3350	КАТКИ САМОХОДНЫЕ ДОРОЖНЫЕ ВИБРАЦИОННЫЕ ТИПА "ДУНАРАС", "НАММ", "ВОМАГ", 13 Т	МАШ.-Ч	1.55	2.0228
9.11	6076	АСФАЛЬТОБЕТОННАЯ СМЕСЬ ПЛОТНАЯ МЕЛКОЗЕРНИСТАЯ АСФАЛЬТОБЕТОННАЯ СМЕСЬ ТИП Б МАРКА II	Т	96.6	126.063
9.12	9219	ВОДА	М3	0.9	1.1745
9.13	30135	БИТУМ	Т	0.0108	0.014094
10	E2713-11-1 ДОП. 9 К=2	УВЕЛИЧЕНИЕ ТОЛЩИНЫ СЛОЯ НА 1 СМ	1000 M2	1.305	
10.1	1	ЗАТРАТЫ ТРУДА РАБОЧИХ-СТРОИТЕЛЕЙ	ЧЕЛ.-Ч	1.16	1.5138
10.2	3	ЗАТРАТЫ ТРУДА МАШИНИСТОВ	ЧЕЛ.-Ч	0.72	0.9396
10.3	97	АВТОМОБИЛИ-САМОСВАЛЫ ГРУЗОПОДЪЕМНОСТЬЮ ДО 30 Т	МАШ.-Ч	0.36	0.4698
10.4	464	ГУДРОНАТОРЫ РУЧНЫЕ	МАШ.-Ч	0.06	0.0783
10.5	2798	РЕЗЧИКИ ШВОВ ДИСКОВЫЕ	МАШ.-Ч	0.03	0.03915
10.6	3097	УКЛАДЧИКИ АСФАЛЬТОБЕТОНА ТИПА "VOGELE" С ШИРИНОЙ УКЛАДКИ ДО 6,5 М	МАШ.-Ч	0.36	0.4698
10.7	6076	АСФАЛЬТОБЕТОННАЯ СМЕСЬ ПЛОТНАЯ МЕЛКОЗЕРНИСТАЯ АСФАЛЬТОБЕТОННАЯ СМЕСЬ ТИП Б МАРКА II	Т	24.22	31.6071
10.8	30135	БИТУМ	Т	0.0028	0.003654
ИТОГО ПО ЛОКАЛЬНОЙ РЕСУРСНОЙ ВЕДОМОСТИ:					
ТРУДОВЫЕ РЕСУРСЫ					
1	1	ЗАТРАТЫ ТРУДА РАБОЧИХ-СТРОИТЕЛЕЙ	ЧЕЛ.-Ч		30.2344
2	3	ЗАТРАТЫ ТРУДА МАШИНИСТОВ	ЧЕЛ.-Ч		23.8182
СТРОИТЕЛЬНЫЕ МАШИНЫ И МЕХАНИЗМЫ					
3	97	АВТОМОБИЛИ-САМОСВАЛЫ ГРУЗОПОДЪЕМНОСТЬЮ ДО 30 Т	МАШ.-Ч		2.349
4	107	АВТОГРЕЙДЕРЫ СРЕДНЕГО ТИПА 99 (135) КВТ (Л.С.)	МАШ.-Ч		0.022774
5	108	АВТОГУДРОНАТОРЫ 3500 Л	МАШ.-Ч		0.271645
6	112	АВТОПОРУЗЧИКИ 5 Т	МАШ.-Ч		0.013776
7	258	БУЛЬДОЗЕРЫ ПРИ РАБОТЕ НА ДРУГИХ ВИДАХ СТРОИТЕЛЬСТВА 79 (108) КВТ (Л.С.)	МАШ.-Ч		0.01316
8	464	ГУДРОНАТОРЫ РУЧНЫЕ	МАШ.-Ч		0.3915
9	626	КАТКИ ДОРОЖНЫЕ САМОХОДНЫЕ НА ПНЕВМОКОЛЕСНОМ ХОДУ 30 Т	МАШ.-Ч		0.068376
10	660	КОМПРЕССОРЫ ПЕРЕДВИЖНЫЕ С ДВИГАТЕЛЕМ ВНУТРЕННЕГО СГОРАНИЯ ДАВЛЕНИЕМ ДО 686 КПА (7	МАШ.-Ч		0.41325
11	1135	МАШИНЫ ПОЛИВОМОЕЧНЫЕ 6000 Л	МАШ.-Ч		3.4968
12	1199	МОЛОТКИ ПРИ РАБОТЕ ОТ ПЕРЕДВИЖНЫХ КОМПРЕССОРНЫХ СТАНЦИЙ ОТБойНЫЕ ПНЕВМАТИЧЕСКИЕ	МАШ.-Ч		0.703125
13	2264	ЭКСКАВАТОРЫ ОДНОКОВШОВЫЕ ДИЗЕЛЬНЫЕ НА ГУСЕНИЧНОМ ХОДУ ПРИ РАБОТЕ НА ДРУГИХ ВИДАХ СТРОИТЕЛЬСТВА (КРОМЕ ВОДОХОЗЯЙСТВЕННОГО) 0,65 М3	МАШ.-Ч		0.0495
14	2798	РЕЗЧИКИ ШВОВ ДИСКОВЫЕ	МАШ.-Ч		0.19575
15	3097	УКЛАДЧИКИ АСФАЛЬТОБЕТОНА ТИПА "VOGELE" С ШИРИНОЙ УКЛАДКИ ДО 6,5 М	МАШ.-Ч		2.349
16	3195	УСТАНОВКА ХОЛОДНОГО ФРЕЗЕРОВАНИЯ ШИРИНОЙ БАРАБАНА 500 ММ	МАШ.-Ч		2.8392
17	3348	КАТКИ САМОХОДНЫЕ ДОРОЖНЫЕ ВИБРАЦИОННЫЕ ТИПА "ДУНАРАС", "НАММ", "ВОМАГ", 8 Т	МАШ.-Ч		4.0194
18	3349	КАТКИ САМОХОДНЫЕ ДОРОЖНЫЕ ВИБРАЦИОННЫЕ ТИПА "ДУНАРАС", "НАММ", "ВОМАГ", 10 Т	МАШ.-Ч		1.7878
19	3350	КАТКИ САМОХОДНЫЕ ДОРОЖНЫЕ ВИБРАЦИОННЫЕ ТИПА "ДУНАРАС", "НАММ", "ВОМАГ", 13 Т	МАШ.-Ч		2.0228
20	3456	АВТОМОБИЛИ-САМОСВАЛЫ ГРУЗОПОДЪЕМНОСТЬЮ ДО 20 Т	МАШ.-Ч		3.8301
МАТЕРИАЛЬНЫЕ РЕСУРСЫ					
21	6076	АСФАЛЬТОБЕТОННАЯ СМЕСЬ ПЛОТНАЯ МЕЛКОЗЕРНИСТАЯ АСФАЛЬТОБЕТОННАЯ СМЕСЬ ТИП Б МАРКА II	Т		157.6701
22	9219	ВОДА	М3		6.2057
23	12756	ЩЕБЕНЬ ИЗ ЕСТЕСТВЕННОГО КАМНЯ ДЛЯ СТРОИТЕЛЬНЫХ РАБОТ М-1200,1000 ФРАКЦИИ 5-10 ММ	М3		0.7056
24	30135	БИТУМ	Т		0.017748
25	30137	ЭМУЛЬСИЯ БИТУМНАЯ	Т		0.317137

СОСТАВИЛ

ТУРАХОЖАЕВА

Исходные данные для определения стоимости объекта в текущих ценах			
1	Затраты на оборудование, мебель и инвентарь (Co)		сум
2	Затраты на строительные материалы, изделия и конструкции (Cм)		сум
	Транспортные расходы на материалы		сум
	Заготовительно-складские расходы		сум
	Транспортные расходы на оборудование с загот.скл.расх		сум
3	Затраты на ОЗП с учетом начислений на соцстрах (Cзп)		сум
3.1	Нормативная трудоемкость объекта (Т)		чел/час
3.2	Среднегодовая заработная плата строителей по региону в расчете на месяц, определенная на основе статистических данных за предыдущие 12 месяцев, сум./месяц (Змс)		сум/месяц
3.3	Среднемесячный фонд рабочего времени в часах по данным Министерства труда и социальной защиты населения Республики Узбекистан (Ф)		час
3.4	Коэффициент учета размера отчислений на соцстрах (Ксс)		
4	Затраты на эксплуатацию машин и механизмов (Сэм)		сум
	Сумма (сум)		
5	Прочие затраты и расходы подрядчика (Пп)		сум
	Процент (%)		%
	Сумма (сум)		сум
6	Отраслевая рентабельность(Нпр)		
	Процент (%)		
	Сумма (сум)		
7	Прочие затраты и расходы заказчика (Пз)		сум
	Процент (%)		%
	Сумма (сум)		сум
8	Затраты на страхование строительства объектов		сум
	Процент (%)		%
	Сумма (сум)		сум
9	Коэффициент риска, исходя из прогноза индекса роста цен		%
	Итого стоимость объекта в текущих ценах		тыс.сум



ЎЗБЕКИСТОН RESPUBLIKASI PREZIDENTIНИНГ 2022 ЙИЛ 18 МАРТДАГИ "2022-2026 ЙИЛЛАРДА «ОБОД ҚИШЛОҚ» ВА «ОБОД МАХСАЛЛА» ДАСТУРЛАРИНИ АМАЛГА ОШИРИШ ЧОРА-ТАДБИРЛАРИ ТЎҒРИСИДА"НИ ИҚ-172 СОНЛИ ҚАРОРИГА АСОСАН 2022 ЙИЛ УЧУН «ОБОД ҚИШЛОҚ» ВА «ОБОД МАХСАЛЛА» ДАСТУРЛАРИ ДОИРАСИДА АМАЛГА ОШИРИЛАДИغان ЛОЙИХАЛАРНИНГ КУРСОНЛАР ҚАЙДНОМАСИ

Бун, кўчида тизим тасвирлари, қозимасига айлалари, Тошкент шаҳар минтақавий йўللари бўғирмачи хизмати ДУК вақити

Шайхонтоҳур тумани Обқолинлаштириш бошқармаси вақити "Урда" маҳалласи райони

"Ўра Лойица Биреси" МҲЖ вақити Раҳимжонс Жа, мақсур қайдномани ақвал эскиртири ва инструментал урчашлар натижасида тузице ва ушбу кўча буйича кўйилати ин турлари ва хажжлари аниқлашти

№	Ишларнинг хизмати		Ўзқилиқи, метр	Йўл хизмати-ларининг мажбур хизмати	Лойицада бўғирмачининг талаби асосида кўча тузилиши ин турлари ва тадбирлар	Иш хажжларини хисоблаш формуласи	Ўлчи бирлиги	Микдор (хажж)
	боши	охир						
1	2	3	4	5	6	7	8	9
Урда МФЙ Анхор буйи кўчаси								
1	6+15	6+41	26	Йўлнинг мажбур хизмати қросант ақвал оборит	Мажбур йўл қозимасини соғуқ фрези эрдимида өсөтти W-400	26 x 6	м ²	156,0
					Мажбур қатнов хизмининг устига бегум эмальсисен билан юзакли ишлов берини 0,2 т. хар 1000 м ²	26 x 6 x 0,0002	т	0,08
					Қайноқ майда заррални Тип Б Марка II асфальт-бетондан 5см қалинлиса өткисини (пручмуу)	26 x 6	м ²	156,0
2	6+41	6+74	33	Йўлнинг мажбур хизмати жси ақвал оборит	Мажбур қатнов хизмининг устига бегум эмальсисен билан юзакли ишлов берини 0,2 т. хар 1000 м ²	33 x 5 x 0,0002	т	0,033
					Қайноқ майда заррални Тип Б Марка II асфальт-бетондан 5см қалинлиса өткисини (пручмуу)	33 x 5	м ²	165,0
3	6+74	6+86	12	Йўлнинг мажбур хизмати жси ақвал оборит	Мажбур қатнов хизмининг устига бегум эмальсисен билан юзакли ишлов берини 0,2 т. хар 1000 м ²	12 x 7 x 0,0002	т	0,017
					Қайноқ майда заррални Тип Б Марка II асфальт-бетондан 5см қалинлиса өткисини (пручмуу)	12 x 7	м ²	84,0
4	6+86	6+96	10	Йўлнинг мажбур хизмати жси ақвал оборит	Мажбур қатнов хизмининг устига бегум эмальсисен билан юзакли ишлов берини 0,2 т. хар 1000 м ²	10 x 5 x 0,0002	т	0,010
					Қайноқ майда заррални Тип Б Марка II асфальт-бетондан 5см қалинлиса өткисини (пручмуу)	10 x 5	м ²	50,0
5	6+96	7+38	42	Йўлнинг мажбур хизмати жси ақвал оборит	Мажбур қатнов хизмининг устига бегум эмальсисен билан юзакли ишлов берини 0,2 т. хар 1000 м ²	42 x 8 x 0,0002	т	0,067
					Қайноқ майда заррални Тип Б Марка II асфальт-бетондан 5см қалинлиса өткисини (пручмуу)	42 x 8	м ²	336,0
					Мажбур қатнов хизмининг устига бегум эмальсисен билан юзакли ишлов берини 0,2 т. хар 1000 м ²	12 x 4 x 0,0002	т	0,010

6	7+38	7+50	12	Кайноок майда заррални Тип Б Марка II асфальтобетондан 5см қалыңликда ётқизиш (пичувию)	12 x 4	м ²	48,0
7	21,5м x 7,5м	161,25м ²	Тарих Иудини мажуд худати эски а/б даи иборат	Мажуд қатнов қисминини устига битум эмальниқеи билдан жуаққи ишлон берини 0,2 т. ҳар 1000 м ²	161,25м ² x 0,0002	т	0,032
				Кайноок майда заррални Тип Б Марка II асфальтобетондан 5см қалыңликда ётқизиш (пичувию)	161,25м ²	м ²	161,25
8	160м ² -120м ² -18,75м ²	304,75м ²	4-ден иттир йили тарихлар ишлонликда на два қарин қилти. Иудини мажуд худати эски а/б даи иборат	Мажуд бүтла эскик зондан текширивчи қатлам ётқизиш	18,75м ²	м ²	18,75
				Мажуд қатнов қисминини устига битум эмальниқеи билдан жуаққи ишлон берини 0,2 т. ҳар 1000 м ²	286м ² x 0,0002	т	0,057
				Мажуд қатнов қисминини устига битум эмальниқеи билдан жуаққи ишлон берини 0,5 т. ҳар 1000 м ²	18,75м ² x 0,0005	т	0,004
				Кайноок майда заррални Тип Б Марка II асфальтобетондан 5см қалыңликда ётқизиш (пичувию)	304,75м ²	м ²	304,75
				1 Асфальтобетон АБ I			
2 Битум (эмальниқеи)							
3 Чакис тош							

Ташкент шаҳар мунтақавий бўлими
 Шафхонтоғус туман ободончилик бўлими
 Ғрда МФЙ раиси
 "Июл-Дойида Тюркис" вакили



Handwritten signature and name: Шайхонтоғус 3.Ф. Раҳимов

Тошкент шаҳар Шайхонтоҳур туман Ўрда маҳалласи Жорий таъмир
 Лойihalанаётган йўлнинг схемаси, бошланиш ва тугаш қисмининг (маҳаллий иншоотларга) боғланмаси

Шартли белги: Анхор бўйи кўчаси эли: $V = 2,5\text{м}; 3,2\text{м}; 4,0\text{м}; 5,0\text{м}; 6,0\text{м}; 7,0\text{м}; 7,5\text{м}; 8,0\text{м}$ а/б юзаси: $S=1305\text{ м}^2$

 Лойihalанган а/б ли йўл

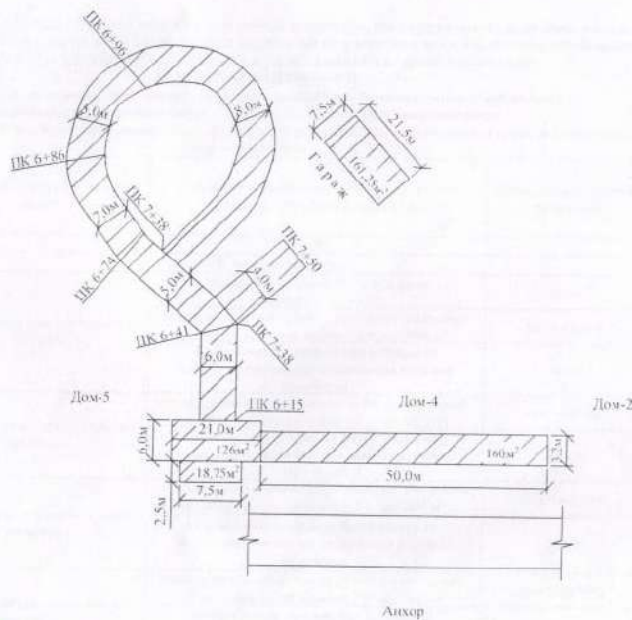

Ўрда
 Чизди

А. Абдулов 3.т.
А. Абдулов 3.т.

Тошкент шаҳар минтақавий йўлларга буюртмачи хизмати ДУК вакили:

А. Абдулов 3.т.