



**Дамас автомобилнинг салонни иситиш печига атифриз киришини очиш ва ёпиш клапани (Water valve) учун
ишлатиладиган бутловчи қисмларни etkazиб бериш бўйича
ТЕХНИК ШАРТ**

№	Модель	Деталь рақами	Деталь номи	Деталь хом-апё	Бир дона авто-га ишлатиладиган деталлар сони, дона	Йиллик сотиб олин хажми, дона	Мабул нарх, сўм (ККС энг)	Йиллик etkazиб бериш хажми, сўм	Деталь расми
1	B175	139003	ORING	SI	1	90 000	330,00	29 700 000,00	
2	B175	139004	PACKING	TEF/NBR	1	90 000	1 800,00	162 000 000,00	
3	B175	139006	SPRING	STS304WPA	1	90 000	110,00	9 900 000,00	
Жами							2 240,00	201 600 000,00	

Изоҳ: Ушбу деталларни ишлаб чиқариш учун зарур технологик қилинлар таъминотчи томонидан ўз ҳисобидан ясади ва сифат бўйича тегишли текширувлардан ўтказилиб ва керакли ҳужжатлар (PPAP ҳужжатлари) тайёрлангандан сўнг босқичма-босқич etkazиб бериш бошланади. Деталлар чизмаси илова қилинади. Деталь чизмадаги талабларга ва ўлчамларга туллиқ мос келиши шарт.

Ишлаб чиқариш хизматини амалга ошириш учун керакли маълумотлар, талаблар ва шартлар.

- 1 Ушбу детални ишлаб чиқариш учун технологик қилин ишлаб чиқарувчи корхона томонидан ўз ҳисобидан тайёрланади. қилинлар нархи деталлар нархига амортизация қилинади.
- 2 Ишлаб чиқариш учун хом-апё etkazиб берувчи корхона томонидан сотиб олинади.
- 3 Таъминотчи корхона ишлаб чиқарилган деталларни МҚЖ "O'ZBEK CLIPATE CONTROL" қўшма корхонаси билан келишилган ҳолда, ўз ҳисобидан тайёрланган параларда etkazиб бериши талаб этилади.
- 4 Таъминотчи корхона томонидан ҳар ойлик бериладиган буюртмага асосан ўз вақтида, сифатли махсуслот etkazиб бериши талаб этилади.
- 5 Тўлов факт бўйича ҳар ойнинг бошида аввалги ой буюртмасига асосан etkazиб берилган детал фактига нисбатан амалга оширилади.
- 6 Ўзвотсанот тизимидаги корхоналар билан ишлаш тажрибаси эга бўлиши талаб этилади.

Тайёрлади:
ИТ ва ТКМИЖЖ бўлими муҳанд



Болтабаев Б.

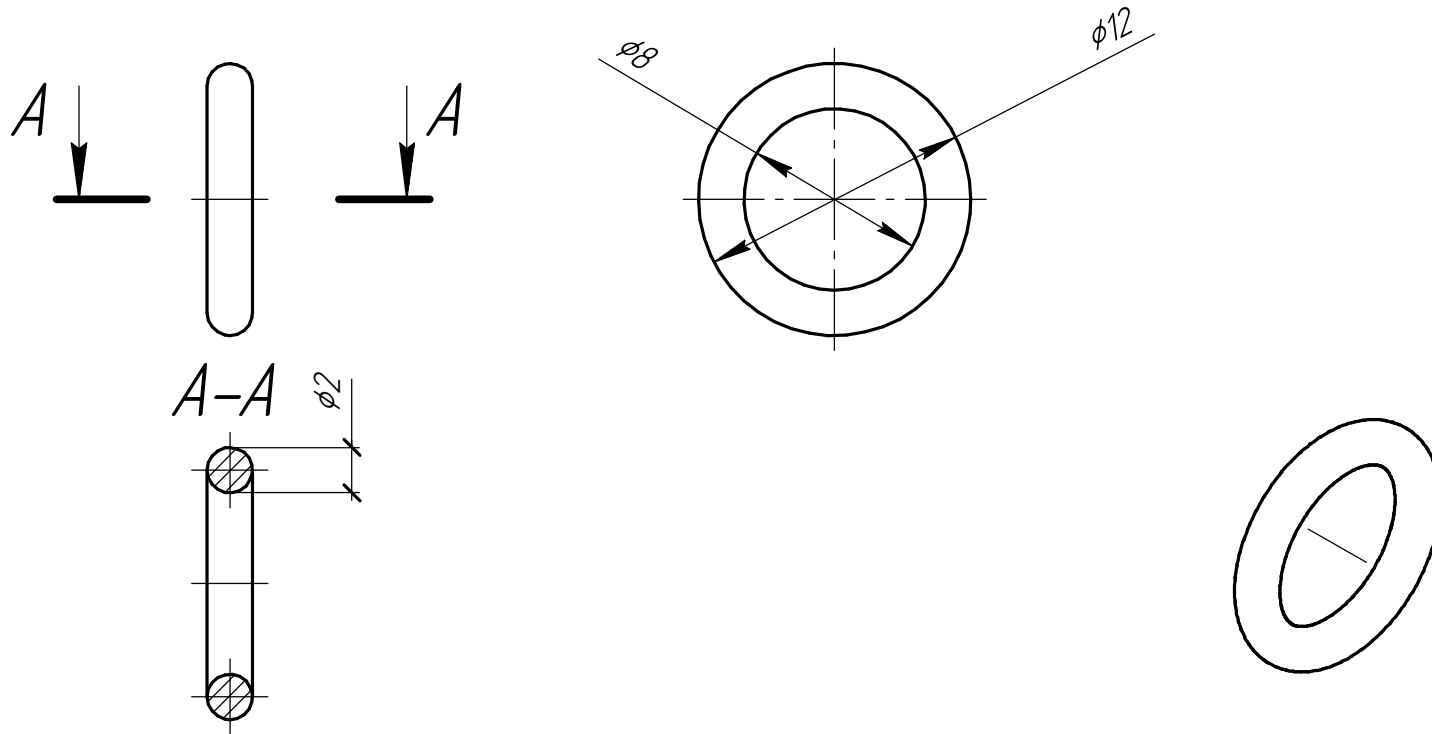

Согласовано		Взам. инв. №	Подп. и дата	Инв. № подл.

Изм.	Кол.ч.	Лист	№ док.	Подп.	Дата

139003		
Oring	Стадия	Листов
SI		O'zERAЕ Climate Control

Масштаб 3:1

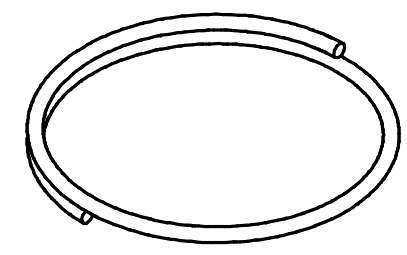
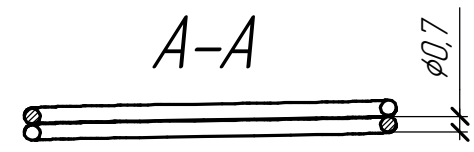
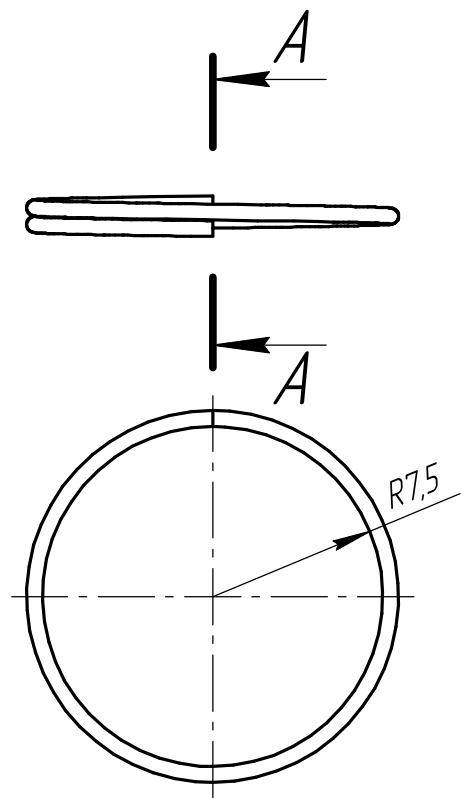

Согласовано	
Инв. № подл.	
Подп. и дата	
Взам. инв. №	

Изм.	Кол.ч.	Лист	№ док.	Подп.	Дата

139006		
Spring	Стадия	Листов
STS304 WPA		
O'zERAЕ Climate Control		

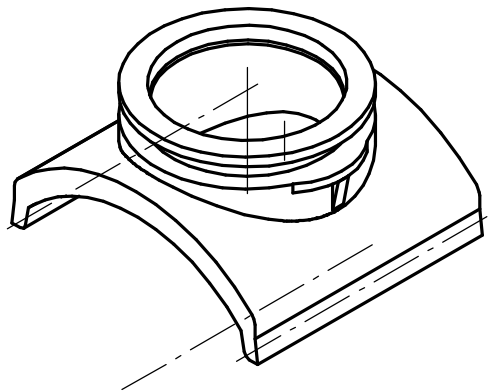
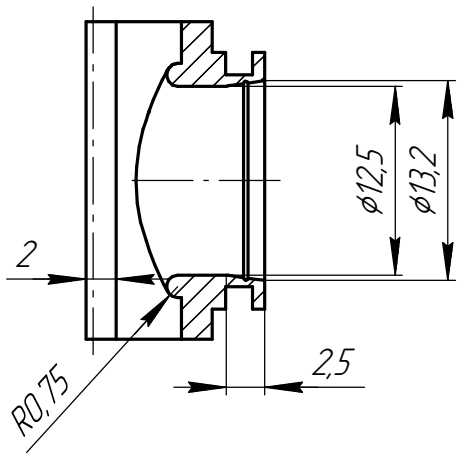
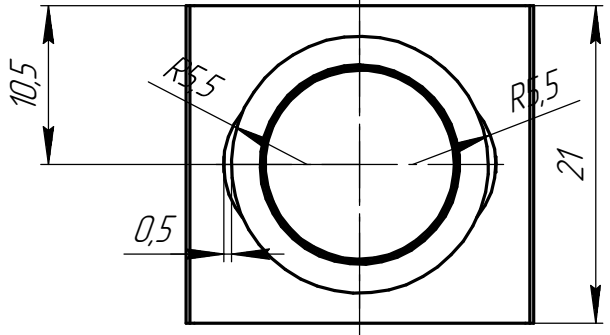
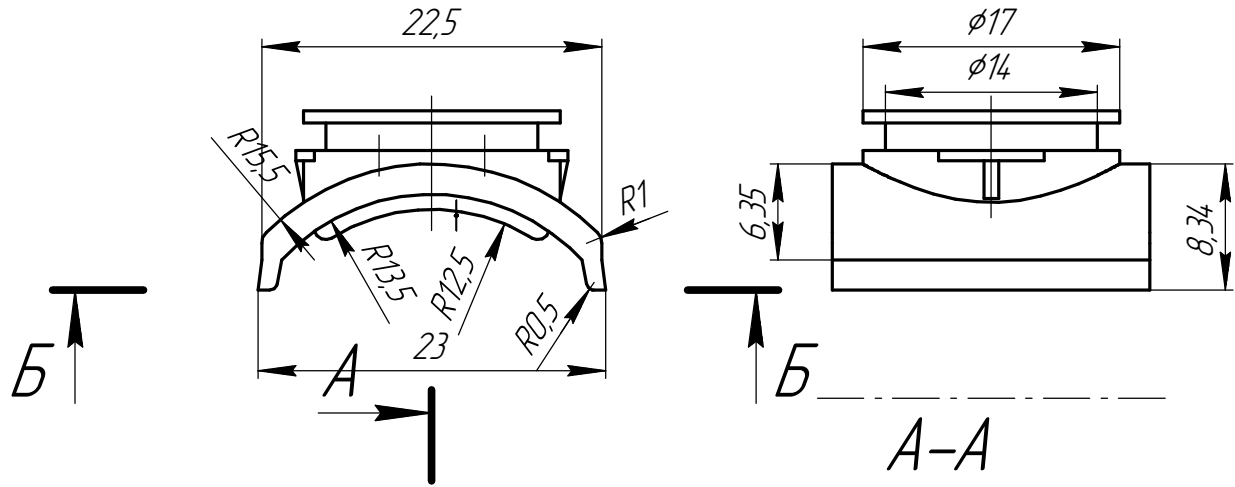

Б-Б A

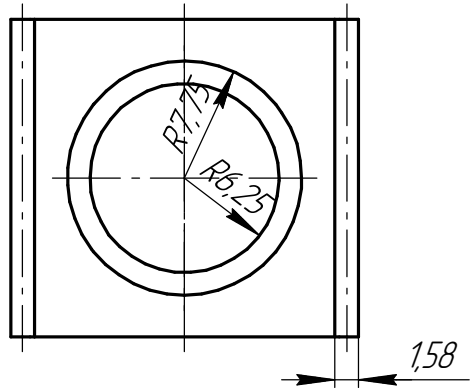

Согласовано					
Взам. инв. №					
Подп. и дата					
Инв. № подл.					

Изм.	Кол.ч.	Лист	№ док.	Подп.	Дата

139004		
Packing	Стадия	Лист
TEF/NBR		Листов
O'zERAЕ Climate Control		