

200626188.WEB-UTG.Б03.01

«УТВЕРЖДАЮ»

Председатель правления

АО «Узтрансгаз»

Б.Р.Нарматов

04 2022 г.



*T3-30  
от 29.04.2022.*

### ТЕХНИЧЕСКОЕ ЗАДАНИЕ

на создание централизованного Web-сайта АО «Узтрансгаз»,  
АО «Наклгазмахсускурилиш», УП «Ургенчтрансгаз»  
и ООО «Трансгазинжиниринг»

на 36 листах

действует с 27.04.2022

## ОГЛАВЛЕНИЕ

|                                                                                                     |    |
|-----------------------------------------------------------------------------------------------------|----|
| <u>Термины и определения</u>                                                                        | 4  |
| <u>1. Общие сведения</u>                                                                            | 6  |
| <u>1.1. Наименование организаций Заказчика и Исполнителя и их реквизиты</u>                         | 6  |
| <u>1.2. Перечень документов, на основании которых создается Web-сайт</u>                            | 6  |
| <u>1.3. Плановые сроки начала и окончания работ по созданию Web-сайта</u>                           | 6  |
| <u>1.4. Порядок оформления и предъявления Заказчику результатов работ по созданию Web-сайта</u>     | 6  |
| <u>2. Назначение и цели создания Web-сайта</u>                                                      | 7  |
| <u>2.1. Назначение Web-сайта</u>                                                                    | 7  |
| <u>2.2. Цели разработки Web-сайта</u>                                                               | 7  |
| <u>2.2.1. Целевая аудитория сайта</u>                                                               | 7  |
| <u>3. Характеристика объекта информатизации</u>                                                     | 7  |
| <u>4. Требования к Web-сайту</u>                                                                    | 8  |
| <u>4.1. Требования к Web-сайту в целом</u>                                                          | 8  |
| <u>4.1.1. Требования к структуре и функционированию Web-сайта</u>                                   | 8  |
| <u>4.1.2. Требования к общей структуре сайта</u>                                                    | 9  |
| <u>Требования к режимам функционирования сайта</u>                                                  | 14 |
| <u>Требования к взаимодействию с информационными системами других организаций</u>                   | 15 |
| <u>4.1.3. Требования к численности, квалификации персонала и режиму его работы</u>                  | 21 |
| <u>4.1.4. Требования к защите сайта от несанкционированного доступа и требования к безопасности</u> | 25 |
| <u>4.1.5. Требования к надежности, резервному копированию и восстановлению данных</u>               | 26 |
| <u>4.1.6. Требования к эргономике и технической эстетике</u>                                        | 28 |
| <u>4.2. Требования к видам обеспечения</u>                                                          | 28 |
| <u>4.2.1. Требования к информационному обеспечению</u>                                              | 28 |
| <u>4.2.2. Требования к лингвистическому обеспечению</u>                                             | 29 |
| <u>4.2.3. Требования к программному обеспечению</u>                                                 | 29 |
| <u>4.3. Дополнительные требования</u>                                                               | 30 |
| <u>4.3.1. Соответствие сайта требованиям законодательства</u>                                       | 30 |
| <u>4.3.2. Требования к виртуальной приемной граждан</u>                                             | 31 |
| <u>4.3.3. Требования к системе администрирования сайта, CMS</u>                                     | 31 |
| <u>4.3.4. Требования к оптимизации под поисковые системы и к системам аналитики сайта</u>           | 32 |
| <u>4.3.5. Доменные имена</u>                                                                        | 32 |
| <u>4.3.6. Требования к серверной части сайта</u>                                                    | 33 |
| <u>4.3.7. Требования к SSL-сертификату</u>                                                          | 33 |
| <u>5. Состав и содержание работ по созданию Web-сайта</u>                                           | 34 |
| <u>6. Порядок контроля и приемки Web-сайта</u>                                                      | 35 |
| <u>6.1. Порядок приема-сдачи работ</u>                                                              | 35 |
| <u>6.2. Режим тестовой эксплуатации и гарантии Исполнителя</u>                                      | 35 |
| <u>7. Требования к составу и содержанию работ по подготовке Web-сайта к вводу в действие</u>        | 36 |

|                                                                       |    |
|-----------------------------------------------------------------------|----|
| <u>7.1. Сроки и порядок комплектования штата и обучения персонала</u> | 36 |
| <u>8. Требования к документированию</u>                               | 36 |

## Термины и определения

|                                             |                                                                                                                                                                                                                                                                                                                                                                    |
|---------------------------------------------|--------------------------------------------------------------------------------------------------------------------------------------------------------------------------------------------------------------------------------------------------------------------------------------------------------------------------------------------------------------------|
| <b>Web-сайт (сайт)</b>                      | - Совокупность взаимосвязанных статических и динамических страниц, содержащих текстовые данные, рисунки, видео и другую цифровую информацию, объединенная под одним адресом (домениным именем или IP-адресом) в сети Интернет                                                                                                                                      |
| <b>Web-интерфейс</b>                        | - Совокупность экранов и элементов управления системы, позволяющих пользователю, осуществляющему доступ к системе через веб-браузер, осуществлять поддержку и управление системой                                                                                                                                                                                  |
| <b>Веб-браузер</b>                          | - Клиентская программа, поставляемая третьими сторонами и позволяющая просматривать содержимое веб-страниц                                                                                                                                                                                                                                                         |
| <b>World wide web (WWW, web, веб)</b>       | - Распределенная система, предоставляющая доступ к связанным между собой документам, расположенным на различных компьютерах, подключенных к Интернет. Приставка «веб» может использоваться для обозначения объектов, ориентированных на использование в WWW или использующих типичные для WWW технологии (например, веб-интерфейс - интерфейс на базе веб-страниц) |
| <b>IP-адрес</b>                             | - Адрес узла в сети, построенной по протоколу IP                                                                                                                                                                                                                                                                                                                   |
| <b>Доменное имя</b>                         | - Символьное имя иерархического пространства сети Интернет. Полное имя домена состоит из имён всех доменов, в которые он входит, разделённых точками                                                                                                                                                                                                               |
| <b>Дизайн веб-сайта</b>                     | - Уникальные для конкретного веб-сайта структура, графическое оформление и способы представления информации                                                                                                                                                                                                                                                        |
| <b>Дизайн-шаблон страниц</b>                | - Файл, содержащий элементы внешнего оформления страниц сайта, а также набор специальных тегов, используемых системой публикации сайта для вывода информации при создании окончательных страниц                                                                                                                                                                    |
| <b>Динамическая страница</b>                | - Страница сайта, которая при помощи программного кода обрабатывает и выводит информацию из базы данных                                                                                                                                                                                                                                                            |
| <b>Статическая страница</b>                 | - Страница сайта, которая не обращается к базе данных: вся информация хранится в коде страницы                                                                                                                                                                                                                                                                     |
| <b>Гиперссылка (ссылка, линк)</b>           | - Активный фрагмент текста или изображения, позволяющий загрузить другую страницу или выполнить определённое действие                                                                                                                                                                                                                                              |
| <b>Открытая информация</b>                  | - Информация, к которой не предъявляются требования по ее защите                                                                                                                                                                                                                                                                                                   |
| <b>Конфиденциальная информация</b>          | - Сведения, распространение которых может нарушить права и интересы их обладателя либо иных лиц, и в отношении этих данных должны быть предусмотрены меры по неразглашению информации и защите от несанкционированного доступа                                                                                                                                     |
| <b>Система управления контентом сайта</b>   | - Информационная система, позволяющая авторизованным пользователям производить изменения иерархической структуры и информационного наполнения веб-сайта без использования каких-либо дополнительных специальных программных средств                                                                                                                                |
| <b>Общедоступная часть сайта (Frontend)</b> | - Основная информационная часть сайта, открытая для посетителей                                                                                                                                                                                                                                                                                                    |
| <b>Контент</b>                              | Текстовые, графические, файловые материалы (содержание frontend-а системы)                                                                                                                                                                                                                                                                                         |

|                                         |                                                                                                                                                                                                |
|-----------------------------------------|------------------------------------------------------------------------------------------------------------------------------------------------------------------------------------------------|
| <b>Редактор, контент-менеджер сайта</b> | - Специалист, осуществляющий информационную поддержку сайта (обновление контента)                                                                                                              |
| <b>Административная часть сайта</b>     | - Закрытая от посетителей часть сайта, предназначенная для управления сайтом. Управление осуществляется администратором (техническая поддержка) и редактором сайта (информационная поддержка). |
| <b>Администратор системы</b>            | - Специалист, осуществляющий техническую поддержку. Обладает полным доступом к информационному наполнению, структуре, системным настройкам сайта                                               |
| <b>Хостинг</b>                          | - Услуга по предоставлению дискового пространства для физического размещения информации на сервере, постоянно находящемся в сети Интернет                                                      |
| <b>Техническая поддержка</b>            | - Контроль за постоянной и исправной работой системы                                                                                                                                           |
| <b>Резервная копия</b>                  | - Совокупность объектов базы данных, представленная в виде файлов, позволяющая восстановить точную копию структуры исходной базы данных в аналогичной системе управления базами данных.        |
| <b>Обновление системы</b>               | - Добавление/редактирование/удаление информационных и графических материалов на сайте после его сдачи Заказчику, в процессе эксплуатации системы.                                              |



## 1. Общие сведения

Настоящее техническое задание на создание централизованного Web-сайта АО «Узтрансгаз», АО «Наклгазмахсускурилиш», УП «Ургенчтрансгаз» и ООО «Трансгазинжиниринг» (далее – Web-сайт).

**Полное наименование** – «Корпоративный Web-сайт».

**Краткое наименование** – Web-сайт.

В данном документе сформулированы основные требования, в соответствии с которыми должна проводиться разработка Web-сайта и его приемка в промышленную эксплуатацию.

### 1.1. Наименование организаций Заказчика и Исполнителя и их реквизиты

**Заказчик:** АО «Узтрансгаз», адрес: г. Ташкент, улица Юсуф Хос Ходжиб, 31а, телефон: +998712398965, e-mail: info@utg.uz.

**Исполнитель:** будет определен по результатам конкурсных отборов.

### 1.2. Перечень документов, на основании которых создается Web-сайт

- ПКМ Республики Узбекистан № 373 от 15.06.2021 г. «О мерах по дальнейшему совершенствованию системы рейтинговой оценки состояния развития цифровой экономики и электронного правительства».
- Приказ АО «Узтрансгаз» № 133 от 27.07.2021 г.

### 1.3. Плановые сроки начала и окончания работ по созданию Web-сайта

Планируемый срок начала работ: 05 марта 2022 г.

Планируемый срок завершения работ: 05 июля 2022 г.

### 1.4. Порядок оформления и предъявления Заказчику результатов работ по созданию Web-сайта

Работы по созданию Web-сайта проводятся и принимаются поэтапно. По окончании каждого из этапов работ Исполнитель представляет Заказчику документацию по этапу и подписанный со стороны Исполнителя Акт сдачи-приемки работ.

| № | Наименование работ по этапам                                           | Ответственный / Привлекаемые подразделения компании |
|---|------------------------------------------------------------------------|-----------------------------------------------------|
| 1 | Сбор всей необходимой информации                                       | Заказчик                                            |
| 2 | Разработка нового дизайна                                              | Исполнитель                                         |
| 3 | Прорисовка всех страниц, верстка основной (десктоп) и мобильной версии | Исполнитель / по согласованию с Заказчиком          |
| 4 | Программная часть, привязка к CMS (Content Management System)          | Исполнитель                                         |
| 5 | Заполнение контентом, предоставленным Заказчиком                       | Исполнитель                                         |
| 6 | Тестирование                                                           | Исполнитель / Заказчик                              |
| 7 | Гарантийная поддержка и сервисное обслуживание                         | Исполнитель                                         |

## **2. Назначение и цели создания Web-сайта**

### **2.1. Назначение Web-сайта**

Web-сайт АО «Узтрансгаз» предназначен для:

- повышения инвестиционной привлекательности, конкурентоспособности, и общественной значимости АО «Узтрансгаз»;
- размещения официальной и достоверной информации, касающейся основных сфер деятельности АО «Узтрансгаз», его достижений, новейших технологий, используемых в компании, информации о международном сотрудничестве;
- оперативного, объективного и достоверного информирования узбекского и мирового сообщества о наиболее значимых событиях, происходящих в компании;
- реализации права граждан на доступ к информации о деятельности АО «Узтрансгаз»;
- формирования позитивного имиджа АО «Узтрансгаз» в Узбекистане и во всем мире.

### **2.2. Цели разработки Web-сайта**

- раздельное представление информации по предприятиям АО «Узтрансгаз» по под доменам.
- обеспечение удобного поиска необходимых документов, новостей, тендерных предложений и пр.;
- обеспечение обратной связи и быстрой коммуникации с посетителями Web-сайта;
- предоставление пользователям круглосуточного и удобного доступа к достоверной и актуальной информации об организации и его деятельности;
- исполнение Постановления КМ Республики Узбекистан № 355 от 31.12.2013 г. «О мерах по внедрению системы оценки состояния развития информационно-коммуникационных технологий в Республике Узбекистан»;
- исполнение Постановления КМ Республики Узбекистан №176 от 02.07.2014 г. «О мерах по дальнейшему совершенствованию системы корпоративного управления в акционерных обществах».

#### **2.2.1. Целевая аудитория сайта**

- контрагенты АО «Узтрансгаз», АО «Наклгазмахсускурилиш», УП «Ургенчтрансгаз» и ООО «Трансгазинжиниринг»;
- работники структурных подразделений;
- акционеры компании;
- потенциальные иностранные инвесторы;
- журналисты, представители локальной и зарубежной прессы;
- другие пользователи сети Интернет, заинтересованные в деятельности АО «Узтрансгаз», АО «Наклгазмахсускурилиш», УП «Ургенчтрансгаз» и ООО «Трансгазинжиниринг».

## **3. Характеристика объекта информатизации**

На сегодняшний день в составе АО «Узтрансгаз» 13 подведомственных организаций, в том числе 1 унитарное предприятие, 7 управлений магистральных газопроводов, 2 подземные хранилища газа, 3 обслуживающие организации.

Основным видом деятельности АО «Узтрансгаз» является покупка газа у газодобывающих и совместных предприятий и иностранных компаний, действующих организация, в том числе совместных предприятий и иностранных компаний, действующих на основании договоров потребителей, подключенным к магистральной газотранспортной системе.



Основными задачами АО «Наклгазмахсускурилиш» являются удовлетворение хозяйственных, бытовых, социально-культурных и других потребностей экономики и населения Республики Узбекистан, расширение экономического развития между Республикой Узбекистан и зарубежными странами и получение прибыли в интересах акционеров. Акционерное Общество осуществляет выполнение и сопровождение строительства, монтажа, наладки, технического перевооружения, реконструкции и ремонта газопроводов на территории Республики Узбекистан и за рубежом в соответствии со строительными нормами;

Основным видом деятельности УП «Ургенчтрансгаз» является получение выгоды от транспортировки природного газа, добываемого на территории Республики Узбекистан, потребителям в Хорезме и Республике Каракалпакстан, а также в другие страны в соответствии с межправительственными соглашениями. Транспортировка природного газа по территории Республики Узбекистан в соответствии с межправительственными соглашениями.

ООО «Трансгазинжиниринг» осуществляет следующие виды деятельности для достижения своей основной цели:

Участует в рассмотрении и решении вопросов развития инженерных коммуникаций в районах размещения инвестиционных проектов в области прогнозирования.

В области проектирования:

- подготавливает исходно-разрешительную документацию на разработку проектной и конкурсной документации, организует размещение заказов на выполнение проектных работ на стадии «проект» на конкурсной основе;
- дает задание на проектирование;
- заключает договор с победителем конкурса и согласовывает график работ и представления конкурсной документации;
- заключает договоры с соответствующими организациями на выполнение экспериментальных, исследовательских, археологических и иных работ;
- осуществляет контроль за соблюдением подрядчиками своих договорных обязательств;
- утверждает экспертизу, согласование, проектную и конкурсную документацию, а также вносит исправления или дополнения в соответствующие документы на основании заключений компетентных экспертных органов и мнений подрядных организаций.

С внедрением нового веб-сайта не будут предоставляться дополнительные услуги электронного правительства, предоставляемые государственными органами.

С созданием нового сайта скорость открытия сайта увеличится, он будет иметь новый современный дизайн и виджеты. Каждый отдел сможет обновлять закрепленную за ним информацию на сайте (CMS).

#### **4. Требования к Web-сайту**

##### **4.1. Требования к Web-сайту в целом**

##### **4.1.1. Требования к структуре и функционированию Web-сайта**

Заказчик и Исполнитель утверждают структуру ресурса. Соглашаясь с данной структурой сайта, Заказчик не может после подписания документа вносить в структуру такие изменения, которые повлекут за собой изменение дизайна, функциональности сайта или другие дополнительные работы, без предварительных переговоров и письменного



согласия Исполнителя.

Предварительная предлагаемая сайта должна соответствовать существующей разделы сайта АО «Узтрансгаз» [www.utg.uz](http://www.utg.uz).

Дополнительный функционал Web-сайта:

- внутренний поиск по сайту (поисковая система, осуществляющая поиск по всему сайту, по всем разделам, по результатам первичного поиска);
- страница с выдачей результатов поиска;
- форма контактов или форма обратной связи;
- полезные ссылки (порталы государственных органов и др. учреждений);
- карта сайта;
- платформа для размещения тендеров и конкурсов.
- статистика посещаемости (счетчик национальной поисковой системы [www.uz](http://www.uz));

В структуре сайта должно быть предусмотрено архивирование данных основных информационных разделов.

При необходимости в структуру сайта могут быть добавлены дополнительные разделы.

В рамках настоящего проекта должна использоваться CMS 1С Bitrix.

Обязательные элементы для всех страниц сайта:

- логотип компании (на внутренних страницах служит ссылкой на главную);
- контактные телефоны в сайта;
- форма обратной связи ( лайв чат)
- главное (верхнее) навигационное меню;
- второстепенное навигационное меню (подменю);
- поле поиска;
- контактная информация в футере (подвале) сайта. Футер также должен дублировать ссылки верхнего меню;

Порядок и состав основного меню, подменю и меню в футере должны регулироваться из системы управления контентом сайта.

#### 4.1.2. Требования к общей структуре сайта

Функционал сайта должен максимально реализовывать поставленные цели, быть масштабируемым и удобочитаемым. Сайт должна включать в себя компоненты, описанные в таблице ниже.

| №  | Наименование компонента              | Подсистемы                    | Формат, функционал страницы                                              |
|----|--------------------------------------|-------------------------------|--------------------------------------------------------------------------|
| 1. | <i>Главная страница (О компании)</i> | История акционерного общества | баннер, информационная страница                                          |
|    |                                      | Руководство                   | баннер, информационная страница                                          |
|    |                                      | Организационная структура     | баннер, информационная страница, ссылки подразделы.<br>До 3 подразделов. |
|    |                                      | Центральный аппарат           | баннер, информационная страница                                          |

|    |                                |                                     |                                                                                                                                  |
|----|--------------------------------|-------------------------------------|----------------------------------------------------------------------------------------------------------------------------------|
|    |                                | Стратегия развития                  | баннер, информационная страница                                                                                                  |
|    |                                | Общества                            | баннер, информационная страница                                                                                                  |
|    |                                | Сертификаты                         | баннер, информационная страница                                                                                                  |
|    |                                | Обращения                           | баннер, информационная страница, счетчики. статистика посещаемости                                                               |
|    |                                | Комплаенс системы                   | баннер, информационная страница                                                                                                  |
| 2. | <i>Бизнесу</i>                 | Закуп                               | баннер, информационная страница, ссылки подразделы. До 6 подразделов. Платформа для размещения тендеров и конкурсов.             |
|    |                                | Локализация и кооперационные связи: | баннер, информационная страница, ссылки подразделы. До 2 подразделов. Платформа для размещения тендеров и конкурсов и объявления |
|    |                                | Продукция и услуги                  | баннер, информационная страница                                                                                                  |
| 3. | <i>Инвесторам и акционерам</i> | Корпоративное управление            | баннер, информационная страница, ссылки подразделы. До 5 подразделов.                                                            |
|    |                                | Раскрытие информации                | баннер, информационная страница, ссылки подразделы. До 4 подразделов.                                                            |
|    |                                | Отчеты                              | баннер, информационная страница, ссылки подразделы. До 5 подразделов.                                                            |
|    |                                | Устав и внутренние положения        | баннер, информационная страница.                                                                                                 |
|    |                                | Инвестиционные предложения          | баннер, информационная страница.                                                                                                 |
|    |                                | Инвестиционные проекты              | баннер, информационная страница.                                                                                                 |
|    |                                | Акции и дивиденды                   | баннер, информационная страница, ссылки подразделы. До 3 подразделов.                                                            |

|     |                                |                    |                                                                                  |
|-----|--------------------------------|--------------------|----------------------------------------------------------------------------------|
|     |                                | Реализация активов | баннер, информационная страница.                                                 |
| 4.  | <i>Пресс центр</i>             | Новости            | баннер, информационная страница, новости, поисковая система                      |
|     |                                | Сми о нас          | баннер, информационная страница, новости, поисковая система                      |
|     |                                | Опросы             | баннер, информационная страница, новости, поисковая система, опросники, счетчики |
|     |                                | Медиа              | баннер, информационная страница, ссылки подразделы. До 3 подразделов.            |
| 5.  | <i>Политика молодежи</i>       |                    | баннер, информационная страница, новости, поисковая система                      |
| 6.  | <i>Контакты</i>                |                    | баннер, информационная страница, ссылки подразделы. До 7 подразделов.            |
| 7*. | <i>Структурные организации</i> |                    | названия 3х структурных организаций располагаются в шапке сайта                  |

#### **Перспективы развития, модернизации сайта**

Основным принципом при разработке сайта является принцип масштабируемости программной части, для того чтобы система могла развиваться и наращиваться дополнительными модулями, выполняющими новые функции, по требованию и в соответствии с условиями Заказчика.

#### **Перечень и описание сценариев использования**

Главными процессами в системе являются подача обращений, а также процессы обновления информации сайта. Эти процессы являются основными, все остальные строятся на их основе и подразумевают аналогичный алгоритм построения взаимодействия.

##### **Подача обращения**

*Условия запуска:* Выбор модуля подачи обращения;

*Владелец процесса:* пользователь, имеющий доступ к вводу данных;

*Порядок выполнения сценария:*

1. Запуск модуля подачи обращения («оставить обращение»);
2. Ввод параметров обращения (вид обращения, тип обращения, ИНН, ФИО, Контакты, Суть обращения);



3. Отправка обращения;
4. Присвоение номера обращению (перевод в статус на обработке);
5. Отправка обращения на исполнение (администратором/модератором);
6. Присвоение обращению исполнителя (изменение статуса на «на рассмотрении»);
7. Подготовка ответа на обращение, отправка ответа;
8. Ответ предоставлен вовремя;
9. Ответ предоставлен не вовремя, изменение статуса на «Просрочено»;
10. Завершение процесса обработки обращения (изменение статуса обращения на «Закрето»).

**Время выполнения сценария:** время выполнения данного сценария регламентируется Системой в зависимости от срока рассмотрения обращения администратором.

**Входные данные:** параметры обращения.

**Выходные данные:** Номер обращения, ответ по обращению, ФИО исполнителя, должность исполнителя.

**Возможные расширения ИС:** добавление новых государственных организаций для обработки обращений.

**Схема реализации сценария** показана на рисунке ниже:

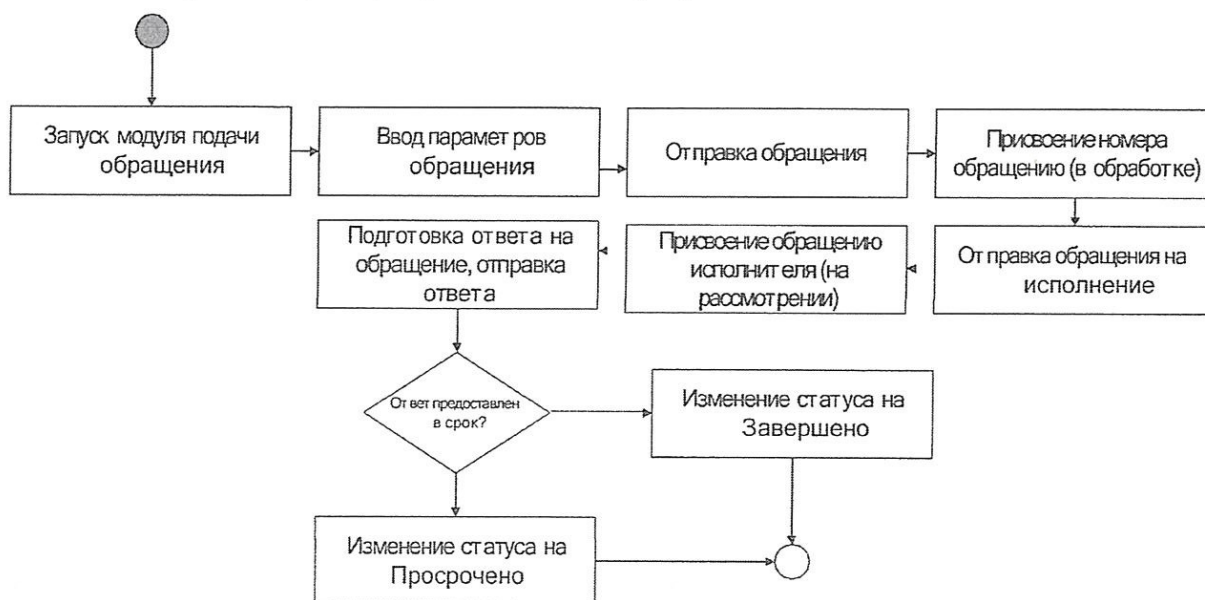

### Формирование контента информационных разделов

**Условия запуска:** Выбор модуля ввода контента;

**Владелец процесса:** контент-менеджер;

**Порядок выполнения сценария:**

1. Запуск модуля добавления контента;
2. Добавление/удаление разделов/информации контента;
3. Публикация добавленных разделов.

**Время выполнения сценария:** время выполнения данного сценария не регламентируется Системой, зависит от действий пользователя.

**Входные данные:** данные контента.

**Выходные данные:** опубликованный контент, сохраненный в БД системы.

**Схема реализации сценария** показана на рисунке ниже:

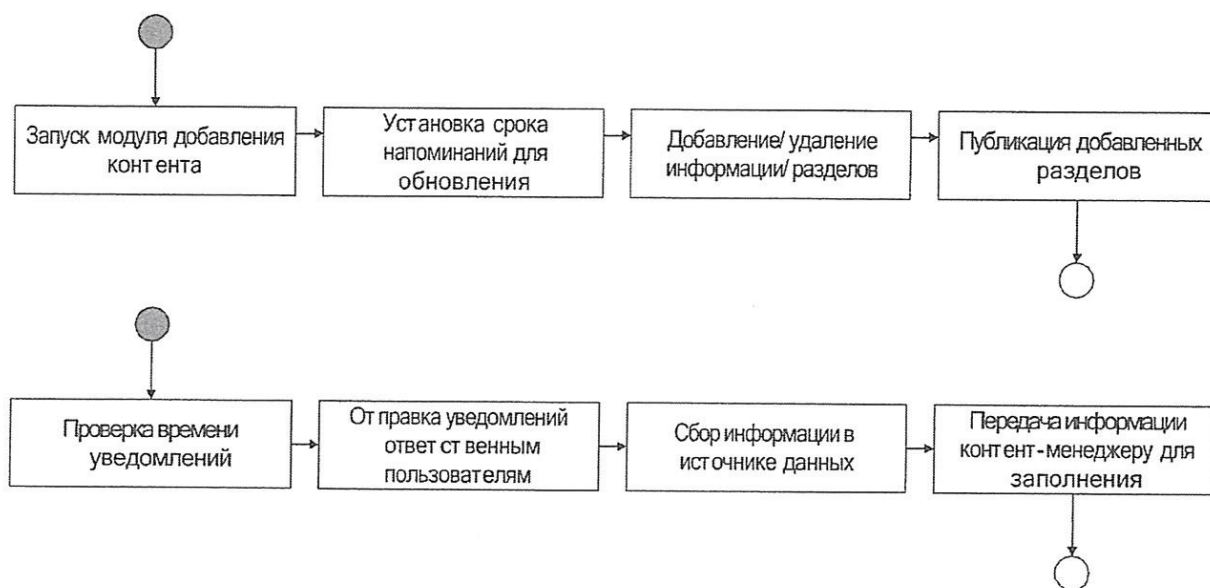

### Требования к режимам функционирования сайта

Для сайта определены следующие режимы функционирования:

- нормальный режим функционирования;
- аварийный режим функционирования.

Основным режимом функционирования сайта является нормальный режим.

#### В нормальном режиме функционирования сайта:

- сайт функционирует круглосуточно семь дней в неделю;
- серверное программное обеспечение и технические средства серверов обеспечивают возможность круглосуточного функционирования, с перерывами на обслуживание.

Для обеспечения нормального режима функционирования сайта необходимо выполнять требования и выдерживать условия эксплуатации системы, версию конечных пользовательских устройств, а также комплекса технических средств сайта,

*[Handwritten signature]*  
13

указанные в соответствующих технических документах (техническая документация, инструкции по эксплуатации и т.д.).

**Аварийный режим функционирования сайта характеризуется отказом одного или нескольких компонент программного и (или) технического обеспечения.**

В случае перехода в аварийный режим сайта должна обеспечивать возможность завершения работы всех пользовательских сессий с сохранением данных.

#### **Требования к взаимодействию с информационными системами других организаций**

Для интеграции сайта со сторонними системами, с другими государственными ИС разработаны интерфейсы (API), в соответствии с требованиями государственного стандарта О'z DSt 2590:2012.

Для получения данных от сторонних информационных систем в сайт будут также формироваться API, отправляемые в бэкенд для дальнейшей обработки.

Сайт должен использовать API, разработанные в рамках Технологических инструкций, утвержденных с интегрируемыми ведомствами. Технологические инструкции должны составляться при содействии Исполнителя. Заказчик ответственен за утверждение Технологических инструкций с внешними организациями.

Взаимодействие API должно быть авторизованным, все функциональные методы API должны быть вызваны после процедуры авторизации. Все вызовы API должны быть журналированы на уровне базы данных ИС.

Необходима поддержка форматов JSON, XML, WSDL в качестве формата передаваемых и принимаемых данных в ИС.

Взаимодействие сайта со сторонними ИС должно производиться через протокол приема и передачи данных HTTPS.

#### **Требования по диагностированию сайта**

Диагностирование сайта должно осуществляться в общих случаях посредством анализа различных журналов системы (например, журнала запуска и остановки, журнала возникновения исключительных ситуаций и т.д.) и информационных (log) файлов системы. Объектами диагностирования должны являться: - базы данных; - общее программное обеспечение; Диагностирование компонентов системы должно осуществляться во всех режимах его функционирования. При возникновении аварийных ситуаций, либо ошибок в программном обеспечении, диагностические инструменты должны позволить сохранить полный набор информации, необходимой для идентификации проблемы. Для обеспечения высокой надежности функционирования как системы в целом, так и её отдельных компонентов должно обеспечиваться выполнение требований по диагностированию ее состояния. Диагностика программных и технических средств должна осуществляться с

помощью стандартных режимов системных операционных систем, операционных систем отдельных рабочих станций и системы управления базами данных (СУБД). Программные модули должны иметь компоненты по методике испытаний и тестирования, позволяющие провести контроль возможности функционирования основных режимов работы модулей. В процессе эксплуатации ИС, тестирование и диагностика программной части должна осуществляться системным администратором в автоматическом режиме при запуске.

Обязательно ведение журналов инцидентов в электронной форме, а также графиков и журналов проведения планово-предупредительного ремонта. Для всех технических компонентов необходимо обеспечить регулярный и постоянный контроль состояния и техническое обслуживание.

#### 4.1.2.1. Требования к прототипированию, usability и дизайну Web-сайта

Исполнителем должен быть спроектирован пользовательский интерфейс и представлены прототипы (схематические макеты) расположения ключевых элементов интерфейсов системы. Образец прототипа представлен на рис. 1.



Рисунок 1. Образец прототипа интерфейса главной страницы web-сайта

Интерфейс Web-сайта должен быть понятным и удобным, не должен быть перегружен графическими элементами и должен обеспечивать быстрое отображение экранных форм. Все экранные формы пользовательского интерфейса должны быть выполнены в едином графическом дизайне, с одинаковым расположением основных элементов управления и навигации.

Дизайн Web-сайта должен быть разработан на основе прототипов и

**представлен минимум в 3-х вариантах.** Прототипы и макеты дизайна предоставляются в версии для настольного компьютера, для смартфонов. Из представленных макетов Заказчик выбирает один вариант, который дорабатывается и берется за основу.

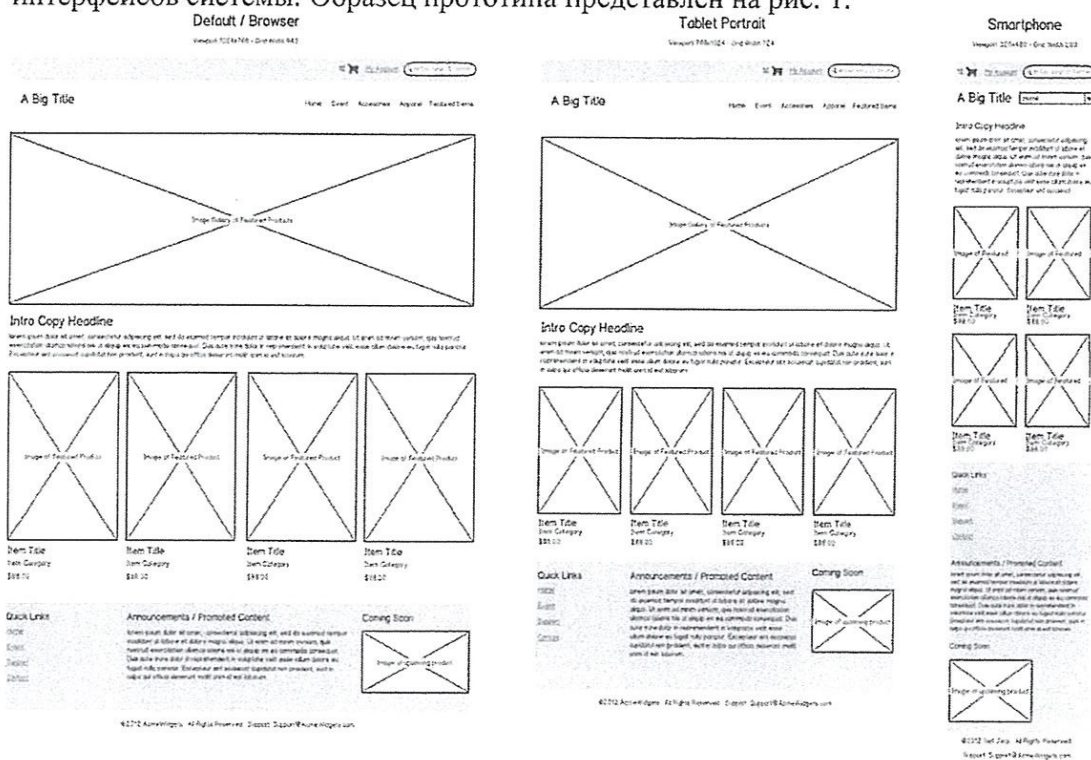
Заказчик может вносить изменения в выбранный им макет до его окончательного утверждения, при условии, что эти изменения будут одобрены Исполнителем в качестве улучшающих внешний вид сайта, удобство его использования пользователем, навигационную структуру и другие показатели.

После утверждения и подписания макета Исполнитель приступает к следующему этапу работ, внесение существенных изменений в дизайн со стороны Заказчика на данном этапе не представляется возможным. Иными словами, подписанный макет будет закреплен как рабочий (эталонный) в рамках данного проекта.

Все страницы сайта должны быть выдержаны в едином стиле оформления. Дизайн сайта должен быть удобным и привлекательным для посетителей сайта. Объем графических элементов дизайна не должен ухудшать общую загрузку сайта, влиять на его производительность.

Пожелания по графическому дизайну сайта Заказчик может передавать как в письменной, так и в устной форме. Такие пожелания могут быть обсуждены Сторонами: Заказчик – в качестве эксперта в своей профессиональной области, Исполнитель – в качестве эксперта в области проектирования и разработки web-сайтов.

Новый дизайн сайта должен быть разработан, основываясь на стиле - главной странице, предоставленной заказчиком, корпоративному стилю (брендбуку), который использует Заказчик.





**Фирменный знак, построение**

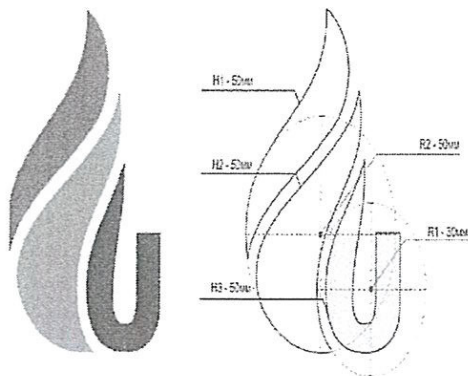

**Дополнительные цвета**

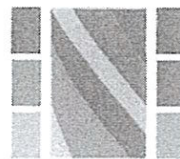

Цветовая гамма представлена тремя основными цветами: белый, серый и черный (см. 7).

Основные цвета применяются в печати в формате полноцветной документации.

Дополнительные цвета предназначены для графической выразительности и оформления информационного материала. Они находят применение в оформлении различных газетов, плакатов, листовок и символов элементов, а также прочих элементов.

При необходимости цвета гаммы можно расширять за счет использования полутоновых и градаций от выбранного цвета.



**ОСНОВНОЙ ШРИФТ (ЛОГОТИПА)**

**Cyrillic Heavy (основной шрифт)**



ABCDEFGHIJKLMNOPQRSTUVWXYZ  
abcdefghijklmnopqrstuvwxyz  
АБВГДЕЕЖЗИЕКЛМНОПРСТУФХЦЧШЩЪЪЮЯ  
абвгдеёжзийклмнопрстуфхцчшщъьюя  
1234567890

**Cyrillic Heavy и его начертания— фирменного шрифта АО «УЗТРАНСГАЗ».**

(Franklin Gothic Medium Cond) используется как основной наборный шрифт.

используется для набора заголовков при оформлении рекламных материалов.

Используется для набора мелких и второстепенных надписей.

фирменных шрифтов используются для выделения информации в материале.

В деловой документации и на веб-сайтах допускается использовать стандартный офисный шрифт Arial или Arial Narrow.

**ДОПОЛНИТЕЛЬНЫЕ ШРИФТЫ**

**Franklin Gothic Condensed (фирменный)**



ABCDEFGHIJKLMNOPQRSTUVWXYZ  
abcdefghijklmnopqrstuvwxyz  
АБВГДЕЕЖЗИЕКЛМНОПРСТУФХЦЧШЩЪЪЮЯ  
абвгдеёжзийклмнопрстуфхцчшщъьюя  
1234567890

**Franklin Gothic Medium Condensed (фирменный)**



ABCDEFGHIJKLMNOPQRSTUVWXYZ  
abcdefghijklmnopqrstuvwxyz  
АБВГДЕЕЖЗИЕКЛМНОПРСТУФХЦЧШЩЪЪЮЯ  
абвгдеёжзийклмнопрстуфхцчшщъьюя  
1234567890

**Franklin Gothic Thick Condensed (фирменный)**



ABCDEFGHIJKLMNOPQRSTUVWXYZ  
abcdefghijklmnopqrstuvwxyz  
АБВГДЕЕЖЗИЕКЛМНОПРСТУФХЦЧШЩЪЪЮЯ  
абвгдеёжзийклмнопрстуфхцчшщъьюя  
1234567890

**Franklin Gothic Medium Condensed (фирменный)**



ABCDEFGHIJKLMNOPQRSTUVWXYZ  
abcdefghijklmnopqrstuvwxyz  
АБВГДЕЕЖЗИЕКЛМНОПРСТУФХЦЧШЩЪЪЮЯ  
абвгдеёжзийклмнопрстуфхцчшщъьюя  
1234567890

**Franklin Gothic Medium Condensed (фирменный)**



ABCDEFGHIJKLMNOPQRSTUVWXYZ  
abcdefghijklmnopqrstuvwxyz  
АБВГДЕЕЖЗИЕКЛМНОПРСТУФХЦЧШЩЪЪЮЯ  
абвгдеёжзийклмнопрстуфхцчшщъьюя  
1234567890

Все одинаковые элементы управления и данных должны быть оформлены одинаково для всех типовых страниц. В частности, это относится к оформлению кнопок, ссылок, таблиц, текстов (в том числе заголовков всех уровней, нумерованных и ненумерованных списков), форм (в том числе фильтров) и отдельных полей форм.

Количество основных цветов, используемых для оформления всех элементов пользовательского интерфейса не должно превышать 4-х цветов.

Количество начертаний шрифта, используемых для оформления всех элементов

пользовательского интерфейса и данных не должно превышать 3-х шрифтов.

Дизайн интерфейса должен быть разработан с учетом максимального облегчения навигации по сайту и принципов удобства использования пользователем, и будет решать следующие задачи:

- идентификация сайта: верхний (шапка) и нижний (футер) колонтитул страниц, единый стиль оформления информационного наполнения;
- ориентация пользователя в иерархической структуре сайта: главное меню, меню разделов;
- информирование о возможностях обратной связи с администрацией сайта: меню сервисов.

#### **4.1.2.2. Верстка, кроссбраузерность и просмотр с мобильных устройств**

Web-сайт должен разрабатываться под стандартные разрешения экрана (базовое разрешение и стандарт для дизайн-макетов — 1440px).

Web-сайт должен корректно просматриваться с мобильных устройств (смартфонов, планшетов), отображаясь, на выбор Заказчика, в адаптивной или responsive (отзывчивой) верстке.

Сверстанные HTML-шаблоны сайта визуально должны быть полностью идентичны утвержденным Заказчиком макетам.

Для доступа к сайту клиент должен иметь подключение к Интернету, для удовлетворительной работы необходима минимальная скорость подключения 512 Кб/с.

#### **4.1.2.3. Дополнительные элементы front-end сайта**

##### **4.1.2.3.1. Версия для печати страницы сайта**

Версия для печати не должна содержать элементы графики (кроме логотипа) и навигации.

Версия для печати реализуется для всех страниц сайта и содержит обязательные блоки:

- логотип;
- контентная часть (данные);
- ссылка на страницу.

##### **4.1.2.3.2. Контакты**

Страница «Контакты» должна содержать следующую информацию:

- карта проезда (Yandex или Google) ;
- адрес \*\*\*\*\*;

- телефон: +\*\*\*\*\*;
- электронная почта;
- форма обратной связи.

#### 4.1.2.3.3. Форма обратной связи (лайв чат)

Предваряется текстом. Примерный текст: «Вы можете оценить работу нашей компании, задать интересующие вас вопросы, а также высказать свои предложения с помощью формы обратной связи или по телефону +\*\*\*\*\*. Поля, отмеченные звездочкой, обязательны для заполнения.»

Форма обратной связи должна иметь следующие поля:

- «Ваше имя»
- «Ваш электронный адрес» \*
- «Телефон» \*
- «Ваше сообщение» \*

Сообщение, отправленное через форму обратной связи, должно появляться в списке сообщений в системе управления сайтом, а также в виде письма с темой «Сообщение с сайта» в электронной почте ответственного.

Управление адресом, на который приходят сообщения сайта, должно быть доступно на панели управления сайтом.

При отправлении формы на видном месте страницы должно выводиться служебное сообщение: «Ваше сообщение успешно отправлено».

При отсутствии текста в поле «Ваше сообщение» на видном месте страницы должно выводиться служебное сообщение: «Не заполнены все обязательные поля».

#### 4.1.2.3.4. Страница 404

На странице должно выводиться сообщение о том, что искомая страница не найдена, и карта сайта для помощи посетителю при переходе на интересующий его раздел сайта. Отдельный дизайн для страницы 404 не предусмотрен, она должна открываться, как обычная контентная страница с левыми/правыми блоками меню.

#### 4.1.2.3.5. Страница с результатами поиска

На странице с результатами поиска должны присутствовать следующие элементы:

- окно поиска с текстом запроса;
- список результатов поиска.

*Список результатов поиска*

По умолчанию на каждой странице с результатами поиска выводится 10 результатов,

содержащих название, краткое описание, дату изменения материала и путь к материалу.

| Элемент          | Способ вывода на экран                                                                                                                       |
|------------------|----------------------------------------------------------------------------------------------------------------------------------------------|
| Название         | выводится название материала, в названии или кратком описании которого содержится ключевое слово. С названия строится ссылка на сам материал |
| Краткое описание | выводится краткое описание товара, в названии или кратком описании которого содержится ключевое слово                                        |
| Дата изменения   | дата изменения материала                                                                                                                     |
| Путь             | выводится «цепочка навигации», например, «Главная / Новости / Последняя новость»                                                             |

#### 4.1.2.3.6. Карта сайта

Карта сайта содержит иерархический список всех страниц сайта и должна быть в формате xml. Генерируется автоматически. При обновлении, структура сайта обновляется автоматически.

#### 4.1.3. Требования к численности, квалификации персонала и режиму его работы

Функционал сайта должен бесперебойно функционировать под нагрузкой до 500 запросов пользователей к любой из её функции в секунду на серверной платформе Заказчика.

Для эксплуатации ИС CMS должны быть предусмотрены следующие роли пользователей:

- Администратор системы
- Пользователь (сотрудники, общество)
- Пользователь (гость)

| Группы пользователей |                                                                                                                                                                                     |
|----------------------|-------------------------------------------------------------------------------------------------------------------------------------------------------------------------------------|
| 1                    | Неавторизованный пользователь (гость) - пользователь ИС, использующий ресурс без возможности регистрации и авторизации, имеющий возможность просматривать открытые материалы сайта. |
| 2                    | Сотрудник общества - пользователь ИС, использующий ресурс после авторизации, имеющий возможность обрабатывать информацию сайта.                                                     |

|   |                                                                                                                                                                                                                                         |
|---|-----------------------------------------------------------------------------------------------------------------------------------------------------------------------------------------------------------------------------------------|
| 3 | Администратор - пользователь системы, имеющий полный доступ ко всем функциям системы, включая создание учетных записей пользователей, создание ролей и распределение доступов для групп пользователей, а также просмотр журналов логов. |
|---|-----------------------------------------------------------------------------------------------------------------------------------------------------------------------------------------------------------------------------------------|

Серверная часть сайта должна обеспечить возможность оперативного и одновременного доступа большого числа пользователей к базе данных сайта для предоставления услуг, изменения и анализа необходимой информации, обработки запросов в реальном режиме времени (сайт должен быть установлен, настроен и подготовлен к эксплуатации на серверном оборудовании Заказчика).

Пользовательский интерфейс должен отображать только те инструменты, функции и методы, которые могут быть востребованы пользователем с данным конкретным уровнем доступа.

**Пользователи системы должны иметь опыт работы с персональным компьютером на базе операционных систем Microsoft Windows на уровне квалифицированного пользователя и свободно осуществлять базовые операции в стандартных приложениях Windows.**

**Требования к профессиональному образованию, компетенциям и навыкам персонала**

Численность персонала со стороны Заказчика должна быть достаточной для информационной и технической поддержки сайта при отсутствии непредвиденных аппаратных сбоев и обстоятельств непреодолимой силы (форс-мажор). Минимальные требования к профессиональному образованию, компетенциям и навыкам персонала определяются должностными инструкциями и с учетом предложений Разработчика.

Предполагаемый перечень категорий персонала и необходимые квалификационные требования представлены в таблице ниже.

| Категория персонала                | Квалификация персоналу                                                                                                      | Порядок подготовки и контроля знаний и навыков                                                                          |
|------------------------------------|-----------------------------------------------------------------------------------------------------------------------------|-------------------------------------------------------------------------------------------------------------------------|
| Персонал технического обслуживания | 1) Навыки технического обслуживания программных продуктов и аппаратных средств серверного и коммуникационного оборудования; | Специальное образование, специализированные курсы по обслуживанию программных продуктов, администрированию серверного и |

|                      |                                                                                                                                                                                                                                                                  |                                                                                                                           |
|----------------------|------------------------------------------------------------------------------------------------------------------------------------------------------------------------------------------------------------------------------------------------------------------|---------------------------------------------------------------------------------------------------------------------------|
|                      | 2) Навыки диагностики отказов средств вычислительной техники.                                                                                                                                                                                                    | коммуникационного оборудования.                                                                                           |
| Группа сопровождения | 1) Профессиональные знания применяемых операционных систем, систем управления базами данных и способов их системного администрирования;<br>2) Знания сетевых и телекоммуникационных технологий;<br>3) Знание технологий обеспечения информационной безопасности. | Специальное образование.<br><u>Контроль:</u> собеседование, удостоверяющие документы, пробная работа, испытательный срок. |

#### Требования к режиму работы персонала

Специальные требования к режиму работы пользователей ИС не предъявляются

#### 4.1.3.1. Требования к исполнителю работ исходя из сложности выполняемых работ и оказываемых услуг, разработанные и утвержденные в установленном порядке

Компания-исполнитель при подаче конкурсного предложения по данному Техническому заданию должен:

- предоставить сведения о компании (название, адрес, контактные данные, сайт, реквизиты, копию свидетельства о регистрации компании);
- должен быть резидентом IT-park, не менее 1 года, с предоставлением аудиторского заключения за прошедший финансовый год.
- предоставить разработки программных продуктов для 5 и более крупных государственных учреждений Узбекистана, в том числе опыт интеграции с внешними системами. Показать примеры осуществленных услуг – образцы договоров, отгрузочных документов (не менее 5);
- опыт оказание услуг технической поддержки для представителей государственных органов или крупных коммерческих организаций Узбекистана. Показать примеры осуществленных услуг – образцы договоров, отгрузочных документов (не менее 5);
- наличие сертификата партнера 1С-Битрикс и не менее 5 проектов, разработанных с применением системы 1С-Битрикс
- наличие в составе организации следующих специалистов: дизайнер,



программист, менеджер проекта, тестировщик;

- минимальный опыт предоставления услуг по разработке программного обеспечения на территории Узбекистана 3 года;

**Исполнитель обязан:**

- Оказать услуги надлежащего качества в объеме и сроки, предусмотренные договором с Заказчиком.

- Не предоставлять другим лицам и не разглашать иным способом конфиденциальную информацию, полученную в результате исполнения обязательств по договору.

**Основные задачи Исполнителя:**

- предоставление решения в формате «сайт под ключ» (включая этапы прототипирования, дизайна, программирования, первоначальной заливки контента, согласования сайта с Заказчиком);

- проведение обучающего тренинга по работе с сайтом (обновлению контента) для персонала Заказчика;

Подпись Заказчика и Исполнителя на настоящем документе подтверждает их согласие с нижеследующими пунктами:

1. Исполнитель подготовил и разработал настоящий документ, именуемый «Техническое Задание», который содержит перечень требований к выполняемым работам.

2. Соглашаясь с условиями данного Технического Задания, Заказчик принимает характеристики и функциональность внедряемого в рамках проекта программного обеспечения такими, как они описаны в документе.

3. Исполнитель обязуется выполнить работы в объеме, указанном в настоящем Техническом Задании. В процессе согласования могут быть разработаны дополнительные требования, которые оформляются дополнительным соглашением.

**4.1.4. Требования к защите сайта от несанкционированного доступа и требования к безопасности**

Сайт должен обеспечивать защиту от несанкционированного доступа в административной панели сотрудников путем:

идентификации пользователей;

- проверки полномочий пользователей при работе с системой;
- разграничения прав доступа пользователей на уровне выполняемых задач;
- необходимо предусмотреть невозможность одновременного входа в систему 2

раза одним пользователем с разных рабочих станций;

- все действия любого пользователя должны быть сохранены в логе системы;
- система должна содержать избыточную информацию в базе данных для восстановления целостности в случае сбоя либо намеренных вредоносных действий пользователей;

- должен создаваться и храниться бэкап системы на каждый день прошедшей недели, за каждую неделю месяца, и каждый месяц года (данное требование относится к хостингу, не к функционалу сайта).

- Длина пароля должна составлять 9 символов в состав которых должны входить (A-Z, a-z, 0-9, !@#\$%^&\*()\_+|~-=\`{}[ ]:;<>?,./)

Защищённая часть системы, содержащая конфиденциальную информацию о пользователях (административная часть), должна использовать "слепые" пароли (при наборе пароля его символы не показываются на экране либо заменяются одним типом символов; количество отображаемых символов не соответствует длине пароля).

#### **4.1.4.1. Требования к безопасности**

Вопросы безопасности хранения информации решаются средствами поставляемой системы и организационными мероприятиями, предпринимаемыми Заказчиком для обеспечения безопасности.

Администратор и оператор сайта имеют уникальные имена в системе (логины). При входе пользователя в систему, система запрашивает имя и пароль. В случае правильного ввода этих данных, сотрудник получает доступ к информации сайта, в ином случае – в доступе будет отказано.

Заказчик не должен разрешать доступ к системе лицам, не имеющим отношения к наполнению сайта, или предоставлять им какую-либо непубличную информацию о системе, – это противоречит требованиям безопасности сайта. Хранить пароли доступа рекомендуется в безопасном месте.

Сотрудники Заказчика должны позаботиться о том, чтобы их пароли не были слишком просты и очевидны для подборки злоумышленниками (например, не содержали имена сотрудников, номера их машин, сотовых телефонов и/или другой доступной информации).

Исполнитель не может (и не будет) отвечать за безопасность хранения информации в случае, если Заказчик распространил кому-либо данные доступа – логин/пароль (сотрудников Заказчика) к системе или другую конфиденциальную информацию о проекте, в том числе проектную документацию.



#### **4.1.5. Требования к надежности, резервному копированию и восстановлению данных**

##### **4.1.5.1. Требования к надежности**

Уровень хранения данных в системе сайта должен быть построен на основе современных реляционных или объектно-реляционных СУБД.

Для обеспечения целостности данных должны использоваться встроенные механизмы СУБД. Средства СУБД, а также средства используемых операционных систем должны обеспечивать документирование и протоколирование обрабатываемой в системе информации. Доступ к данным должен быть предоставлен только авторизованным пользователям с учетом их служебных полномочий, а также с учетом категории запрашиваемой информации.

Структура базы данных должна быть организована рациональным способом, исключаящим одновременную полную выгрузку информации, содержащейся в базе данных системы. Технические средства, обеспечивающие хранение информации, должны использовать современные технологии, позволяющие обеспечить повышенную надежность хранения данных и оперативную замену оборудования (распределенная избыточная запись/считывание данных; зеркалирование; независимые дисковые массивы; кластеризация).

##### **4.1.5.2. Требования к многопользовательскому режиму работы**

Система должна обеспечивать одновременную работу необходимого количества пользователей. Каждому пользователю назначаются права на выполнение операций и доступ к информации в Системе.

##### **4.1.5.3. Производительность и масштабируемость сайта**

Сайт должен предусматривать возможность масштабирования по производительности и объему обрабатываемой информации без модификации его программного обеспечения путем модернизации используемого комплекса технических средств.

##### **4.1.5.4. Требования к надежности и сохранности информации при авариях**

Сайт должен предотвращать возникновение отказов в выполнении автоматизированных функций при ошибках пользователей. Система авторизации и распределения прав не допустит несанкционированного доступа к административной части, ее модулям и подсистемам. Вся информация должна на систематической основе архивироваться и сохраняться (данная обязанность лежит на сервера Заказчика).

#### **4.1.5.5. Разграничение доступа и права пользователей сайта**

Информация, размещаемая на сайте, является общедоступной. Пользователей сайта можно разделить на 4 типа, в соответствии с правами доступа:

- посетители;
- редактор (контент-менеджер);
- HR менеджер
- модератор
- администратор.

Посетители имеют доступ только к общедоступной части сайта. Доступ к редактированию сайта имеет только контент-менеджер. Администратор сайта должен иметь все права и действия. HR менеджер имеет права доступа на рассмотрении откликов в разделе вакансий. Модератор имеет права доступа выданными администратором.

Доступ к административной части должен осуществляться с использованием уникального логина и пароля. Логин выдается администратором сайта. Пароль генерируется автоматически и высылается пользователю

Доступ в систему осуществляется только авторизованными сотрудниками с персональным логином/паролем. Доступ в систему для каждого сотрудника компании должен устанавливаться индивидуально, исключая возможности передачи паролей другим лицам.

Управление ролями должно производиться полностью на стороне Заказчика.

Должно быть предусмотрено полное логирование операций с указанием логина сотрудника и даты-времени совершения операции. Должна сохраняться история изменения записей и отдельных полей (с указанием истории предыдущих значений). Включенис/выключенис данной возможности для определенных сущностей/полей должно быть доступно администратору.

#### **4.1.6. Требования к эргономике и технической эстетики**

Время отклика сайта на действие пользователя не должно превышать 3 секунд.

#### **4.2. Требования к видам обеспечения**

##### **4.2.1. Требования к информационному обеспечению**

В рамках первичного наполнения Исполнитель заполняет контентом все страницы сайта.

Заказчик обязан предоставить всю необходимую информацию для первичного наполнения проекта.

#### 4.2.1.1. Требования к формам

Все формы должны отображаться на выбранном пользователем языке сайта. Для этого необходимо залить файлы переводов форм на все необходимые языки через систему управления сайтом.

Все поля ввода должны предоставлять пользователю подсказки относительно ожидаемого от него формата ввода данных (подстрочники и/или комментарии в полях).

Поля, заполняемые автоматически, а также поля недоступные для заполнения, должны визуально (по цвету) отличаться от полей формы, доступных для заполнения.

Текущее поле (в которое в данный момент заявителем вносятся сведения) должно отличаться визуально (по цвету) от всех остальных полей формы.

Пользователю должны быть доступны для заполнения следующие элементы ввода данных:

- текстовое поле;
- цифровое поле;
- дата в формате день/месяц/год;
- выпадающий список;
- возможность загрузки файла.

#### 4.2.2. Требования к лингвистическому обеспечению

Базовые языковые версии:

- узбекский язык (латинская транскрипция);
- русский язык;
- английский язык

UZB RUS ENG

Основной версией сайта, открывающейся по умолчанию, является узбекская версия в латинской транскрипции. Далее пользователь может выбрать удобную ему языковую версию.

Языковые версии отображаются во frontend системы, для удобства пользователей, работающих с сайтом. Все надписи экранных форм, а также сообщения, выдаваемые пользователю (кроме системных сообщений) должны быть на выбранном пользователем языке сайта.

Перевод всего контента, всех пользовательских файлов на другие языки возлагается на Заказчика. Исполнитель «включает» новую языковую версию после получения всего

необходимого контента.

#### 4.2.3. Требования к программному обеспечению

При разработке сайта рекомендовано использовать следующие языки программирования, запросов и разметки: PHP, SQL, JavaScript, HTML.

При разработке сайта рекомендовано использовать следующие программные средства: PHP, MySQL, Apache

Программная часть сайта должна обладать следующими свойствами:

- удобство эксплуатации;
- надежность;
- модульность;
- настраиваемость;
- эффективность/производительность;
- расширяемость;
- быстроедействие с учетом требований к техническому оснащению.

#### 4.3. Дополнительные требования

##### 4.3.1. Соответствие сайта требованиям законодательства

Разрабатываемый Исполнителем web-сайт должен соответствовать требованиям действующего законодательства, включая Постановления Кабинета Министров Республики Узбекистан №355 от 31.12.2013 г. «О мерах по внедрению системы оценки состояния развития информационно-коммуникационных технологий в Республике Узбекистан» и №176 от 02.07.2014 г. «О мерах по дальнейшему совершенствованию системы корпоративного управления в акционерных обществах».

Исполнитель должен учесть требования законодательства и разработать сайт в соответствии с установленными требованиями, включая, но не ограничиваясь, пунктами:

- доступность сайта для слабовидящих граждан (см. рис. 3 – 4), в том числе:
  - сервис по чтению контента сайта и информацию, описывающую данную услугу \*всплывающие подсказки);
  - функции по настройке размера, вида, цвета, шрифта и контрастного фона сайта, а также информацию, описывающую данные настройки (всплывающие подсказки).



Рисунок 3. Иконки в шапке Web-сайта

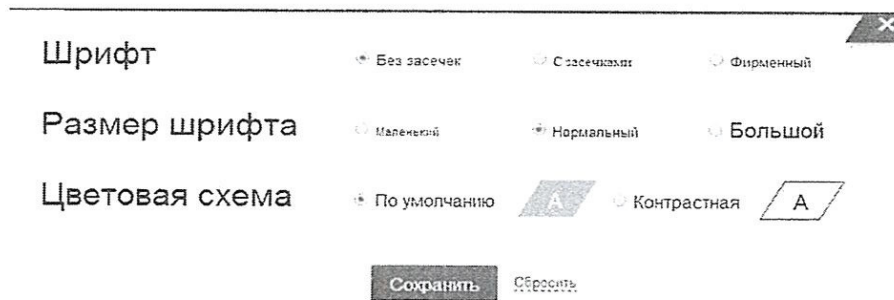

**Рисунок 4. Пример дополнительных удобств для слабовидящих граждан**

- доступность сайта для людей с нарушениями слуха;
- наличие мобильной версии сайта;
- размещение на сайте форм и бланков;
- вопросы и ответы на часто задаваемые вопросы;
- размещение ссылок на сайты государственных органов и вышестоящих организаций.

#### **Размещение ссылок на сайты государственных органов**

На сайте должны быть доступны следующие ссылки:

- Ссылки на правительственный портал и другие основные порталы, включая Единый портал интерактивных государственных услуг, Государственный портал открытых данных.

#### **4.3.2. Требования к виртуальной приемной граждан**

Front-end соответствующих разделов сайта должен соответствовать всем требованиям, предъявляемым к сайтам виртуальных приемных. В том числе, должны быть учтены возможности предоставления дополнительных удобств для слабовидящих граждан (функция добавления контраста, увеличения шрифта, «экранный лупы» и др.).

В шапке сайта должны быть расположены иконки увеличения шрифтов. При нажатии, во всплывающем окне, можно выбрать удобный вариант по контрастности, типу и размеру шрифтов.

Система подачи обращений через сайт должна быть реализована в виде программного модуля и обладать возможностью (без регистрации) самостоятельно подать обращение в компанию, путем заполнения соответствующей формы обращения.

#### **Требования к автоматизированной проверке корректности заполнения форм**

При отправке данных формы должна осуществляться проверка корректности форматов, вводимых данных (e-mail, дата и т.п.), и, в случае выявления отклонений,

пользователю должны быть предоставлены сведения о полях, содержащих ошибки.

Все поля формы являются обязательными для заполнения. Если не заполнено одно или несколько полей, форма возвращается пользователю. Возвращенная форма должна содержать все заполненные пользователем данные и выделять незаполненные поля.

#### **4.3.3. Требования к системе администрирования сайта, CMS**

В качестве платформы для создания Web-сайта должна использоваться Система Управления Контентом «1С-Битрикс: Управление сайтом», ввиду внедрённого у Заказчика программного продукта «1С-Битрикс: Корпоративный портал» и перспектив интеграций с его модулями CRM.

**CMS (Content Management System)** — система управления содержимым и настройками сайта, которая позволяет управлять структурой, текстовым и графическим содержимым сайта, задавать настройки для всего сайта или его отдельных разделов или модулей, управлять пользователями.

Доступ для управления содержимым имеют пользователи, которым выдан логин и пароль для входа в CMS.

Система управления контентом сайта должна обеспечить администратору сайта возможность выполнения следующих действий:

- добавление, редактирование и удаление текстов (статей, новостей, статического содержания);
- редактирование мета-данных разделов (служебная информация для улучшения индексации Сайта поисковыми системами).

#### **4.3.4. Требования к оптимизации под поисковые системы и к системам аналитики сайта**

Система управления контентом сайта должна предоставлять для сайта в целом возможность редактирования таких параметров, как:

- title, description, keywords, заголовок верхнего уровня (H1);
- специалист должен иметь возможность редактирования файлов, не относящихся напрямую к системе администрирования, но важных для индексации: robots.txt, .htaccess, sitemap.xml.

Мета-теги и контент сайта должны быть оптимизированы Исполнителем на финальном этапе разработки, чтобы обеспечить продвижение сайта, по ключевым словам, (будут предоставлены Заказчиком отдельно) в поисковых системах.

**Счетчики систем аналитики на сайте**

Для получения расширенной статистики Исполнителем должны быть установлены и настроены счетчики систем веб-аналитики Google Analytics и Национальной информационно-поисковой системы www.uz.

Для получения доступа к счетчикам Заказчику будет необходимо сообщить Исполнителю свои почтовые аккаунты @utg.uz. Счетчики будут установлены при переносе сайта с тестового на основной домен.

#### **4.3.5. Доменные имена**

На время разработки проекта Исполнитель обязуется предоставить Заказчику временный тестовый домен и хостинг для размещения Web-сайта, его тестирования и приемки.

Обязанности по приобретению рабочего доменного имени и сервера на период дальнейшей эксплуатации сайта лежат на Заказчике.

#### **4.3.6. Требования к серверной части сайта**

Работа сайта должна быть устойчива к любым операциям, производимым средствами пользовательского интерфейса.

Программное обеспечение сервера согласовывается с Исполнителем, исходя из выбранной для создания системы платформы / языка программирования.

Рекомендуемые (к согласованию с Исполнителем) технические характеристики сервера Заказчика:

- дисковое пространство в 10 гб. / безлимитный трафик;
- Postgresql (или Mysql), PHP;
- почтовые протоколы - POP3, IMAP, SMTP;
- круглосуточная поддержка 24/7;
- резервное копирование;
- поддержка Model View Controller, AJAX, Error Page;
- доступ к log-файлам;
- паролирование директорий;
- файловый менеджер;
- собственные страницы ошибок;
- интерфейс управления базами данных;
- место под почту - 5 Гб

Сайт будет функционировать в сетевом многопользовательском режиме. Производительность системы зависит от хостинга, выбранного Заказчиком.



#### 4.3.7. Требования к SSL-сертификату

SSL-сертификат — это уникальная цифровая подпись сайта, необходимая для организации защищенного соединения между клиентом и сервером.

На разрабатываемом сайте необходимо предоставить информацию о политике защиты персональной информации и указать информацию о сертификатах безопасности.

Обязанность по приобретению SSL-сертификата возлагается на Заказчика, обязанность по установке купленного Заказчиком SSL-сертификата возлагается на Исполнителя.

Установка SSL-сертификата на сайт предполагает не только активацию самого сертификата, но и сопутствующие работы по сайту: настройку перенаправления запросов с http на https, а также корректировку абсолютных и относительных внутренних ссылок сайта.

Рекомендовано приобретение сертификата либо Domain SSL (начальный уровень доверия), либо Organization SSL (бизнес-уровень доверия).

### 5. Состав и содержание работ по созданию Web-сайта

Состав работ по этапам (при необходимости Исполнитель может скорректировать указанные сроки на этапе подготовки конкурсного предложения) приведен в таблице 1.

Таблица 1

| № | Наименование работ по этапам                                                                       | Длительность работ  | Ответственный |
|---|----------------------------------------------------------------------------------------------------|---------------------|---------------|
| 1 | Сбор всей необходимой информации                                                                   | 60 календарных дней | Заказчик      |
| 1 | Разработка дизайна сайта (предоставление 3-х вариантов), для основной (десктоп) и мобильной версии | 15 календарных дней | Исполнитель   |
| 2 | Прорисовка всех страниц, верстка основной (десктоп) и мобильной версии                             | 20 календарных дней | Исполнитель   |
| 3 | Разработка программной части                                                                       | 45 календарных дней | Исполнитель   |



|   |                                                  |                                                 |                                            |
|---|--------------------------------------------------|-------------------------------------------------|--------------------------------------------|
| 4 | Наполнение контентом, предоставленным Заказчиком | 20 календарных дней                             | Исполнитель / по согласованию с Заказчиком |
| 5 | Тестирование                                     | 20 календарных дней                             | Исполнитель / Заказчик                     |
| 6 | Гарантийная поддержка                            | 30 календарных дней после ввода в эксплуатацию. | Исполнитель                                |

## **6. Порядок контроля и приемки Web-сайта**

### **6.1. Порядок приема-сдачи работ**

Сдача-приёмка работ производится поэтапно, в соответствии с рабочей программой и календарным планом, согласованным Сторонами. Сдача-приемка осуществляется комиссией, в состав которой входят представители Заказчика и Исполнителя. По результатам приемки подписывается акт приемочной комиссии. Сайт должен быть развёрнут Исполнителем на серверах Заказчика. Предоставить заказчику все исходные коды данного сайта.

### **6.2. Режим тестовой эксплуатации и гарантии Исполнителя**

Гарантийным периодом для проекта, когда отклонения в его работе от положений настоящего ТЗ устраняются Исполнителем за свой счет, составляет 30 (тридцать) календарных дней с даты подписания акта сдачи-приёмки работ. Это положение не распространяется на случаи, когда Заказчиком или третьими лицами были внесены изменения в программное обеспечение или его конфигурацию.

Исполнитель обязуется обеспечить поддержку сайта в случае обнаружении неисправностей и несоответствий с техническим заданием в течение гарантийного периода (30 календарных дней) после подписания актов о полном приеме работ.

Периодом опытной эксплуатации (когда такие изменения вносятся Исполнителем в приоритетном по отношению к другим своим проектам порядке) принимается 30 (тридцать) календарных дней с даты предоставления Заказчику акта сдачи-приёмки по последнему из этапов работ. В этот период срок реакции Исполнителя на заявки Заказчика не должен превышать 1-го рабочего дня.

Для обеспечения периода тестовой эксплуатации и периода гарантийного обслуживания Исполнителем должны быть закреплены по данному проекту:

- специалист, доступный для связи в течение рабочего времени;
- e-mail для приёма информации по работе системы;
- прямой телефонный номер для оперативной связи.

Исполнитель должен предоставить требования к составу и квалификации персонала на стороне Заказчика, необходимого для обеспечения эксплуатации сайта.

Коммуникация Заказчика с Исполнителем по возникающим в процессе эксплуатации Web-сайта вопросам должна осуществляться в онлайн-режиме, 24/7 (посредством корпоративных мессенджеров, «тикетов» службы поддержки на платформе Исполнителя и прочих, оговоренных сторонами, методов коммуникации).

## **7. Требования к составу и содержанию работ по подготовке Web-сайта к вводу в действие**

### **7.1. Сроки и порядок комплектования штата и обучения персонала**

Заказчиком должны быть определены должностные лица, ответственные за:

- администрирование сайта;
- наполнение сайта контентом, обновление контента;
- дальнейшее обучение персонала работе с сайтом.

К работе с сайтом, в ролик редакторов, должны допускаться сотрудники компании Заказчика, имеющие навыки работы на персональном компьютере, знакомые с пакетом MS Office, ознакомленные с правилами эксплуатации и прошедшие обучение работе с сайтом.

Режим работы редакторов сайта никак не влияет на производительность, работоспособность и функционирование сайта и определяется Заказчиком по своему усмотрению согласно текущим потребностям.

## **8. Требования к документированию**

Исполнитель разрабатывает и передает Заказчику пакет документации для пользователей сайта в следующем составе:

Документация редактора (контент-менеджера) сайта:

Должна быть передана в формате .pdf с исходными материалами в формате .doc

Документация администратора сайта

Должна быть передана в формате .pdf с исходными материалами в формате .doc

Должна содержать описание всех приёмов работы по администрированию и техническому обслуживанию сайта.

Должна содержать описания всех процедур, связанных с обеспечением работоспособности, обслуживанием системы, а также руководства по действиям в случае возникновения внштатных ситуаций, восстановлению работы системы после сбоя, переносу с сервера на сервер.

Должна содержать все необходимые данные авторизации в системе, актуальные на момент её передачи, руководство по изменению данных авторизации в условиях непосредственного доступа к файловой структуре сайта.

Исполнитель должен снабдить исходный код комментариями на русском языке.

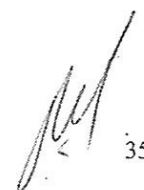

**Руководитель организации**

**разработчика ТЗ**

Начальник департамента ИКТ

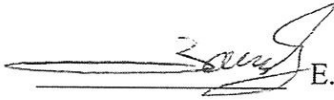
  
Е. Зайцев

**Исполнители**

Ведущий специалист

департамента ИКТ

  
З. Ибрахимжанов

Ведущий специалист

департамента ИКТ

  
Г. Рахмонкулов